

Dell 3333dn ve 3335dn Laser MFP

Kullanıcı Kılavuzu



Mart 2012

www.dell.com | support.dell.com

Ticari markalar

Bu belgede yer alan bilgiler, önceden duyurulmaksızın deęiřtirilebilir.

Bu malzemenin Dell Inc.firmasının yazılı izni olmaksızın herhangi bir řekilde çoęaltılması kesinlikle yasaktır. Bu metinde kullanılan ticari markalar: *Dell* ve *DELL* logosu Dell Inc. firmasına ait ticari markalardır; *Microsoft* ve *Windows* Microsoft Corporation firmasına ait tescilli ticari markalardır. Bu belgedeki dięer ticari markalar ve ürün adları, markalara veya ürün adlarına sahip olduęunu iddia eden kuruluşlara atıfta bulunmak için kullanılmış olabilir. Dell Inc. kendisine ait olmayan ticari marka ve ticaret adlarındaki her türlü mülkiyet hakkından feragat etmektedir.

İçindekiler

Güvenlik Bilgileri.....	14
Yazıcıyı tanıma.....	16
Bu yazıcıyı seçtiğiniz için teşekkürler.....	16
Yazıcı hakkında bilgi bulma.....	16
Yazıcı yapılandırmaları.....	17
Yazıcı için konum seçme.....	19
Tarayıcının temel işlevleri.....	20
ADF ve tarayıcı camını anlama.....	21
Yazıcı kontrol panelini anlama.....	22
Ana ekranı anlama.....	23
Dokunmatik düğmeleri kullanma.....	24
Diğer yazıcı ayarları.....	28
Dahili seçenekleri takma.....	28
Mevcut dahili seçenekler.....	28
Dahili seçenekleri takmak için sistem kartına erişme.....	29
Bir bellek kartı takma.....	31
Bir bellek kartı veya bellek kartı takma.....	33
Bir Internal Solutions Port (Dahili Çözüm Portu) Kurma.....	35
Bir sabit disk takma.....	42
Faks kartı takma.....	46
Donanım seçeneklerini kurma.....	49
Bir 550-yapraklık çekmece takma.....	49
Kabloları takma.....	50
Yazıcının kurulumunu kontrol etme.....	51
Menü ayarları sayfası yazdırma.....	51
Ağ kurulumu sayfası yazdırma.....	52
Yazıcı yazılımını kurma.....	52
Yazıcı yazılımını kurma.....	52
Yazıcı sürücüsündeki kullanılabilir seçenekleri güncelleme.....	53
Kablosuz yazdırmayı kurma.....	54
Yazıcınızı kurmak için bu adımları izleyin.....	54
Yazıcıyı kablosuz ağa kurmak için gerek duyacağınız bilgiler.....	54
Yazıcıyı bir kablosuz ağa kurma (Windows).....	55
Yazıcıyı bir kablosuz ağa kurma (Macintosh).....	58
Yazıcıyı bir kablolu ağa kurma.....	61

Yeni bir ağ Dahili Çözüm Portu taktıktan sonra port ayarlarını değiştirme.....	64
Seri yazdırmayı ayarlama.....	66
Yazıcınızın çevre üzerindeki etkisini en aza indirme.....	68
Kağıt ve toner tasarrufu.....	68
Geri dönüştürülmüş kağıt ve diğer ofis kağıtlarını kullanma	68
Sarf malzemelerinden tasarruf etme	68
Enerji tasarrufu.....	69
Eko-Modu'nu kullanma.....	69
Enerji Tasarrufunu Ayarlama	70
Ekranın parlaklığını ayarlama	71
Standart çıkış selesi ışığını ayarlama	71
Yazıcı gürültüsünü azaltma.....	72
Kağıt ve özel ortam yükleme.....	74
Kağıt Boyutunu ve Kağıt Türünü ayarlama.....	74
Universal (Evrensel) kağıt ayarlarını yapılandırma.....	74
Sıkışmaları önleme.....	75
Tepsilere kağıt yükleme.....	75
Çok amaçlı besleyiciyi kullanma.....	79
Tepsileri bağlantılandırma ve bağlantılarını kaldırma.....	84
Tepsileri bağlantılandırma	84
Tepsilerin bağlantısını kaldırma	84
Özel bir kağıt türü adı atama	85
Özel Tür <x> adını değiştirme	85
Kağıt ve özel ortamlar ile ilgili kurallar.....	87
Kağıtlarla ilgili kurallar.....	87
Kağıt özellikleri	87
Kabul edilemez kağıtlar	88
Kağıt seçme	88
Matbu formları ve antetli kağıtları seçme	88
Kağıtları saklama	89
Desteklenen kağıt boyutları, türleri ve ağırlıkları.....	89
Yazıcı tarafından desteklenen kağıt boyutları	89
Yazıcı tarafından desteklenen kağıt türleri ve ağırlıkları	91
Kağıt kapasiteleri.....	91
Yazılıma genel bakış.....	93
Durum İzleme Merkezi.....	93
Sürücü Profil Düzenleyicisi.....	93

Dell Yazıcı Uyarı Yardımcı Programı.....	93
--	----

Yazdırılıyor.....95

Belge yazdırma.....	95
Kağıdın her iki yüzüne yazdırma (arkalı önlü yazdırma).....	95
Özel ortamlara yazdırma.....	96
Antetli kağıtları kullanma hakkında ipuçları	96
Saydamları kullanma hakkında ipuçları	96
Zarfları kullanma hakkında ipuçları	96
Etiketlerin kullanılmasıyla ilgili ipuçları	97
Stok kartı kullanma hakkında ipuçları	97
Gizli ve diğer bekletilen işleri yazdırma.....	98
İşleri yazıcıda bekletme.....	98
Windows'dan gizli ve diğer bekletilen işleri yazdırma.....	98
Macintosh bilgisayardan gizli ve diğer bekletilen işleri yazdırma	99
Bir flaş sürücüden yazdırma.....	100
Bilgi sayfalarını yazdırma.....	101
Bir yazı tipi örnek listesini yazdırma	101
Dizin listesi yazdırma	101
Yazdırma kalitesi sınama sayfalarını yazdırma.....	101
Bir yazdırma işini iptal etme.....	102
Yazıcı kontrol panelinden bir yazdırma işini iptal etme	102
Bilgisayardan bir yazdırma işini iptal etme	102

Kopyalama.....104

Fotokopi çekme.....	104
Hızlı kopya oluşturma.....	104
ADF kullanarak kopyalama	104
Tarayıcı camını kullanarak kopyalama.....	105
Fotoğraf kopyalama.....	105
Özel ortamlara kopyalama.....	105
Transparan yapma	105
Antetli kağıda kopyalama	106
Kopyalama ayarlarını özelleştirme.....	106
Bir boyuttan diğerine kopyalama	106
Seçilen bir tepsideki kağıtları kullanarak kopya oluşturma.....	107
Kağıdın her iki yüzüne kopyalama (arkalı önlü yazdırma)	107
Kopyaları küçültme veya büyütme	107
Kopya kalitesini ayarlama	108
Kopyaları harmanlama	108
Kopyaların arasına ayırma sayfaları yerleştirme	109
Bir kağıda birden fazla sayfa kopyalama	109

Özel bir iş oluşturma (iş oluşturma).....	110
Kopya oluşturmak için geçerli yazdırma işini duraklatma.....	111
Kopyalara bilgi yerleştirme.....	111
Her sayfanın üst kısmına tarih ve saat yerleştirme	111
Her sayfaya bir kaplama mesajı yerleştirme	112
Bir kopyalama işini iptal etme.....	112
Belge ADF'deyken bir kopya işini iptal etme	112
Tarayıcı camını kullanarak sayfaları kopyalarken bir kopya işini iptal etme.....	112
Sayfalar yazdırılırken bir kopya işini iptal etme	112
Kopyalama ekranını ve seçeneklerini anlama.....	113
Kopya kaynağı:	113
Kopya hedefi	113
Ölçekle	113
Koyuluk	113
İçerik.....	113
Yüzler (Arkalı Önlü).....	114
Harmanla.....	114
Seçenekler	114
Kopya kalitesini artırma.....	115
E-postalama.....	116
E-posta için hazırlama.....	116
E-posta işlevini etkinleştirme	116
E-posta işlevini ayarlama	117
E-posta ayarlarını yapılandırma	117
Bir e-posta kısayolu oluşturma.....	118
Yerleşik Web Sunucusu'nu kullanarak bir e-posta kısayolu oluşturma	118
Dokunmatik ekranı kullanarak e-posta kısayolu oluşturma.....	118
Bir belgeyi e-posta ile yollama.....	118
Dokunmatik ekranı kullanarak e-posta gönderme.....	118
Kısayol numarası kullanarak e-posta gönderme	119
Adres defterini kullanarak e-posta gönderme	119
E-posta ayarlarını özelleştirme.....	120
E-posta konusu ve mesaj bilgileri ekleme	120
Çıkış dosyası türünü değiştirme	120
Renkli belgeleri e-posta ile gönderme.....	121
E-postayı iptal etme.....	121
E-posta seçeneklerini anlama.....	121
Orijinal Boyut.....	121
Yüzler (Arkalı Önlü).....	121
Yönlendirme	122
Ciltleme	122

E-posta Konusu.....	122
E-posta Dosya Adı	122
E-posta Mesajı	122
Çözünürlük	122
Gönderme Biçimi.....	122
İçerik.....	123
Gelişmiş Seçenekler	123

Faks alma/gönderme.....124

Yazıcıyı fakslamaya hazır hale getirme.....	124
Başlangıç faks ayarları.....	124
Bir faks bağlantısı seçme	125
Analog telefon hattına bağlama	126
DSL hizmetine bağlama	126
PBX veya ISDN sistemine bağlama.....	127
Belirgin bir zil hizmetine bağlama.....	127
Yazıcıyı ve telefonu veya telesekreteri aynı telefon hattına bağlama	128
Ülke veya bölgenizin bağdaştırıcısına bağlama	130
Modemle bilgisayara bağlanma	134
Faks işlevini etkinleştirme	135
Faks ayarları için Yerleşik Web Sunucusu'nu kullanma.....	136
Tarih ve saati ayarlama	136
Gün ışığı tasarrufu modunu etkinleştirme veya devre dışı bırakma.....	136
Faks gönderme.....	137
Yazıcı kontrol panelini kullanarak faks gönderme.....	137
Bilgisayarı kullanarak faks gönderme	137
Kısayol oluşturma.....	138
Yerleşik Web Sunucusu'nu kullanarak bir faks hedefi kısayolu oluşturma.....	138
Dokunmatik ekranı kullanarak bir faks hedefi oluşturma.....	139
Yerleşik Web Sunucusu'nu kullanarak faks hedefi kısayolunu değiştirme.....	139
Kısayolları ve adres defterini kullanma.....	140
Faks kısayollarını kullanma	140
Adres defterini kullanma.....	140
Faks ayarlarını özelleştirme.....	141
Faks çözünürlüğünü değiştirme	141
Bir faksın rengini açma veya koyulaştırma.....	141
Bir faksı programlanan bir zamanda gönderme	141
Gelen bir faksı kağıdın iki yüzüne yazdırma (önlü arkalı yazdırma).....	142
Faks günlüğünü görüntüleme.....	142
İstenmeyen faksları engelleme	142
Giden bir faksı iptal etme.....	143
Orijinal belge taranırken bir faksı iptal etme	143
Orijinal belgeler belleğe tarandıktan sonra bir faksı iptal etme	143

Faks seçeneklerini anlama.....	143
Özgün Boyut	143
İçerik.....	143
Yüzler (Arkalı Önlü).....	144
Çözünürlük	144
Koyuluk	144
Gelişmiş Seçenekler	144
Faks kalitesini artırma.....	145
Faks bekletme ve iletme.....	145
Faksları bekletme.....	145
Faks iletme.....	146

Bir FTP adresine tarama.....147

Bir FTP adresine tarama.....	147
Tuş takımını kullanarak bir FTP adresine tarama	147
Kısayol numarası kullanarak bir FTP adresine tarama	148
Adres defterini kullanarak bir FTP adresine tarama	148
Kısayollar oluşturma.....	148
Yerleşik Web Sunucusu'nu kullanarak bir FTP kısayolu oluşturma	148
Dokunmatik ekranı kullanarak bir FTP kısayolu oluşturma	149
FTP seçeneklerini anlama.....	149
Özgün Boyut	149
Yüzler (Arkalı Önlü).....	149
Yönlendirme	149
Ciltleme	149
Çözünürlük	150
Gönderme Biçimi.....	150
İçerik.....	150
Gelişmiş Seçenekler	150
FTP kalitesini artırma.....	151

Bir bilgisayara veya flaş sürücüye tarama.....152

Bir bilgisayara tarama.....	152
Flash sürücüye tarama.....	153
Tarama profili seçeneklerini anlama.....	153
Hızlı Kurulum.....	153
Biçim Türü	153
Sıkıştırma	154
Varsayılan İçerik.....	154
Renkli	154
Orijinal Boyut.....	154
Yönlendirme	154

Yüzler (Arkalı Önlü).....	154
JPEG Kalitesi	154
Koyuluk	155
Çözünürlük	155
Gelişmiş Görüntüleme.....	155
Tarama kalitesini artırma.....	155

Yazıcı menülerini anlama.....156

Menüler listesi.....	156
Kağıt menüsü.....	157
Varsayılan Kaynak menüsü	157
Kağıt Türü/Boyutu menüsü	157
ÇA Yapılandırma menüsü	157
Boyut Değiştir menüsü	157
Kağıt Dokusu menüsü.....	158
Kağıt Ağırlığı menüsü.....	159
Kağıt Yükleme menüsü	161
Özel Türler menüsü.....	162
Özel Adları menüsü.....	162
Özel Tarama Boyutları menüsü	162
Universal Ayarları menüsü	162
Raporlar menüsü.....	163
Ağ/Portlar menüsü.....	164
Etkin NIC menüsü	164
Standart Ağ ve Ağ <x> menüleri	165
Raporlar menüsü (Ağ/Bğİnt. Nokt. menüsünde)	166
Ağ Kartı menüsü	166
TCP/IP menüsü.....	167
IPv6 menüsü	168
Kablosuz menüsü.....	169
AppleTalk menüsü	169
NetWare menüsü	170
Standart USB menüsü	170
Paralel menüsü	171
Seri <x> menüsü	173
SMTP Kurulum menüsü	175
Güvenlik menüsü.....	177
Muhtelif menüsü	177
Gizli Yazdırma menüsü	177
Güvenlik Denetim Günlüğü menüsü	178
Tarih/Saati Belirle menüsü	178
Ayarlar menüsü.....	179
Genel Ayarlar menüsü	179

Kopyalama Ayarları menüsü	185
Faks Ayarları menüsü	190
E-posta Ayarları menüsü.....	199
FTP Ayarları menüsü	203
Flaş Sürücü menüsü	207
Yazdırma Ayarları	211
Yardım menüsü.....	221
Yazıcının bakımını yapma.....	222
Yazıcının dışını temizleme.....	222
Tarayıcı camını temizleme.....	222
ADF ayırma silindirlerini temizleme.....	223
Tarayıcı kaydını ayarlama.....	224
Sarf malzemelerini saklama.....	225
Sarf malzemelerinin durumunu kontrol etme.....	225
Yazıcı kontrol panelinden sarf malzemelerinin durumunu kontrol etme.....	225
Sarf malzemelerinin durumunu bir ağ bilgisayarından kontrol etme	225
Sarf malzemesi sipariş etme.....	226
Bir ağa bağlı yazıcı.....	226
Yerel olarak bir bilgisayara bağlanmış yazıcı.....	226
Sarf malzemelerini değiştirme.....	226
Toner kartuşunu değiştirme	226
Fotokondüktör kitini değiştirme	228
Dell ürünlerini geri dönüştürme.....	231
Yazıcıyı başka bir yere taşıma.....	231
Yazıcıyı uzak bir yere nakletme.....	232
İdari destek.....	233
Yerleşik Web Sunucusu'nu kullanma.....	233
Aygıt durumunu kontrol etme.....	233
E-posta uyarıları kurma.....	233
Raporları görüntüleme.....	234
Varsayılan fabrika ayarlarını geri yükleme.....	234
Sıkışmaları giderme.....	235
Kağıt Sıkışmalarını ve Yerlerini Anlama.....	235
200 ve 201 kağıt sıkışması.....	236
202 kağıt sıkışması.....	238
231 kağıt sıkışması.....	239

233 kağıt sıkışması.....	241
234 kağıt sıkışması.....	241
235 kağıt sıkışması.....	242
240-249 kağıt sıkışmaları.....	242
250 kağıt sıkışması.....	243
251 kağıt sıkışması.....	244
290-294 kağıt sıkışmaları.....	245

Sorun giderme.....249

Temel yazıcı sorunlarını giderme.....	249
Yazıcı kontrol paneli ekranı boş veya yalnızca baklava dilimleri gösteriliyor.....	249
Yazıcı mesajlarını anlama.....	249
<input <custom=""<="" gir="" name>="" src>="" td="" type="" yerine=""/> <td>249</td>	249
<input <custom=""<="" değiştir="" kaynağını="" olarak="" src>="" string>="" td=""/> <td>250</td>	250
<input <size>="" değiştir.....<="" kaynağını="" olarak="" src>="" td=""/> <td>250</td>	250
<giriş kaynağı> ögesini <tür> <boyut> olarak değiştirin	250
Tepsi <x> bağlantısını kontrol edin	250
Kapağı kapat veya kartuş tak.....	251
Ön kapağı kapatın.....	251
Disk bozuk.....	251
SMTP sunucusu kurulmadı. Sistem yöneticisine başvurun.	251
Modeme analog telefon hattı bağlı değil, faks devre dışı.....	251
Bellek dolu, fakslar yazdırılmıyor	252
Faks belleği dolu	252
Faks bölümü çalışmıyor. Sistem yöneticisine başvurun.....	252
'Biçimlendirme' faks sunucusu kurulu değil. Sistem yöneticisine başvurun.	252
Bekletilen bazı işler geri yüklenemedi	252
37 Yetersiz bellek, bekletilen bazı işler geri yüklenmeyecek	252
57 Yapılandırma değişti, bekletilen işler yüklenmedi	252
<input <custom="" kaynağına="" name>="" src>="" td="" type="" yükle.....<=""/> <td>253</td>	253
<giriş kaynağı> içine <Özel Dize> yükleyin.....	253
<giriş kaynağı> içine <boyut> yükleyin	253
<giriş kaynağı> içine <tür> <boyut> yükleyin	253
Elle Besleyiciye <Custom Type Name> Yükle	254
Elle Besleyiciye <Custom String> Yükle	254
Elle besleyiciye <boyut> Yükle.....	254
Manuel Besleyiciye <tür> <boyut> yükleyin	254
Standart çıkış selesinden kağıdı çıkarın	254
Bekletilen İşler Geri Yüklensin mi?.....	255
Desteklenmeyen USB aygıtı, lütfen çıkarın.....	255
Desteklenmeyen USB hub'ı, lütfen çıkarın.....	255
Desteklenmeyen disk	255

30.yy Geçersiz dolun, kartuşu değiştirin	255
31.yy Bozuk veya eksik kartuşu değiştirin.....	255
32.yy Kartuş parça numarası cihaz tarafından desteklenmiyor	255
34 Kısa kağıt	255
35 Kaynak Kaydetme özelliğini desteklemek için bellek yetersiz	256
37 İş harmanlamak için bellek yetersiz.....	256
37 Bellek yetersiz, Bekleyen bazı işler silindi	256
38 Bellek dolu.....	256
39 Karmaşık sayfa, bazı veriler yazdırılamayabilir	256
Faks başarısız.....	256
50 PPDS yazı tipi hatası	257
51 Hatalı önbellek algılandı	257
52 Önbellekte kaynaklar için yeterli boş yer yok	257
54 Standart ağ yazılım hatası	257
54 Ağ <x> yazılım hatası.....	257
55 <x> yuvasında desteklenmeyen seçenek	258
56 Paralel bağlantı noktası <x> devre dışı	258
56 Seri bağlantı noktası <x> devre dışı.....	258
56 Standart USB bağlantı noktası devre dışı	258
56 USB bağlantı noktası <x> devre dışı.....	258
58 Çok fazla önbellek seçeneği yüklü	259
58 Çok fazla tepsi takılı	259
59 Uyumsuz tepsi <x>	259
61 Bozuk disk çıkar	259
62 Disk dolu	259
63 Biçimlendirilmemiş disk	259
80 Rutin bakım gerekli	260
84 PC Kiti ömür uyarısı	260
84 PC Kitini Değiştirin	260
88 Kartuş az	260
1565 Öykünme hatası, öykünme seçeneği yükleyin	260
Tarayıcı ADF Kapağı Açık.....	260
Taranacak Belge Çok Uzun	260
İş yeniden başlatılıyorsa tüm orijinalleri değiştirin	260
Kağıt Değiştir: Yükle Tepsi<x> <paper type>.....	261
290-295.yy tarayıcıda sıkışma	261
293 İş yeniden başlatılıyorsa tüm orijinalleri değiştirin.	261
293.02 Düz Yatak Kapağı Açık	261
294 ADF Sıkışması	262
840.01 Tarayıcı Devre Dışı	262
840.02 Tarayıcı Otomatik Devre Dışı	262
Yazdırma sorunlarını çözme.....	262
Çok-dilli PDF'ler yazdırılmıyor	262
İşler yazdırılmıyor.....	263
Gizli veya diğer bekletilen işler yazdırılmıyor	264

İşlerin yazdırılması beklenenden uzun sürüyor	264
İş yanlış tepside veya yanlış kağıda yazdırılıyor	265
Hatalı karakterler yazdırılıyor	265
Tepsi bağlantılandırma çalışmıyor	265
Büyük işler harmanlanmıyor	265
Beklenmeyen sayfa kesilmeleri oluşuyor	266
Kopyalama sorunlarını çözme	266
Fotokopi makinesi yanıt vermiyor	266
Tarayıcı ünitesi kapanmıyor	266
Düşük kopyalama kalitesi	267
Kısmi belge veya fotokopiler	268
Tarayıcı sorunlarını çözme	269
Yanıt vermeyen bir tarayıcıyı kontrol etme	269
Tarama başarısız oldu	269
Tarama işlemi çok uzun sürüyor veya bilgisayarın donmasına neden oluyor	269
Düşük resim tarama kalitesi	270
Kısmi belge veya fotoğraf taramaları	270
Bilgisayardan taranamıyor	271
Fakslama sorunlarını çözme	271
Arayan Kimliği gösterilmiyor	271
Faks gönderilemiyor veya alınamıyor	271
Faks gönderiliyor ancak alınamıyor	273
Faks alınıyor ancak gönderilemiyor	273
Alınan faksların yazdırma kalitesi düşük	274
Seçenek sorunlarını çözme	275
Seçenek doğru çalışmıyor veya kurulduktan sonra kapanıyor	275
Çekmeceler	275
Bellek kartı	275
Önbellek kartı	275
Adaptörlü sabit disk	276
Dahili Çözümler Bağlantı Noktası	276
Kağıt besleme sorunlarını çözme	276
Kağıt çok sık sıkışıyor	276
Kağıt tepsileri	277
Sıkışma temizlendikten sonra kağıt sıkışması mesajı kalıyor	277
Sıkışma giderildikten sonra sıkışan sayfa yeniden yazdırılmıyor	277
Yazdırma kalitesi sorunlarını çözme	278
Yazdırma kalitesi sorunlarını görme	278
Boş sayfalar	278
Karakterler tırtıklı veya kenarları düz değil	279
Kırpılmış resimler	279
Hayalet resimler	280
Gri artalan	280

Hatalı kenar boşlukları	280
Kağıt kıvrılması	281
Yazdırma düzensizlikleri	281
Çarpık yazdırılıyor	282
Saydamların veya kağıdın üzerinde sürekli siyah veya beyaz çizgiler görünüyor	282
Yazdırılan sayfa çok açık	283
Yazdırılan sayfa çok koyu	284
Tamamen renkli sayfalar	285
Kesikli dikey çizgiler	285
Kesikli yatay çizgiler	286
Sayfada toner sisi veya artalan gölgesi var	287
Toner çıkıyor	287
Toner benekleri var	288
Transparan yazdırma kalitesi kötü	288
Eşitsiz yazdırma yoğunluğu	289
Yerleşik Web Sunucusu açılmıyor.....	289
Ağ bağlantılarını kontrol edin	289
Ağ ayarlarını kontrol edin	289
Teknik Desteğe Başvurma.....	289
Ek.....	290
Dizin.....	292

Güvenlik Bilgileri

⚠ DİKKAT—YARALANMA TEHLİKESİ: Herhangi bir kablo veya elektrik bağlantısı gerçekleştirmeden önce kapalı *Güvenlik Sayfası*'na bakın.

Güç kablosunu, ürünün yakınında bulunan doğru topraklanmış ve kolayca erişilebilen bir elektrik prizine takın.

Bu ürünü su veya nemli yerlerde tutmayın veya kullanmayın.

⚡ DİKKAT—ELEKTRİK ÇARPMA TEHLİKESİ: Faks özelliğini fırtınalı havalarda kullanmayın. Fırtınalı havalarda bu ürünü kurmayın veya faks özelliği, güç kablosu ya da telefon kablosu gibi herhangi bir elektrik veya kablo bağlantısı yapmayın.

Bu elkitabında açıklananlar dışındaki hizmet ve onarımlar için yetkili servise başvurun.

⚠ DİKKAT—YARALANMA TEHLİKESİ: Bu üründe bir lazer düzeneği kullanılmaktadır. Burada belirtilenler dışında kontrol veya ayar veya prosedür kullanımı tehlikeli radyasyon enerjisi yayılmasına neden olabilir.

Bu ürün yazdırma ortamını ısıtan bir yazdırma prosesi kullanır ve ısınma bazı ortamların emisyon yaymasına neden olabilir. Muhtemel zararlı emisyonların önüne geçmek için, kullanım kılavuzunda yazdırma ortamı seçimi ile ilgili bölümü anlamanız gerekir.

Lityum pili değiştirirken dikkatli olun.

⚠ DİKKAT—YARALANMA TEHLİKESİ: Lityum piller yanlış değiştirildiği takdirde patlayabilir. Yalnızca aynı veya eşdeğer tipte bir lityum pille değiştirin. Lityum pili yeniden şarj etmeyin, sökmeyin veya yaktmayın. Kullanılmış pilleri üreticinin talimatlarına ve yerel yönetmeliklere uygun şekilde atın.

⚠ DİKKAT—SICAK YÜZEY: Yazıcının içi sıcak olabilir. Sıcak bir yüzeyin neden olabileceği bir yaralanma riskini azaltmak için, dokunmadan önce yüzeyin soğumasını bekleyin.

⚠ DİKKAT—YARALANMA TEHLİKESİ: Yazıcı ağırlığı 18 kg'dan (40 lb) fazladır ve güvenli bir şekilde kaldırmak için en az iki deneyimli kişi gerekir.

⚠ DİKKAT—YARALANMA TEHLİKESİ: Yaralanmamak veya yazıcıya zarar vermemek için yazıcıyı taşımadan önce aşağıdaki kurallara uyun:

- Güç düğmesini kullanarak yazıcıyı kapatın ve güç kablosunun fişini prizden çekin.
- Yazıcıyı taşımadan önce tüm kablolarını çıkarın.
- Çekmeceyi ve yazıcıyı aynı anda kaldırmaya çalışmak yerine, yazıcıyı isteğe bağlı çekmecedan kaldırın ve bir kenara koyun.

Not: Yazıcıyı isteğe bağlı çekmecedan kaldırmak için yazıcının iki yanındaki tutma yerlerini kullanın.

Yalnızca bu ürünle birlikte verilen kabloyu veya üreticinin izin verdiği yedek kabloyu kullanın.

Bu ürünü kamuya ait anahtarlı telefon şebekesine bağlarken, yalnızca bu ürünle verilen telekomünikasyon (RJ-11) kablosunu veya 26 AWG ya da daha üstü bir yedek kabloyu kullanın.

⚡ DİKKAT—ELEKTRİK ÇARPMA TEHLİKESİ: Yazıcıyı kurduktan sonra sistem katına erişiyor veya isteğe bağlı donanım ya da bellek aygıtları takıyorsanız, devam etmeden önce yazıcıyı kapatın ve güç kablosunu prizden çıkarın. Yazıcıya bağlı başka aygıtlarınız varsa, bu aygıtları kapatın ve yazıcıya giden tüm kabloları çıkarın.

⚡ DİKKAT—ELEKTRİK ÇARPMA TEHLİKESİ: Tüm dış bağlantıların (Ethernet ve telefon sistem bağlantıları gibi) işaretli eklenti bağlantı noktalarına doğru yapılmış olduğundan emin olun.

Bu ürün, üreticiye ait parçalar kullanılarak sıkı küresel güvenlik standartlarına uygun olacak şekilde tasarlanmış, test edilmiş ve bu standartlara uygun olduğu onaylanmıştır. Bazı parçaların güvenlik özellikleri daima açık olmayabilir. Üretici, başka yedek parçaların kullanılmasından sorumlu değildir.

 **DİKKAT—YARALANMA TEHLİKESİ:** Güç kablosunu kesmeyin, bükmeyin, eğmeyin, çarpmayın veya üzerine ağır nesnelere koymayın. Güç kablosunu aşınma veya baskıya maruz bırakmayın. Güç kablosunu mobilya ve duvarlar gibi nesnelere arasına sıkıştırmayın. Bunlardan herhangi biri söz konusu olursa, yangın veya elektrik çarpması riski oluşabilir. Bu gibi sorunlar olup olmadığını kontrol etmek için güç kablosunu düzenli olarak inceleyin. İncelemeden önce güç kablosunu elektrik prizinden çıkarın.

 **DİKKAT—ELEKTRİK ÇARPMA TEHLİKESİ:** Yazıcının dış yüzeyini temizlerken elektrik çarpması riskini önlemek için, devam etmeden önce güç kablosunu prizden çıkarın ve yazıcının tüm kablolarını sökün.

Yazıcıyı tanıma

Bu yazıcıyı seçtiğiniz için teşekkürler.

İhtiyaçlarınızı karşılayacağından emin olmak için çok çalıştık.

Yeni yazıcınızı hemen kullanmaya başlamak için, yazıcıyla birlikte gelen kurulum malzemelerini kullanın ve sonra temel görevleri nasıl gerçekleştireceğinizi öğrenmek için *Kullanıcı Kılavuzu*'nu gözden geçirin. Yazıcınızdan en iyi şekilde yararlanmak için, *Kullanıcı Kılavuzu*'nu dikkatlice okuyun ve Web sitenizde en son güncellemeleri kontrol edin.

Yazıcılarımızla birlikte performans ve değer sağlamak için gerekli her şeyi yapıyor ve memnun olduğunuzdan emin olmak istiyoruz. Herhangi bir sorunla karşılaşırsanız, bilgili destek temsilcilerimiz hemen size yardımcı olmaktan mutluluk duyacaktır. Ayrıca daha iyi yapabileceğimizi düşündüğünüz bir şey varsa lütfen bunu bize bildirin. Her şeyden önce yaptığımız işin amacı sizlersiniz ve sizin önerileriniz daha iyi şeyler yapmamıza yardımcı olacaktır.

Yazıcı hakkında bilgi bulma

Ne arıyorsunuz?	Aradığınız bilginin bulunduğu yer
<p>Başlangıç kurma yönergeleri:</p> <ul style="list-style-type: none"> • Yazıcıyı bağlama • Yazıcı yazılımını kurma 	<p>Kurma belgeleri—Kurma belgeleri yazıcıyla birlikte gelir.</p>
<p>İlave kurma ve yazıcıyı kullanma yönergeleri:</p> <ul style="list-style-type: none"> • Kağıt ve özel ortam seçme ve depolama • Kağıt yükleme • Yazıcınızın modeline bağlı olarak, yazdırma, kopyalama, tarama ve fakslama görevlerinin yerine getirilmesi • Yazıcı ayarlarını yapılandırma • Belge ve fotoğraf görüntüleme ve yazdırma • Yazıcı yazılımını kurma ve kullanma • Yazıcınızın modeline bağlı olarak, yazıcınızı bir ağda kurma ve yapılandırma • Yazıcının bakımı • Sorun giderme ve sorunları çözme 	<p><i>Kullanıcı Kılavuzu</i>—<i>Kullanıcı Kılavuzu Yazılım ve Belgeler</i> CD'sindedir.</p> <p><i>Hızlı Başvuru</i>— <i>Hızlı Başvuru, Yazılım ve Belgeler</i> CD'sinde "View Additional Documentation" (Diğer Belgeleri Göster) başlığı altında bulunur.</p> <p>Güncellemeler için, support.dell.com adresindeki web sitemizi kontrol edin.</p>
<p>Yazıcı yazılımının kullanımı ile ilgili yardım</p>	<p>Windows veya Mac Yardımı—Bir yazılım programını veya uygulamasını açın ve ardından Help (Yardım) düğmesini tıklayın. Bağlam-duyarlı bilgileri görmek için  düğmesini tıklayın.</p> <p>Notlar:</p> <ul style="list-style-type: none"> • Yardım otomatik olarak yazıcı yazılımını kuracaktır. • Yazıcı yazılımı, işletim sisteminize bağlı olarak, yazıcının Program klasöründe veya masaüstünde bulunur.

Ne arıyorsunuz?	Aradığınız bilginin bulunduğu yer
<p>En son ek bilgiler, güncellemeler ve teknik destek:</p> <ul style="list-style-type: none"> • Belgeler • Sürücü yüklemeleri • Ürün yükseltmeleri • Servis çağrı ve onarım bilgileri • Sipariş durumu • Canlı sohbet desteği • E-posta desteği • Telefon desteği 	<p>Dell Destek Web sitesi—support.dell.com</p> <p>Not: Bölgenizi seçin ve ardından, ilgili destek sitesini görmek için ürününüzü seçin.</p> <p>Bölgeniz veya ülkeniz için destek telefon numaraları ve saatlerini Destek web sitesinde bulabilirsiniz.</p> <p>Destek için başvurduğunuzda daha hızlı hizmet alabilmek için aşağıdakileri elinizin altında bulundurun:</p> <ul style="list-style-type: none"> • Servis Etiketi • Hızlı Servis Kodu <p>Not: Servis Etiketi ve Hızlı Servis Kodu yazıcının üzerindeki etiketlerde bulunur.</p>
<ul style="list-style-type: none"> • Yazılımlar ve Sürücüler—Yazım için onaylı sürücüler ve Dell yazıcı yazılımları için yükleyiciler. • Okubeni dosyaları—Son dakika teknik değişiklikler veya deneyimli kullanıcılar veya teknisyenler için gelişmiş teknik başvuru malzemeleri 	<p><i>Software and Documentation</i> (Yazılım ve Belgeler) CD'si</p>
<ul style="list-style-type: none"> • Yazıcı için sarf malzemeleri ve aksesuarlar • Yedek kartuşlar 	<p>Dell Yazıcı Sarf Malzemeleri sitesi—dell.com/supplies</p> <p>Yazıcı sarf malzemelerini İnternet'ten, telefonla veya perakende mağazalarından alabilirsiniz.</p>
<ul style="list-style-type: none"> • Yazıcıyı çalışmaya hazırlamak için güvenlik bilgileri • Yasal bilgiler • Garanti bilgileri 	<p><i>Ürün Bilgileri Kılavuzu</i></p>  <p>Not: <i>Ürün Bilgileri Kılavuzu</i> ülkenizde veya bölgenizde bulunmayabilir.</p>

Yazıcı yapılandırmaları

Not: Yazıcı yapılandırması, yazıcı modeline göre değişiklik gösterebilir.

Temel model

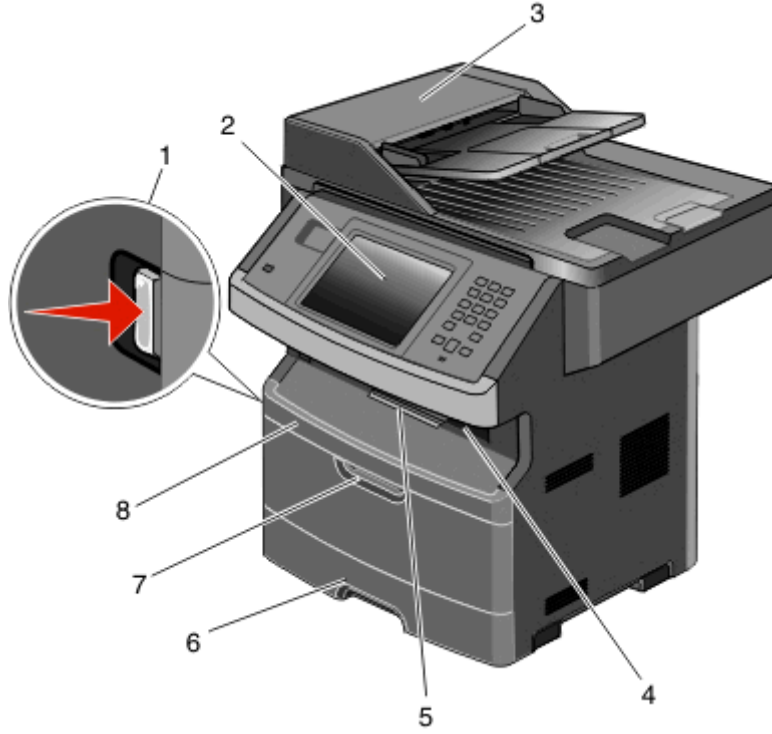

1	Ön kapak açma düğmesi
2	Yazıcı kontrol paneli
3	Otomatik Belge Besleyici (ADF)
4	Tepegöz ışığı ile standart çıkış selesi
5	Kağıt durdurucu
6	Standart 250-sayfalık tepsi
7	Çok amaçlı besleyici kapağı
8	Ön kapak

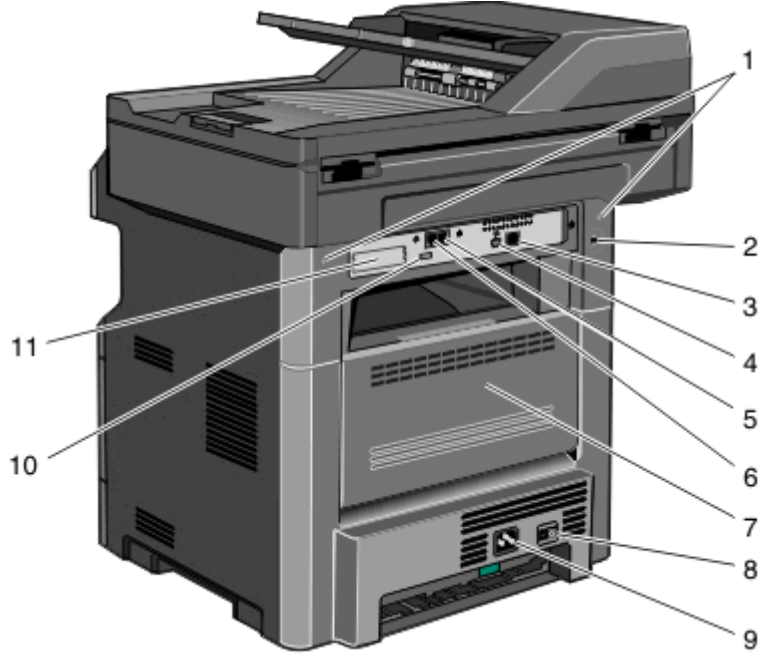

1	Sistem kartı kilitleri
2	Aygıtı kilitleme
3	Ethernet bağlantı noktası
4	USB bağlantı noktası Not: Yazıcıyı bilgisayara bağlamak için bu USB bağlantı noktasını kullanın.
5	Faks duvar bağlantı noktası Not: Faks bağlantı noktaları yalnızca faks kartı takılı olduğunda bulunur.
6	Faks telefon bağlantı noktası Not: Faks bağlantı noktaları yalnızca faks kartı takılı olduğunda bulunur.
7	Arka kapak
8	Güç anahtarı
9	Yazıcı güç kablosu soketi
10	USB çevre aygıtları bağlantı noktası
11	Çıkarılabilir koruyucu plaka Not: Dahili seçenekler takıldığında koruyucu plaka çıkarılır.

Yazıcı için konum seçme

Yazıcı için konum seçerken, tepsileri ve kapakları açmak için yeterince yer bırakın. Herhangi bir seçenek takmayı düşünüyorsanız, bunlar için de yer bırakın. Şunlar önemlidir:

- Odadaki hava akışının en son ASHRAE 62 standardı revizyonunu karşıladığından emin olunması.
- Düz, sağlam ve sabit bir yüzey sağlanması.

- Yazıcıyı:
 - Klimaların, ısıtıcıların veya vantilatörlerin doğrudan hava akışından uzak tutun
 - Doğrudan güneş ışığı, aşırı nem veya sıcaklık değişimlerinden uzak tutun
 - Temiz, kuru ve tozdan uzak tutun
- Düzgün havalandırma için yazıcının etrafında aşağıda önerilen miktarda alan bırakın:

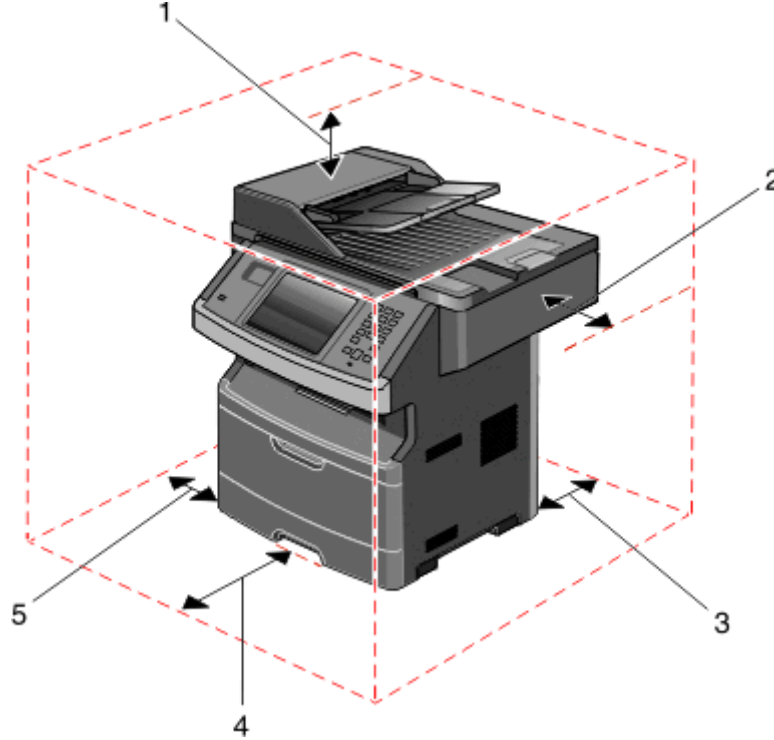

1	Üst	254 mm (10 inç)
2	Sağ Taraf	203 mm (8 inç)
3	Arka	305 mm (12 inç)
4	Ön	203 mm (8 inç)
5	Sol Taraf	76 mm (3 inç)

Tarayıcının temel işlevleri

Tarayıcı, büyük iş grupları için kopyalama, faks ve ağa tarama yeteneği sağlar. Şunları yapabilirsiniz:

- Hızlı kopyalar oluşturabilir veya yazıcı kontrol panelindeki ayarları belirli kopyalama işlerini gerçekleştirecek şekilde değiştirebilirsiniz.
- Yazıcı kontrol panelini kullanarak faks gönderebilirsiniz.
- Aynı anda birden çok faks hedefine faks gönderebilirsiniz.
- Belgeleri tarayabilir ve bunları bilgisayarınıza, e-posta adresine, flash sürücüye veya bir FTP hedefine gönderebilirsiniz.
- Belgeleri tarayabilir ve bunları başka bir yazıcıya (FTP yoluyla PDF) gönderebilirsiniz.

Not: Faks işlevi yalnızca seçilen yazıcı modellerinde bulunur.

ADF ve tarayıcı camını anlama

Otomatik Belge Besleyici (ADF)	Tarayıcı camı
 <p>Çok-sayfalı belgeler için ADF'yi kullanın.</p>	 <p>Tek sayfalar, küçük kağıtlar (örneğin kartpostallar veya fotoğraflar), transparanlar, fotoğraf kağıdı veya ince kağıtlar (dergi kupürleri) için tarayıcı camını kullanın.</p>

Belgeleri taramak için ADF'yi veya tarayıcı camını kullanabilirsiniz.

ADF'yi kullanma

ADF, arkalı önlü sayfalar dahil olmak üzere birden çok sayfayı tarayabilir. Arkalı önlü yazdırma ayarları seçilirse, ADF otomatik olarak sayfanın iki yüzünü de tarar. ADF'yi kullanırken:

- Ön yüzü yukarı bakacak ve kısa kenarı önce girecek şekilde belgeyi ADF'ye yükleyin.
- ADF giriş tepsisine en fazla 50 sayfa düz kağıt yükleyin.
- 125 x 127 mm (4,92 x 5,0 inç) ile 215,9 x 355,6 mm (8,5 x 14 inç) arasındaki boyutları tarayabilirsiniz.
- Karışık sayfa boyutlarına (letter ve legal) sahip belgeleri tarayabilirsiniz.
- 52 ile 120 g/m² (14 ile 32 lb) arasında ağırlığa sahip ortamları tarayabilirsiniz.
- ADF'ye kartpostal, fotoğraf, küçük öğeler, transparanlar, fotoğraf kağıdı veya (dergi kupürleri gibi) ince ortamlar yüklenmemelidir. Bu öğeleri tarayıcı camının üzerine yerleştirin.









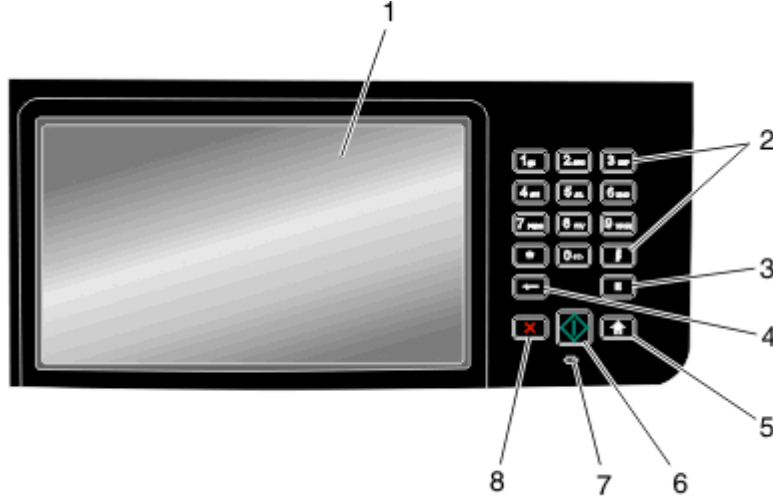



Tarayıcı camını kullanma







Tekli sayfaları veya kitap sayfalarını taramak ya da kopyalamak için tarayıcı camı kullanılabilir. Tarayıcı camını kullanırken:

- Belgeyi ön yüzü aşağıya bakacak şekilde tarayıcı camının sol üst köşesine yerleştirin.
- En fazla 215,9 x 355,6 mm (8,5 x 14 inç) belgeleri tarayabilir veya kopyalayabilirsiniz.
- Karışık sayfa boyutlarına (letter ve legal) sahip belgeleri tarayabilirsiniz.
- En fazla 25,3-mm (1-inç) kalınlıkta kitapları kopyalayabilirsiniz.

Yazıcı kontrol panelini anlama



Öge	Açıklama
1	Görüntüle Tarama, kopyalama, faks ve yazdırma seçenekleri ile durum ve hata mesajlarını görüntüler.
2	Tuş takımı Ekranı sayı veya simge girer. 
3	Çevirme Darbesi  <ul style="list-style-type: none"> Faks numarasında iki veya üç saniyelik çevirme darbesi sağlamak için  düğmesine basın. Faks Hedefi alanında, Çevirme Darbesi virgülle (,) temsil edilir. Faks numarasını yeniden çevirmek için ana ekranda  düğmesine basın. Bu düğme yalnızca Faks menüsünde veya faks işlevleriyle çalışır. Faks menüsü veya ana ekran dışındayken  düğmesine basılması bir hata uyarı sesine neden olabilir.
4	Geri  <p>Kopya Sayısı alanındaki değerin en sağındaki basamağını silmek için Kopya menüsünde  düğmesine basın.  düğmesine birkaç defa basılarak sayının tamamı silinirse, varsayılan 1 değeri görüntülenir.</p> <p>Elle girilmiş bir sayının en sağındaki basamağını silmek için, Faks Hedefi Listesi'nde  düğmesine basın. Kısayol girişinin tamamını silmek için  düğmesine de basabilirsiniz. Tüm satır silindikten sonra  düğmesine bir daha basılması, imlecin bir satır yukarı gitmesine neden olur.</p> <p>İmlecin solundaki karakteri silmek için E-posta Hedefi Listesinde  düğmesine basın. Karakter bir kısayoldaysa, kısayol silinir.</p>

Öğe	Açıklama
5 Ana 	Ana ekrana geri dönmek için  düğmesine basın.
6 Başlat 	<ul style="list-style-type: none"> • Ekranda belirtilen geçerli işi başlatmak için  düğmesine basın. • Varsayılan ayarlarla bir kopyalama işini başlatmak için ana ekranda  düğmesine basın. • Bir iş taranırken bu düğmeye basıldığında herhangi bir işlem gerçekleşmez.
7 Gösterge ışığı	Yazıcının durumunu belirtir: <ul style="list-style-type: none"> • Kapalı-Güç kapalı. • Yanıp sönen yeşil-Yazıcı ısınıyor, veri işliyor veya yazdırıyor. • Sürekli yeşil-Yazıcı açık, ama boşta. • Sürekli kırmızı-Kullanıcı müdahalesi gerekiyor.
8 Durdur 	Yazıcının tüm faaliyetlerini durdurur Ekranda Durduruldu görüntülendiğinde bir seçenekler listesi verilir.

Ana ekranı anlama

Yazıcı açılıp kısa bir ısınma süresi geçtikten sonra, ekranda ana ekran adı verilen temel ekran gösterilir. Kopyalama, fakslama veya tarama gibi bir eylemi başlatmak; menü ekranını açmak veya mesajlara yanıt vermek için ana ekran düğmelerini kullanın.

Not: Ana ekranda görüntülenen düğmeler, ana ekran özelleştirme ayarlarına bağlı olarak değişiklik gösterebilir.

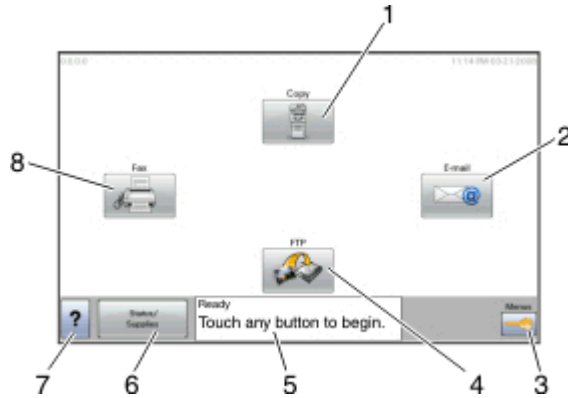

Ekran öğesi	Açıklama
1 Kopya	Kopyalama menülerini açar Not: Tuş takımındaki bir numaraya basarak da ana ekrandan Kopyalama menülerine erişebilirsiniz.
2 E-posta	E-posta menülerini açar
3 Menüler	Menüleri açar. Bu menüler yalnızca yazıcı Hazır durumundayken kullanılabilir.

Ekran öğesi		Açıklama
4	FTP	Dosya Aktarım Protokolü (FTP) menülerini açar
5	Durum mesaj çubuğu	<ul style="list-style-type: none"> • Hazır veya Meşgul gibi geçerli yazıcı durumunu gösterir. • Toner Az gibi yazıcı koşullarını gösterir. • Kapağı kapatın gibi, yazıcının işleme devam etmesi için yapmanız gerekenler hakkında yönerge sağlayan kullanıcı müdahalesi mesajlarını gösterir.
6	Durum/Sarf Malz.	Yazıcı durumu, kullanıcı müdahalesini gerektiren bir mesaj içerdiğinde ekranda görüntülenir. Nasıl silineceği gibi mesaj hakkında daha fazla bilgi almak için buna dokunarak mesajlar ekranına erişin.
7	İpuçları	Tüm menülerde İpuçları düğmesi bulunur. İpuçları, dokunmatik ekranlardaki bağlama duyarlı Yardım özelliğidir.
8	Faks	Faks menülerini açar

Ana ekranda başka düğmeler görüntülenebilir, örneğin:





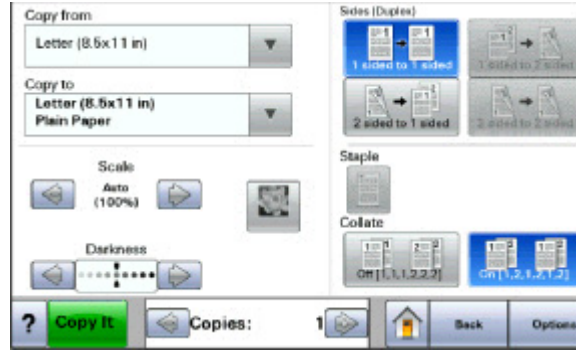

Ekran öğesi	Açıklama
Bekletilen Faksları Yayımla	Bu düğme gösterilirse, önceden ayarlı olan planlanmış bekleme süresine sahip bekletilen fakslar var demektir. Bekletilen fakslar listesine erişmek için bu düğmeye basın.
Bekletilen İşleri Ara	Aşağıdaki öğelerden herhangi birini arar ve arama sonuçlarını getirir: <ul style="list-style-type: none"> • Bekletilen veya gizli yazdırma işlerinin kullanıcı adları • Gizli yazdırma işleri dışında, bekletilen işlerin iş adları • Profil adları • Yer imi kapsayıcısı veya iş adları • Yalnızca desteklenen uzantılar için USB kapsayıcısı veya iş adları
Bekletilen İşler	Tüm bekletilen işleri içeren bir ekranı açar
Aygıt Kilit	Yazıcı kilitli olmadığında ve Aygıt Kilidi Kişisel Kimlik Numarası (PIN) ayarlandığında bu düğme ekranda görüntülenir. Bu düğmeye basıldığında PIN giriş ekranı açılır. Doğru PIN girildiğinde yazıcı kontrol paneli (dokunmatik ekran ve donanım düğmeleri) kilitlenir.
Aygıtın Kilidini Aç	Yazıcı kilitlendiğinde bu düğme ekranda görüntülenir. Bu görüntülenirken yazıcı kontrol paneli düğmeleri ve kısayolları kullanılamaz. Bu düğmeye basıldığında PIN giriş ekranı açılır. Doğru PIN girildiğinde yazıcı kontrol panelinin (dokunmatik ekran ve donanım düğmeleri) kilidi açılır.

Dokunmatik düğmeleri kullanma









Not: Seçeneklerinize ve yönetim ayarlarınıza bağlı olarak ekranlarınız ve düğmeleriniz burada gösterilenlerden farklı olabilir.

Örnek dokunmatik ekran

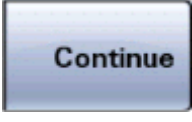

Düğme	İşlev
Ana Ekran 	Ana ekrana döner
Aşağı ok 	Bir seçenekler ekranı açar
Sol kaydırma azaltma 	Azalan sırada başka bir değere geçiş yapar
Sağ kaydırma artırma 	Artan sırada başka bir değere geçiş yapar
Sol ok 	Sola geçiş yapar
Sağ ok 	Sağa geçiş yapar
Geri 	Bir önceki ekrana geri gider

Diğer dokunmatik düğmeler

Düğme	İşlev
<p>Gönder</p> 	Bir değeri yeni varsayılan ayar olarak kaydeder
<p>Aşağı ok</p> 	Aşağıdaki bir sonraki ekrana gider
<p>Yukarı ok</p> 	Yukarıdaki bir sonraki ekrana gider
<p>Seçilmemiş radyo düğmesi</p> 	Bu, seçilmemiş bir radyo düğmesidir. Seçili olmadığını göstermek için radyo düğmesi gridir.
<p>Seçili radyo düğmesi</p> 	Bu seçilmiş olan bir radyo düğmesidir. Seçili olduğunu göstermek için radyo düğmesi mavidir.
<p>İşleri İptal Et</p> 	<p>İşleri İptal Et ekranını açar. İşleri İptal Et ekranında üç başlık gösterilir: Yazdır, Faks ve Ağ. Yazdır, Faks ve Ağ başlıklarında şu öğeler bulunur:</p> <ul style="list-style-type: none"> • Yazdırma işi • Kopyalama işi • Faks • FTP • E-posta gönderme <p>Her başlığın altında, bir ekranda yalnızca üç işi gösterebilen bir iş listesinin yer aldığı sütun bulunur. Her iş, hakkındaki bilgilere erişmek için dokunulabilen bir düğme olarak görüntülenir. Bir sütunda üçten fazla iş varsa, işler arasında geçiş yapabilmeyi sağlayan bir ok görüntülenir.</p>
<p>Devam</p> 	Bir seçimi kabul etmek veya mesajları temizlemek ve işle ilgili işleme devam etmek için bu düğmeye basın.
<p>İptal</p> 	<ul style="list-style-type: none"> • Bir eylemi veya seçimi iptal eder • Bir ekranı iptal eder ve bir önceki ekrana geri döner

Düğme	İşlev
Seç 	Bir sonraki ilgili menüyü veya menü öğesini açar

Özellikler

Özellik	Açıklama
Menü izleme yolu: <u>Menüler</u> > <u>Ayarlar</u> > <u>Kopyalama</u> <u>Ayarları</u> > Kopya Sayısı	Menü izleme yolu, her menü ekranının en üst kısmında bulunur. Bu özellik bir izleme aracı olarak hareket ederek geçerli menüye ulaşmak için gidilen yolu gösterir. Menüler içindeki tam konumu verir. Söz konusu menüye veya menü öğesine geri dönmek için herhangi bir altı çizili sözcüğe dokunun. Geçerli ekran Kopya Sayısı olmadığından, bu seçeneğin altı çizili değildir. Kopya Sayısı ayarlanıp kaydedilmeden önce Kopya Sayısı ekranındaki altı çizili bir sözcüğe dokunursanız, seçim kaydedilmez ve varsayılan ayar olmaz.
Katılım mesajı uyarısı 	Kopyalama veya faks gibi, bir işlevi etkileyen katılım mesajı verilirse, ana ekranda işlev düğmesinin üzerinde düz kırmızı renkte bir ünlem işareti görünür ve kırmızı gösterge ışığı yanıp söner.

Diğer yazıcı ayarları

Dahili seçenekleri takma

 **DİKKAT—ELEKTRİK ÇARPMA TEHLİKESİ:** Yazıcıyı kurduktan bir süre sonra sistem kartına erişiyorsanız veya isteğe bağlı donanım veya bellek kartları takıyorsanız, devam etmeden önce yazıcının gücünü kapatın ve elektrik kablosunu prizden çekin. Yazıcıya bağlı başka aygıtlarınız varsa, bu aygıtları kapatın ve yazıcıya giden tüm kablolarını çıkarın.

Yazıcınızın bağlanma yeteneklerini ve bellek kapasitesini ilave kartlar ekleyerek arttırabilirsiniz. Bu bölümdeki talimatlar elinizdeki kartları nasıl takacağınızı açıklamaktadır; bu bilgileri bir kartı çıkarmak için de kullanabilirsiniz.

Mevcut dahili seçenekler

- Bellek kartları
- Bellek kartları
- Yazıcı sabit diski
- Dahili Çözüm Portları (Internal Solutions Ports / ISP)

Bu seçeneklerin hepsi mevcut olmayabilir. Daha fazla bilgi için, yazıcıyı satın aldığınız yere başvurun.

Dahili seçenekleri takmak için sistem kartına erişme

Not: Bu görev için düz uçlu bir tornavida gerekir.

⚠ DİKKAT—ELEKTRİK ÇARPMA TEHLİKESİ: Yazıcıyı kurduktan bir süre sonra sistem kartına erişiyorsanız veya isteğe bağlı donanım veya bellek kartları takıyorsanız, devam etmeden önce yazıcının gücünü kapatın ve elektrik kablosunu prizden çekin. Yazıcıya bağlı başka aygıtlarınız varsa, bu aygıtları kapatın ve yazıcıya giden tüm kablolarını çıkarın.

- 1 Sistem kartının arkasındaki vidaları çeyrek tur gevşetin.



2 Sistem kartını açmak için tarayıcı ünitesinin önünü yukarı kaldırın.

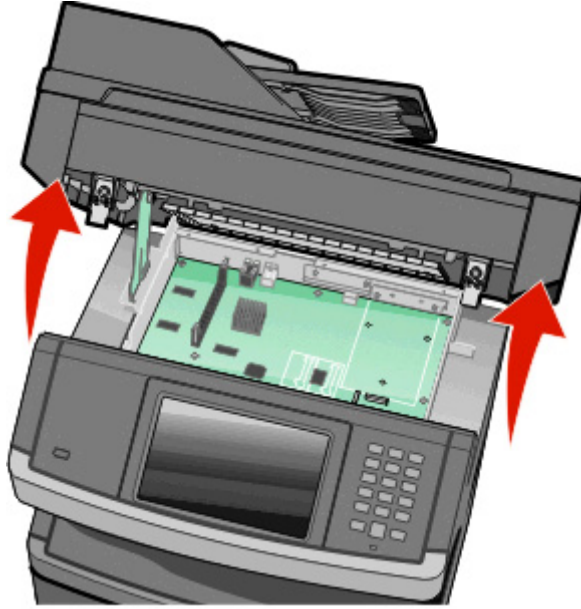

3 Doğru konektörü belirlemek için aşağıdaki şekli kullanın.

Uyarı—Hasar Tehlikesi: Sistem kartının elektronik bileşenleri statik elektrikten kolaylıkla zarar görür. Sistem kartının elektronik bileşenlerine dokunmadan önce yazıcının üzerindeki herhangi bir metale dokununuz.

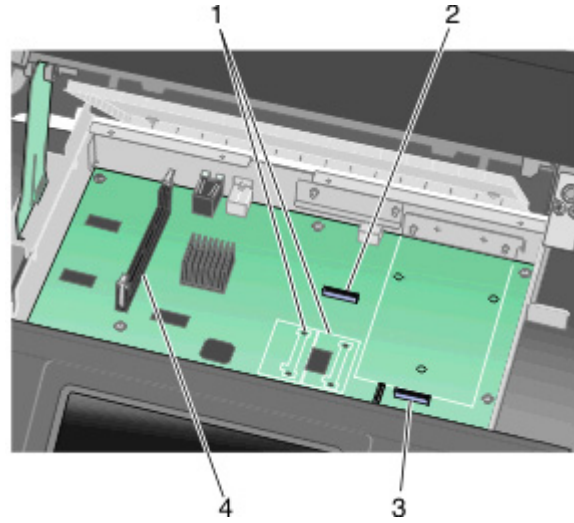

1	Flaş belleği veya bellek kartı konektörleri
2	Faks kartı konektörü
3	Yazıcı sabit disk konektörü
4	Bellek kartı konektörü

Bir bellek kartı takma

⚠ DİKKAT—ELEKTRİK ÇARPMA TEHLİKESİ: Yazıcıyı kurduktan sonra sistem katına erişiyor veya isteğe bağlı donanım ya da bellek aygıtları takıyorsanız, devam etmeden önce yazıcıyı kapatın ve güç kablosunu prizden çıkarın. Yazıcıya bağlı başka aygıtlarınız varsa, bu aygıtları kapatın ve yazıcıya giden tüm kabloları çıkarın.

Uyarı—Hasar Tehlikesi: Sistem kartının elektronik bileşenleri statik elektrikten kolaylıkla zarar görür. Sistem kartının elektronik bileşenlerine dokunmadan önce yazıcının üzerindeki herhangi bir metale dokunun.

Not: Bu işlem için bir adet yassı başlı tornavida gerekir.

İsteğe bağlı olarak ayrıca bir bellek kartı alınarak sistem kartına takılabilir. Bellek kartını takmak için:

1 Sistem kartına erişim.

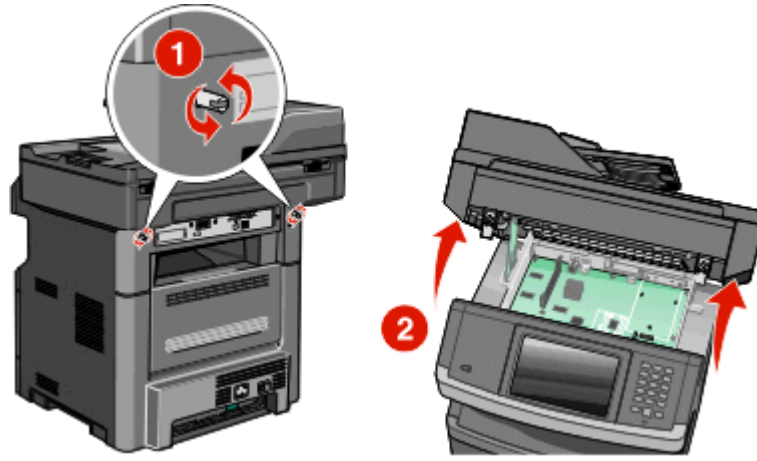

2 Bellek kartını ambalajından çıkarın.

Not: Kartın kenarındaki bağlantı noktalarına dokunmaktan kaçının.

3 Bellek kartı konektörünün mandallarını açın.



4 Bellek kartının üzerindeki çentikleri konektörün üzerindeki kabartılarla hizalayın.

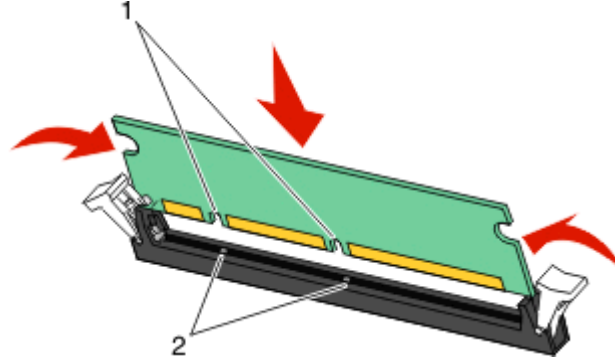

1	Çentikler
2	Kabartılar

5 Bellek kartını *tık sesi çıkarıp* yerine oturuncaya kadar dümdüz konektöre doğru itin.

Not: Bellek kartı takıldıktan sonra, bellek kartı konektörü mandallarının mandallanmış dikey konuma geri döndüğünden ve karta sabitlendiğinden emin olun.

6 Sistem kartı erişim mandalını serbest bırakın ve sonra tarayıcıyı alçaltarak sistem kartı kapağını kapatın.

7 Sistem kartını yerine kilitlemek için, vidaları saat yönünde 90 derece döndürerek bastırın.

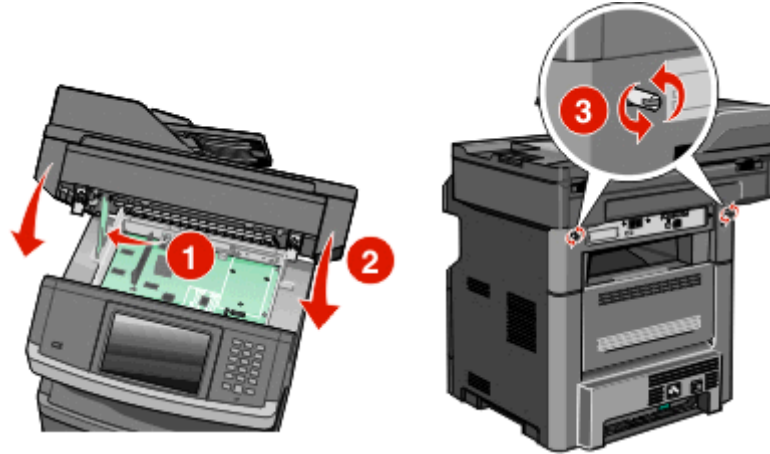

Uyarı—Hasar Tehlikesi: Taşındığında yazıcıya zarar gelmesini önlemek için sistem kartının kilitlendiğinden emin olun.

Bir bellek kartı veya bellek kartı takma

Sistem kartında isteğe bağlı bir bellek kartı veya bellek kartı için iki bağlantı vardır. Her birinden yalnızca bir tane takılabilir, ama konektörler birbirinin yerine kullanılabilir.

Not: Bu işlem için bir adet yassı başlı tornavida gerekir.

⚠ DİKKAT—ELEKTRİK ÇARPMA TEHLİKESİ: Yazıcıyı kurduktan sonra sistem kartına erişiyor veya isteğe bağlı donanım ya da bellek aygıtları takıyorsanız, devam etmeden önce yazıcıyı kapatın ve güç kablosunu prizden çıkarın. Yazıcıya bağlı başka aygıtlarınız varsa, bu aygıtları kapatın ve yazıcıya giden tüm kabloları çıkarın.

Uyarı—Hasar Tehlikesi: Sistem kartının elektronik bileşenleri statik elektrikten kolaylıkla zarar görür. Sistem kartının elektronik bileşenlerine dokunmadan önce yazıcının üzerindeki herhangi bir metale dokunun.

1 Sistem kartına erişin.

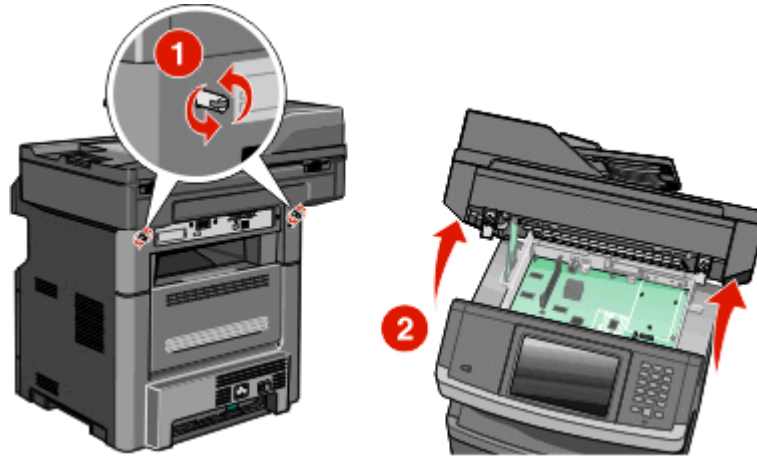

2 Kartı ambalajından çıkarın.

Not: Kartın üzerindeki elektrikli bileşenlere değmemeye çalışın.

3 Kartı yanlarından tutarak, kartın üzerindeki plastik pimleri sistem kartının üzerindeki deliklerle hizalayın.

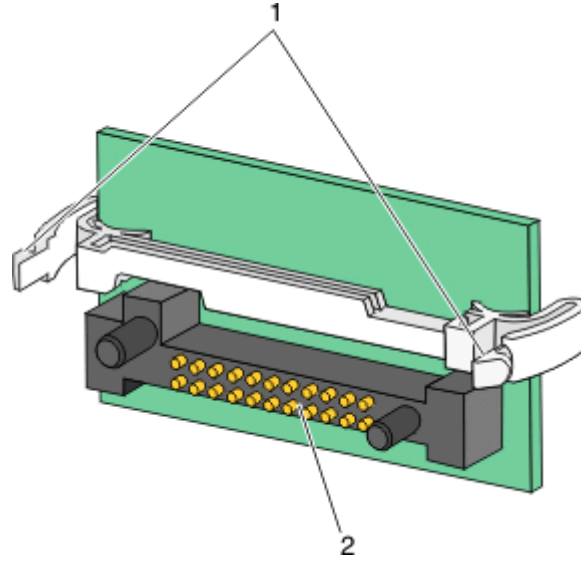

1	Plastik pimler
2	Metal pimler

4 Kartı kuvvetlice yerine itin.

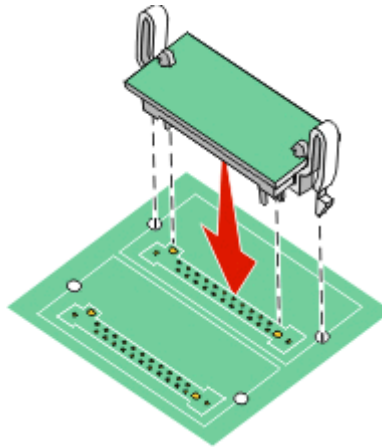

Notlar:

- Konektör tüm uzunluğu boyunca sistem kartına dokunmalı ve dayanmalıdır.
- Konektörlere zarar vermemeye dikkat edin.

5 Mandalı serbest bırakın ve sonra tarayıcıyı alçaltarak sistem kartı kapağını kapatın.

6 Sistem kartını yerine kilitlemek için, vidaları saat yönünde 90 derece döndürerek bastırın.

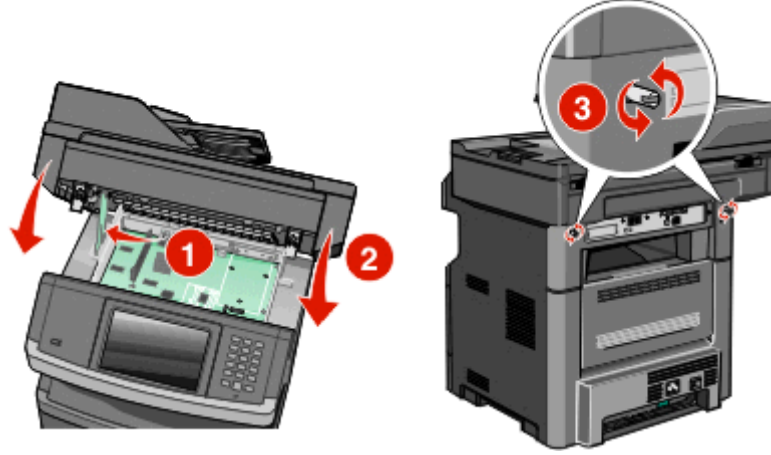

Uyarı—Hasar Tehlikesi: Taşındığında yazıcıya zarar gelmesini önlemek için sistem kartının kilitlendiğinden emin olun.

Bir Internal Solutions Port (Dahili Çözüm Portu) Kurma

Not: Bu görev için bir #2 Phillips tornavida ve bir düz uçlu tornavida gerekir.

⚠ DİKKAT—ELEKTRİK ÇARPMA TEHLİKESİ: Yazıcıyı kurduktan bir süre sonra sistem kartına erişiyorsanız veya isteğe bağlı donanım veya bellek kartları takıyorsanız, devam etmeden önce yazıcının gücünü kapatın ve elektrik kablosunu prizden çekin. Yazıcıya bağlı başka aygıtlarınız varsa, bu aygıtları kapatın ve yazıcıya giden tüm kablolarını çıkarın.

Uyarı—Hasar Tehlikesi: Sistem kartının elektronik bileşenleri statik elektrikten kolaylıkla zarar görür. Sistem kartının elektronik bileşenlerine dokunmadan önce yazıcının üzerindeki herhangi bir metale dokunun.

1 Sistem kartına erişim.

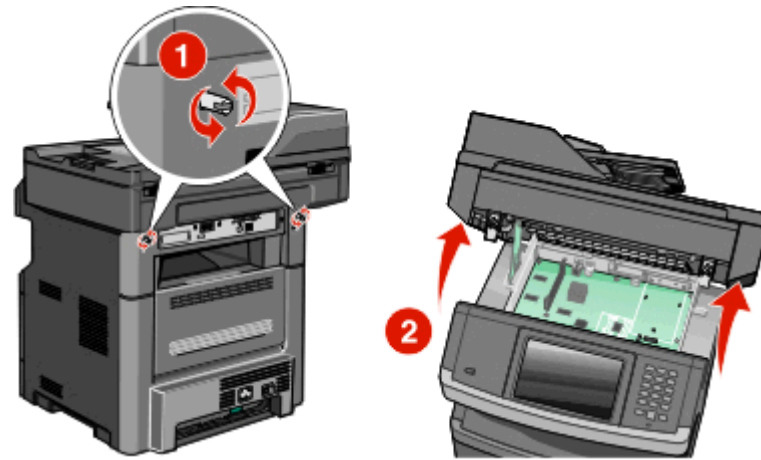

2 ISP'yi ve plastik te parçasını ambalajından çıkarın.

Not: Sabit disk üzerindeki bileşenlere dokunmaktan kaçınınız.

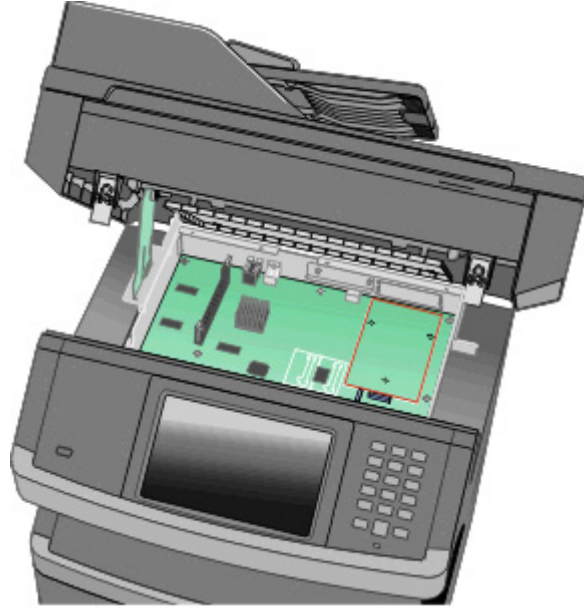
3 Sistem kartında ilgili konektörü bulun.

Not: Halen isteğe bağlı bir yazıcı sabit diski takılıysa, önce yazıcının sabit diski sökülmelidir. Sabit diski sökmek için:

- a** Yazıcı sabit diskinin arabirim kablosunu, kabloyu yazıcının sabit diskinde bırakarak sistem kartından çıkarın. Kabloyu çıkarmak için, arabirim kablosunu çekmeden önce fişinin kanatçıklarını sıkıştırarak mandalı açın.

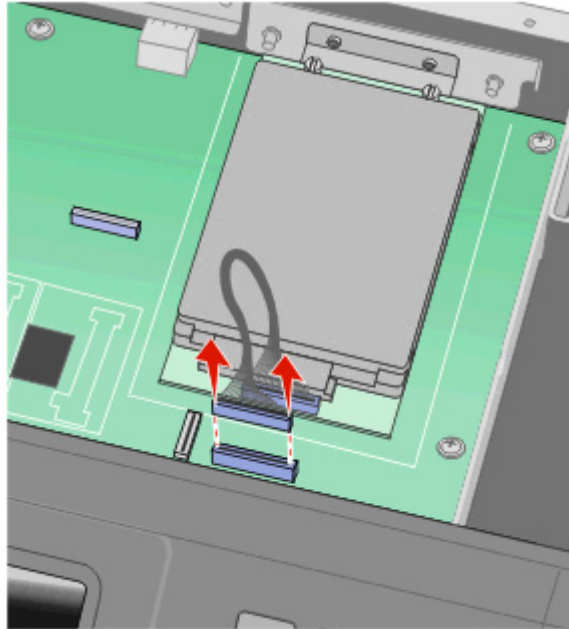

b Yazıcı sabit diskini sabitleyen vidaları çıkarın.

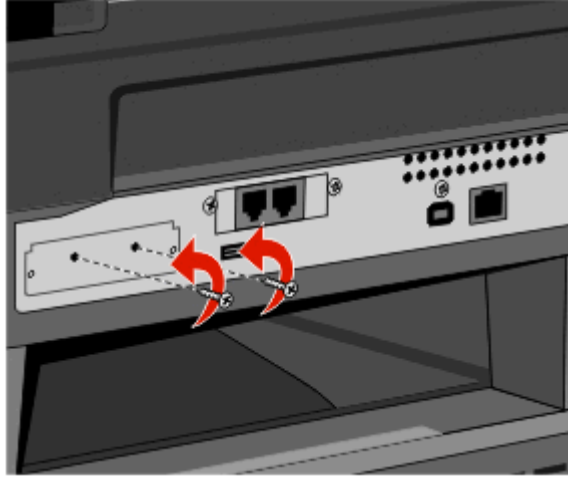

c Yazıcının sabit diskini yerinden kaldırmak için yukarı çekerek çıkarın.

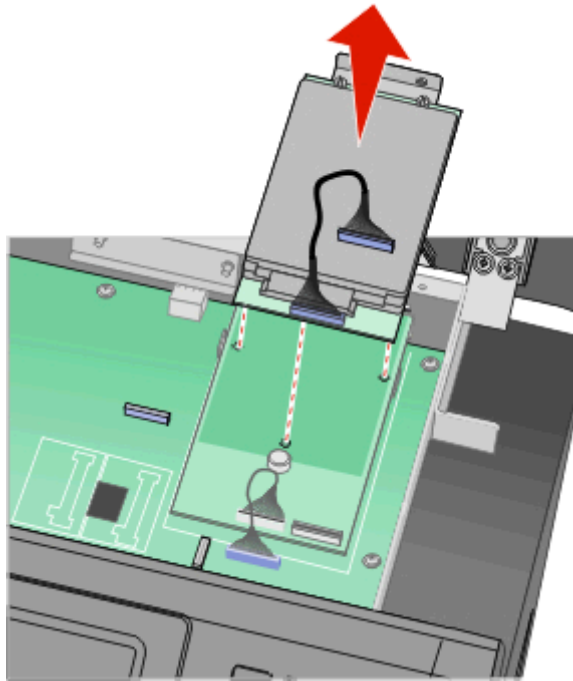

- d** Yazıcı sabit diskinin montaj desteğini yazıcı sabit diskinine tutturun kelebek vidalarını sökün ve ardından desteği çıkarın. Yazıcı sabit diskini bir kenara koyun.

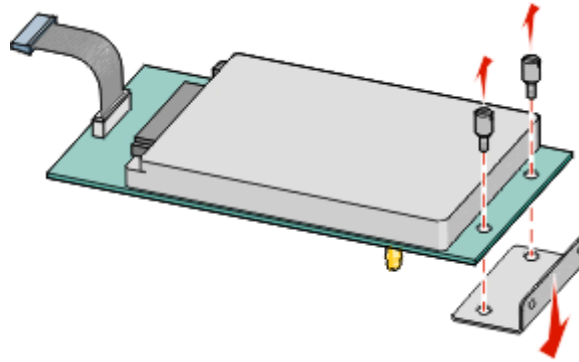

- 4** ISP yuvasının metal kapağını çıkarın.

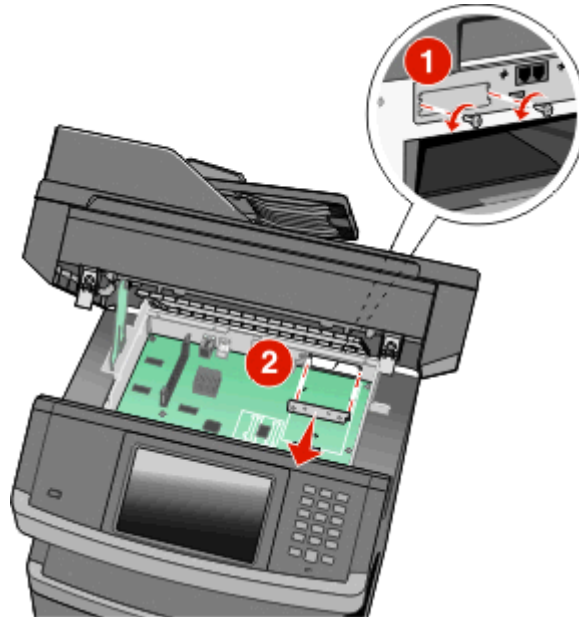

- 5** Plastik te parçasının çıkıntılarını sistem kartının delikleri ile aynı hizaya getirin ve te yerine oturana kadar sıkıca aşağı bastırın. Te parçasının her çıkıntısının tam olarak girdiğinden ve te parçasının sistem kartına iyice oturduğundan emin olun.

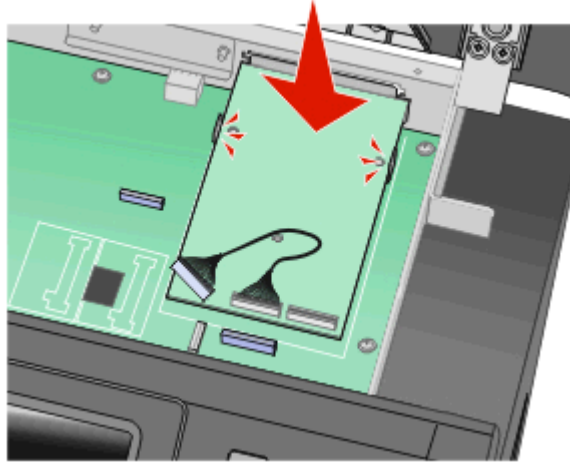

- 6** ISP'yi plastik te parçasının üzerine yerleştirin. ISP'yi plastik te parçasının üzerine bir açıyla getirin ve plastik te parçasını üstünde asılı duran konektörler sistem kartı kafesindeki ISP yuvasına girecek şekilde yaklaştırın.

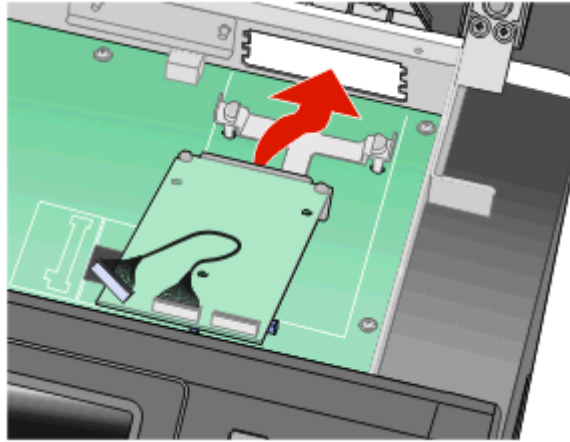

- 7** ISP'yi, plastik te parçasının kılavuzlarına oturana kadar aşağı indirin.

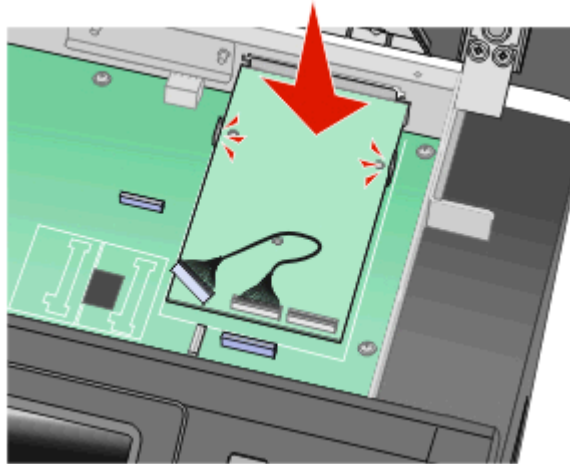

- 8 Uzun kelebek vidasını beyaz konektöre en yakın deliğe sokun ve saat yönünde ISP'yi sabitleyecek kadar sıkın. Kelebek vidasını şimdi sıkmayın.

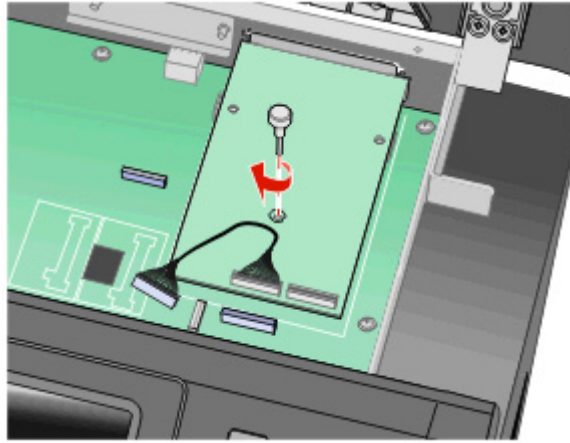

- 9 ISP montaj desteğini sistem kartı kafesine sabitlemek için tedarik edilen iki vidayı takın.

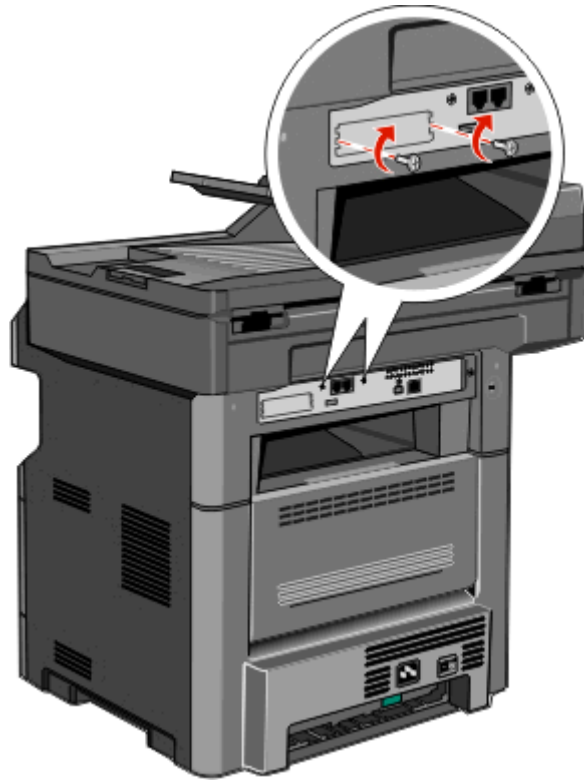

- 10 Uzun kelebek vidayı sıkın.

Not: Kelebek vidayı aşırı sıkmayın.

- 11 ISP arabirim kablosunun fişini sistem kartı üzerindeki prize takın.

Not: Fişler ve prizler renk kodludur.

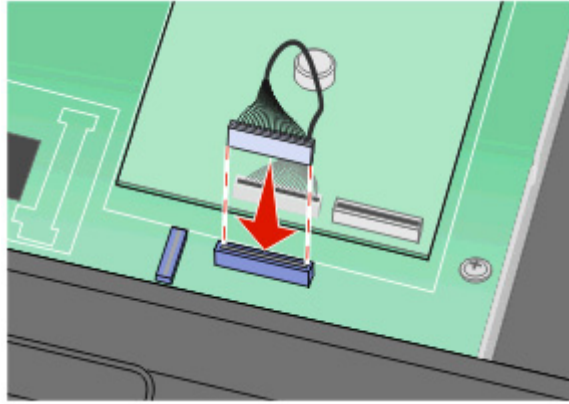

- 12 Daha önce bir yazıcı sabit diski takılmışsa, yazıcı sabit diskini ISP'ye takın. Daha fazla bilgi için, bkz., “Bir sabit disk takma”, sayfa 42.
- 13 Mandalı bırakın ve tarayıcısı aşağı indirerek sistem kartı kapağını kapatın.
- 14 Sistem kartı kapağını yerine sabitlemek için vidaları iterek saat yönünde çevirin.

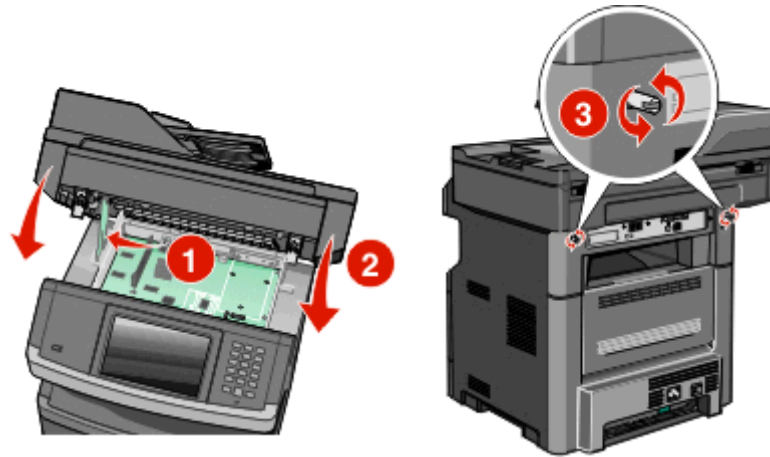

Uyarı—Hasar Tehlikesi: Yazıcı hareket ettiği takdirde bir hasara neden olmamak için sistem kartı kapağının sabitlenmiş olduğundan emin olun.

Bir sabit disk takma

Not: Bu görev için bir #2 Phillips tornavida ve bir düz uçlu tornavida gerekir.

⚠ DİKKAT—ELEKTRİK ÇARPMA TEHLİKESİ: Yazıcıyı kurduktan bir süre sonra sistem kartına erişiyorsanız veya isteğe bağlı donanım veya bellek kartları takıyorsanız, devam etmeden önce yazıcının gücünü kapatın ve elektrik kablosunu prizden çekin. Yazıcıya bağlı başka aygıtlarınız varsa, bu aygıtları kapatın ve yazıcıya giden tüm kablolarını çıkarın.

Uyarı—Hasar Tehlikesi: Sistem kartının elektronik bileşenleri statik elektrikten kolaylıkla zarar görür. Sistem kartının elektronik bileşenlerine dokunmadan önce yazıcının üzerindeki herhangi bir metale dokunun.

1 Sistem kartına erişim.

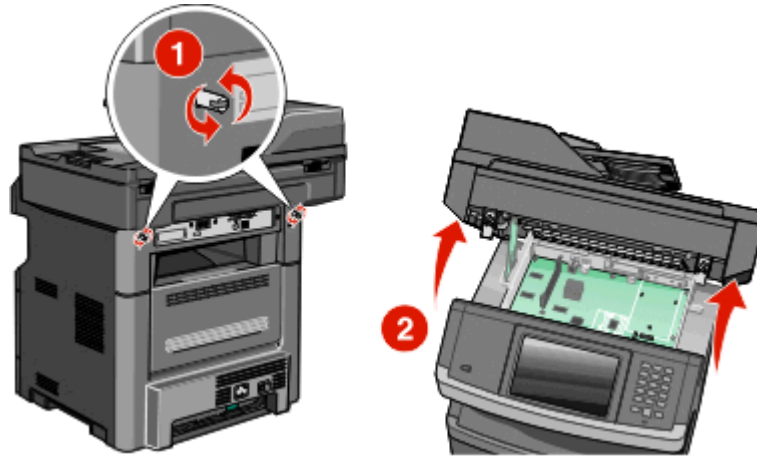

2 Yazıcının sabit diskini ambalajından çıkarma

Not: Sabit disk üzerindeki bileşenlere dokunmaktan kaçının.

3 Sistem kartında ilgili konektörü bulun.

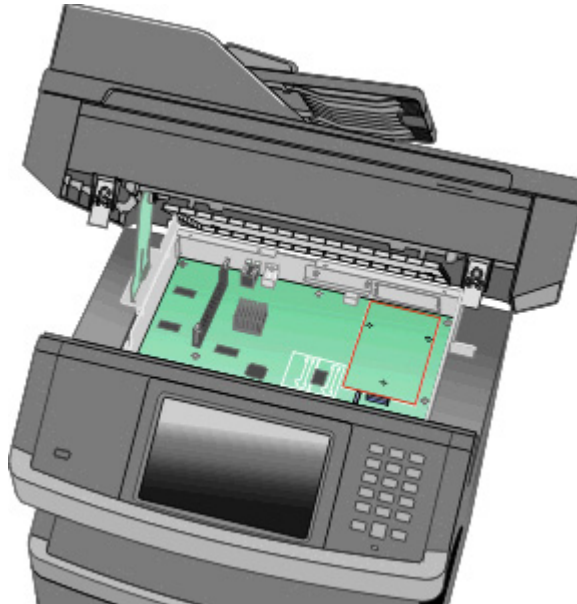

Not: İsteğe bağlı bir ISP takılıysa, yazıcı sabit diski bu ISP'nin üzerine takılmalıdır.

ISP üzerine bir yazıcı sabit diski takmak için:

- a** Düz uçlu bir tornavida kullanarak vidaları gevşetin, yazıcının sabit diskinin montaj desteğini yazıcı sabit diskine sabitleyen kelebek vidalarını söküp ve arından desteği çıkarın.

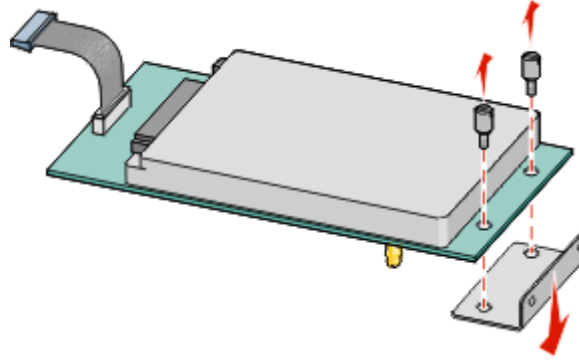

- b** Yazıcı sabit diskinin çıkıntıları ile ISP üzerindeki delikleri hizalayın ve yazıcı sabit diskine çıkıntılar yerine oturana kadar bastırın.

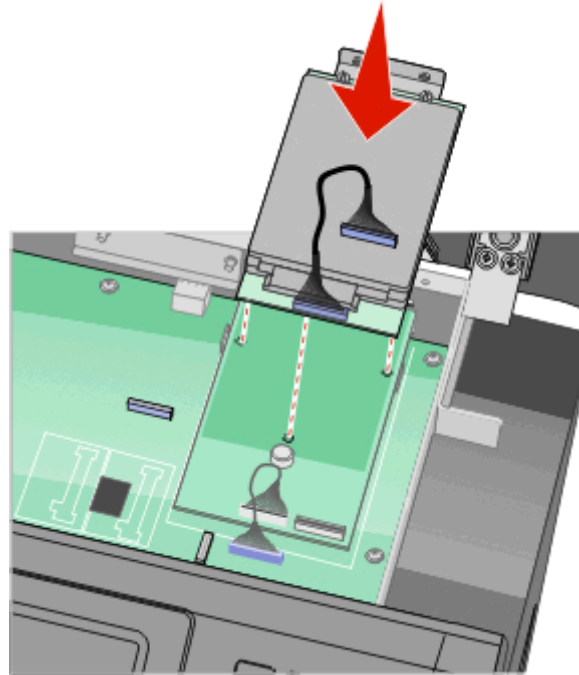

- c** Yazıcı sabit diski arabirim kablosunun fişini ISP üzerindeki prize takın.

Not: Fişler ve prizler renk kodludur.

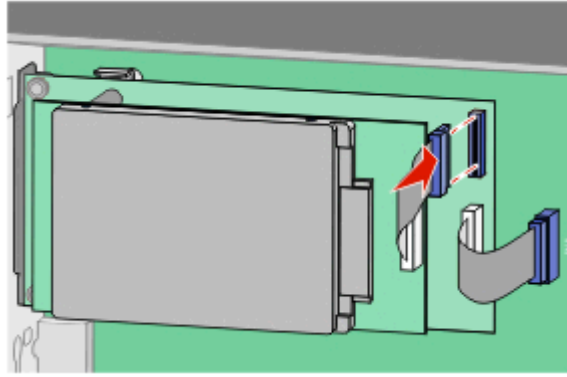

Yazıcı sabit diskini doğrudan sistem kartına takmak için:

- a** Yazıcı sabit diskini çıkıntıları ile sistem kartının üzerindeki delikleri hizalayın ve yazıcı sabit diskin çıkıntıları yerine oturana kadar bastırın.

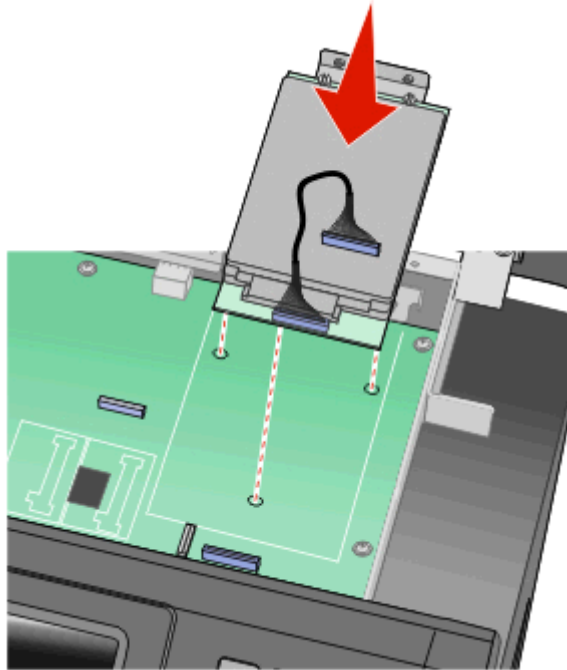

- b** Yazıcı sabit diskini montaj desteğine sabitlemek için tedarik edilen iki vidayı takın.

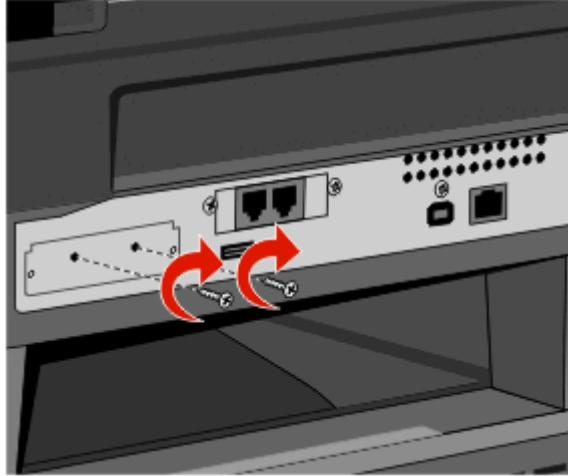

- c** Yazıcı sabit disk arabilim kablosunun fişini sistem kartı üzerindeki prize takın.

Not: Fişler ve prizler renk kodludur.

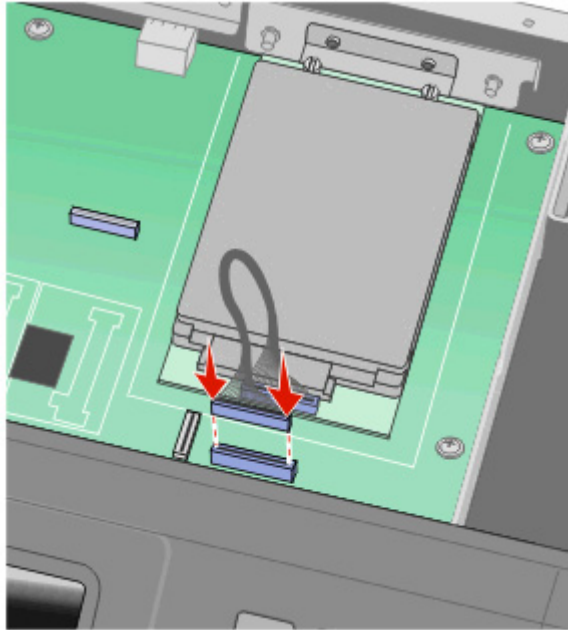

- 4** Mandalı bırakın ve tarayıcısı aşağı indirerek sistem kartı kapağını kapatın.

5 Sistem kartı kapağını yerine sabitlemek için vidaları iterek saat yönünde çevirin.

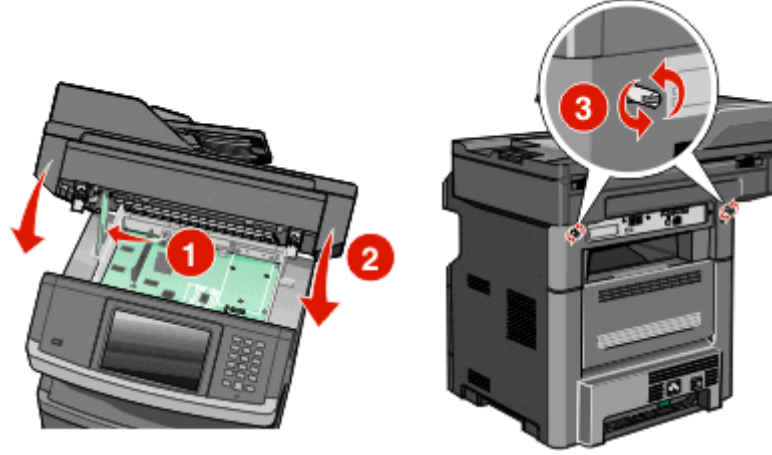

Uyarı—Hasar Tehlikesi: Yazıcı hareket ettiği takdirde bir hasara neden olmamak için sistem kartı kapağının sabitlenmiş olduğundan emin olun.

Faks kartı takma

Not: Bunun için bir #2 yıldız tornavida ve yassı başlı tornavida gerekir.

⚠ DİKKAT—ELEKTRİK ÇARPMA TEHLİKESİ: Yazıcıyı kurduktan sonra sistem kartına erişiyor veya isteğe bağlı donanım ya da bellek aygıtları takıyorsanız, devam etmeden önce yazıcıyı kapatın ve güç kablosunu prizden çıkarın. Yazıcıya bağlı başka aygıtlarınız varsa, bu aygıtları kapatın ve yazıcıya giden tüm kabloları çıkarın.

Uyarı—Hasar Tehlikesi: Sistem kartının elektronik bileşenleri statik elektrikten kolaylıkla zarar görür. Sistem kartının elektronik bileşenlerine dokunmadan önce yazıcının üzerindeki herhangi bir metale dokunun.

1 Sistem kartına erişin.

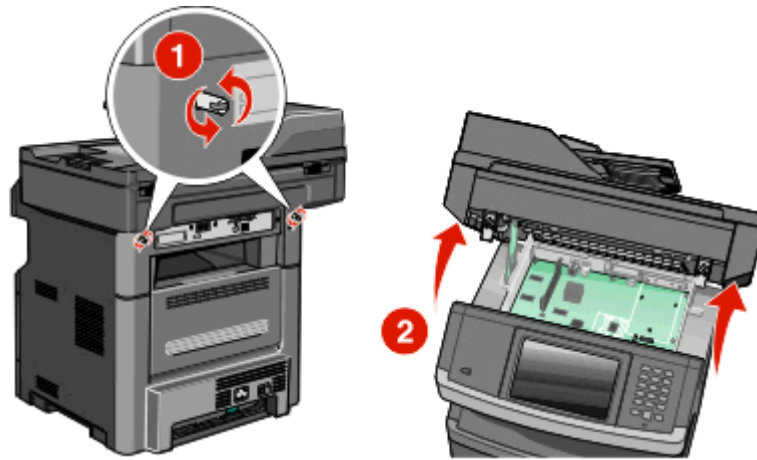

2 Faks kartını ambalajından çıkarın.

3 Faks kartı boşluğundan metal kapağı çıkarın.

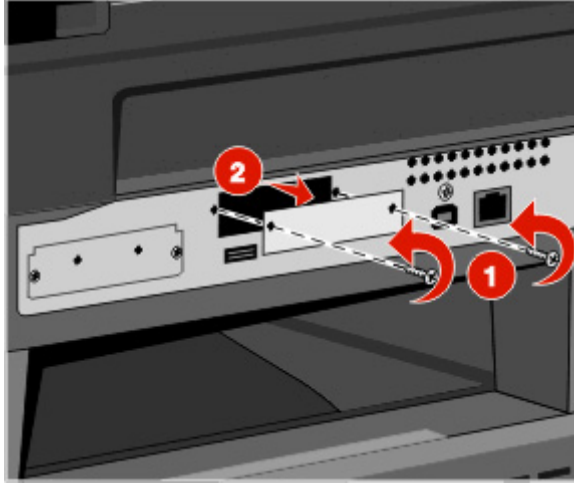

4 Faks kartını yerleştirin ve faks kartı montaj desteğini sabitlemek için iki vidayı sıkın.

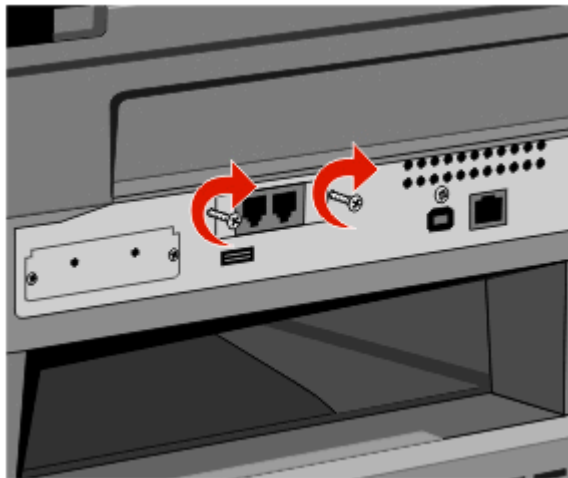
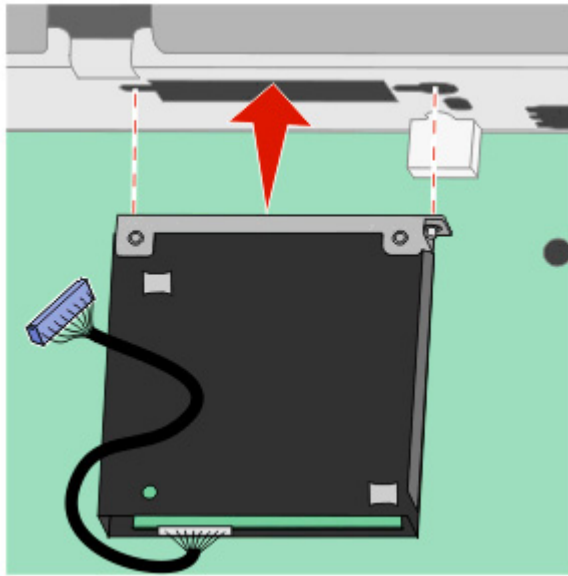

5 Faks kartı arabirim kablosunun fişini sistem kartının prizine takın.

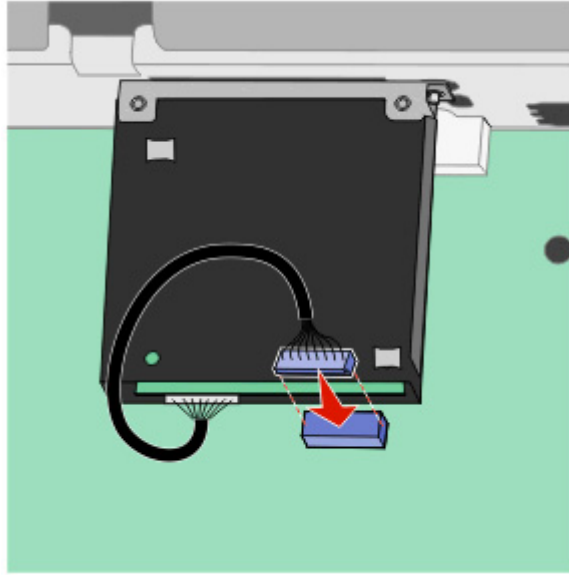

6 Mandalı serbest bırakın ve sonra tarayıcıyı alçaltarak sistem kartı kapağını kapatın.

7 Sistem kartını yerine kilitlemek için, vidaları saat yönünde 90 derece döndürerek bastırın.

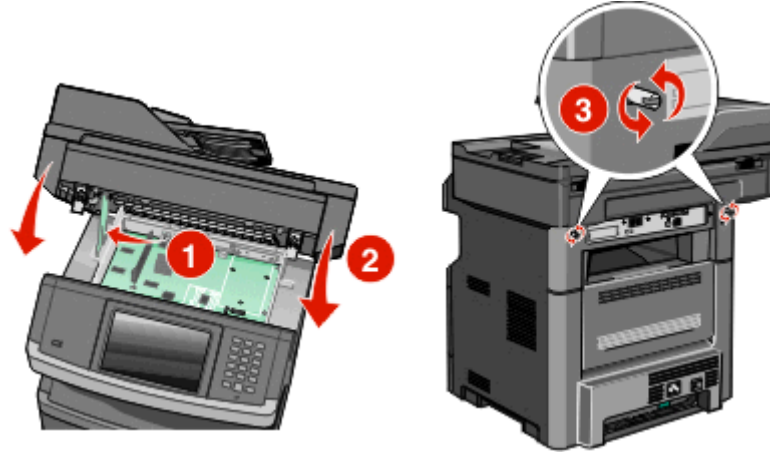

Uyarı—Hasar Tehlikesi: Taşındığında yazıcıya zarar gelmesini önlemek için sistem kartının kilitlendiğinden emin olun.

Donanım seçeneklerini kurma

Bir 550-yapraklık çekmece takma

Yazıcı bir isteğe bağlı çekmeceyi destekler; bir 550-yapraklık çekmece takabilirsiniz.

⚠ DİKKAT—ELEKTRİK ÇARPMA TEHLİKESİ: Yazıcıyı kurduktan bir süre sonra sistem kartına erişiyorsanız veya isteğe bağlı donanım veya bellek kartları takıyorsanız, devam etmeden önce yazıcının gücünü kapatın ve elektrik kablosunu prizden çekin. Yazıcıya bağlı başka aygıtlarınız varsa, bu aygıtları kapatın ve yazıcıya giden tüm kablolarını çıkarın.

- 1 Çekmeceyi paketinden çıkarın ve çekmecenin dışındaki tüm ambalaj malzemelerini alın.
- 2 Tepsiyi destek ünitesinden çıkarın.

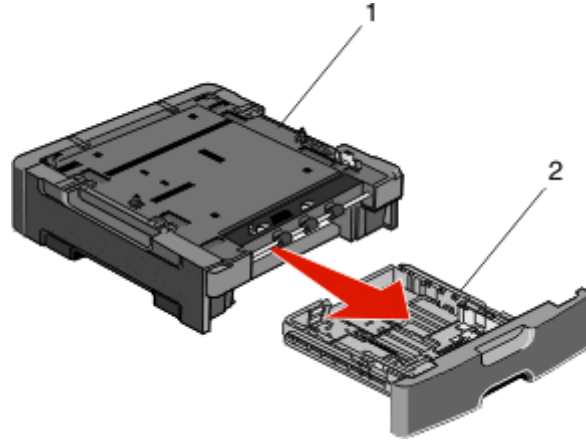

1	Destek ünitesi
2	Tepsi

- 3 Tepsini içinden tüm ambalaj malzemelerini ve bantları çıkarın.
- 4 Tepsiyi destek ünitesine sokun.
- 5 Çekmeceyi yazıcı için seçtiğiniz konuma yerleştirin.

6 Yazıcıyı çekmeceyle hizalayın ve ardından yerine indirin.

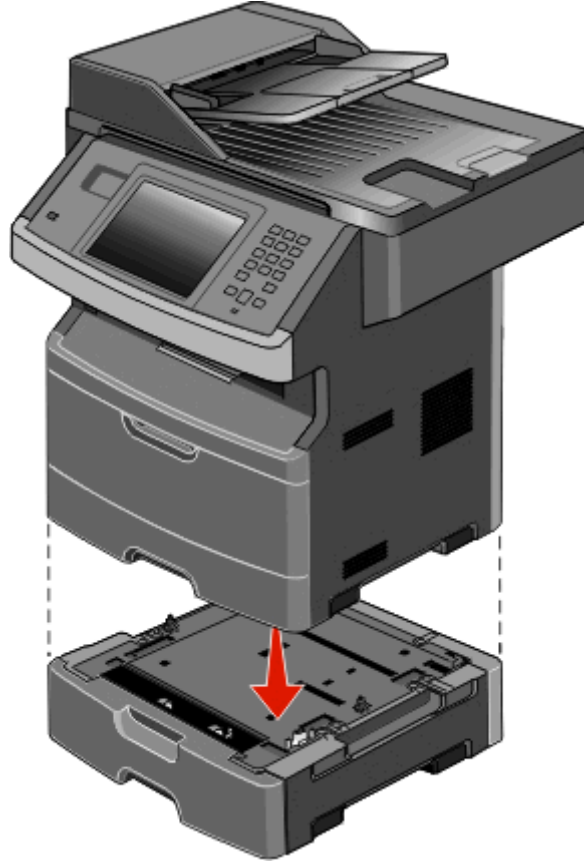

Kabloları takma

⚠ DİKKAT—YARALANMA TEHLİKESİ: Faks özelliğini fırtınalı havalarda kullanmayın. Fırtınalı havalarda bu ürünü kurmayın veya faks özelliği, güç kablosu ya da telefon kablosu gibi herhangi bir elektrik veya kablo bağlantısı yapmayın.

Yazıcıyı bilgisayara bir USB kablosu veya bir Ethernet kablosu kullanarak bağlayın.

Aşağıdakileri eşleştirdiğinizden emin olun:

- Kablonun üzerindeki USB simgesi ile yazıcının üzerindeki USB sembolü
- Uygun Ethernet kablosu ile Ethernet bağlantı noktası

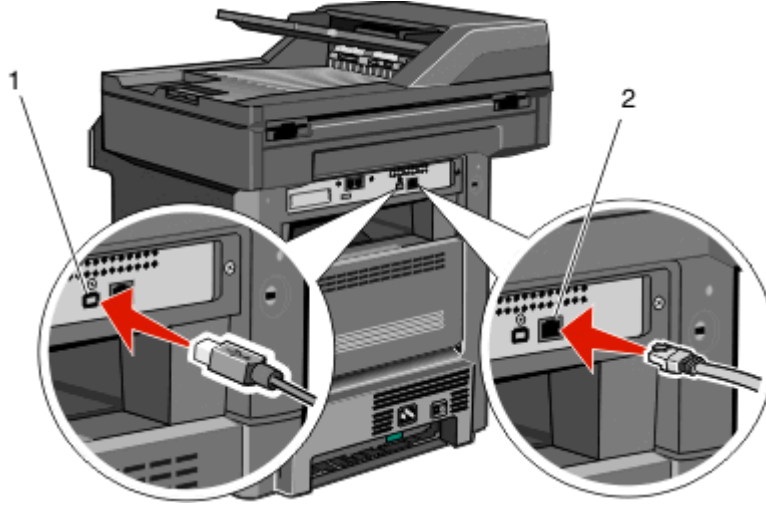

<p>1</p>	<p>USB bağlantı noktası</p> <p>Uyarı—Hasar Tehlikesi: Yazdırma sırasında gösterilen alanda USB kablosuna, ağ bağdaştırıcılarına ya da yazıcıya dokunmayın. Veri kaybı veya arıza oluşabilir.</p> 
<p>2</p>	<p>Ethernet bağlantı noktası</p>

Yazıcının kurulumunu kontrol etme

- Tüm yazıcı seçeneklerinin doğru kurulduğundan emin olmak için bir menü ayarları sayfası yazdırın. Takılı tüm seçeneklerin bir listesi sayfanın altında doğru gösterilir. Taktığınız bir seçenek listede yoksa, doğru takılmamış demektir. Seçeneği çıkarın ve geri takın.
- Yazıcınızın ağa doğru bağlandığından emin olmak için bir ağ ayarları sayfası yazdırın. Bu sayfa ağ üzerinden yazdırma yapılandırması için de önemli bilgiler verir.

Menü ayarları sayfası yazdırma

Geçerli menü ayarlarını gözden geçirmek ve yazıcı seçeneklerinin doğru takılıp takılmadığını kontrol etmek için menü ayarları sayfası yazdırın.

Not: Menü ögesi ayarlarında herhangi bir değişiklik yapmadıysanız, bu durumda menü ayarları sayfasında tüm varsayılan fabrika ayarları listelenir. Menülerden diğer ayarları seçip kaydettikten sonra bu ayarlar *varsayılan kullanıcı ayarları* olarak varsayılan fabrika ayarlarının yerine geçer. Varsayılan kullanıcı ayarı siz tekrar menüye erişip başka bir değer seçip kaydedinceye kadar geçerli olur. Varsayılan fabrika ayarlarını geri yüklemek için bkz. “Varsayılan fabrika ayarlarını geri yükleme”, sayfa 234.

1 Yazıcının açık olduğundan ve ekranda **Hazır** mesajının görüntülediğinden emin olun.

2 Ana ekranda,  ögesine basın.

3 Reports (Raporlar) ögesine dokununuz.

4 Menu Settings Page (Menü Ayarları Sayfası) ögesine basın.

Menü ayarları sayfası yazdırılır ve yazıcı ana ekrana geri döner.

Ağ kurulumu sayfası yazdırma

Yazıcı bir ağa bağlıysa, ağ bağlantısını doğrulamak için bir ağ kurulumu sayfası yazdırın. Bu sayfa ağ üzerinden yazdırma yapılandırması için de önemli bilgiler verir.

1 Yazıcının açık olduğundan ve ekranda **Hazır** mesajının görüntülediğinden emin olun.

2 Ana ekranda,  ögesine basın.

3 Reports (Raporlar) ögesine dokununuz.

4 Network Setup Page (Ağ Kurulumu Sayfası) ögesine basın.

Ağ kurulumu sayfası yazdırılır ve yazıcı ana ekrana geri döner.

5 Ağ kurulumu sayfasının ilk bölümünü kontrol edin ve durumun "Bağlı" olduğundan emin olun.

Durum "Bağlı Değil" ise, LAN bağlantısı etkin olmayabilir veya ağ kablosu doğru çalışmıyor olabilir. Çözüm için bir sistem destek personeline başvurun ve ardından başka bir ağ kurulumu sayfası yazdırın.

Yazıcı yazılımını kurma

Yazıcı yazılımını kurma

Bir yazıcı sürücüsü, bilgisayarla yazıcının iletişimini sağlayan bir yazılımdır. Yazıcı yazılımı olağan durumda yazıcının ilk kurulumu sırasında kurulur. Yazılımı yazıcıyı kurduktan sonra kurmamız gerekiyorsa, aşağıdaki yönergeleri uygulayın:

Windows kullanıcıları için

1 Açık tüm yazılım programlarını kapatın.

2 *Yazılım ve Belgeler* CD'sini takın.

3 Ana kurma iletişim kutusunda, **Install Printer and Software** (Yazıcıyı ve Yazılımı Kur) düğmesini tıklatın.

4 Ekranınızdaki yönergeleri uygulayın.

Macintosh kullanıcıları için

1 Açık tüm yazılım uygulamalarını kapatın.

2 *Yazılım ve Belgeler* CD'sini takın.

3 **Finder** masaüstünde, otomatik olarak görüntülenen yazıcı CD simgesine çift tıklayın.

4 **Install Printer and Software** (Yazıcıyı ve Yazılımı Kur) simgesine çift tıklayın.

5 Ekranınızdaki yönergeleri uygulayın.

World Wide Web'in kullanımı

Güncel yazıcı yazılımı support.dell.com adresindeki Dell Destek Web sitesinde bulunabilir.

Yazıcı sürücüsündeki kullanılabilir seçenekleri güncelleme

Yazıcı yazılımı yüklenip seçenekler takıldıktan sonra, bunların yazdırma işleri için kullanılabilir durumda olmasını sağlamak üzere yazıcı sürücüsüne manuel seçenekler eklemek gerekebilir.

Windows kullanıcıları için

- 1  ögesini tıklatın veya **Başlat** ögesini ve sonra da **Çalıştır** ögesini tıklatın.
- 2 Aramayı Başlat veya Çalıştır kutusuna **yazıcıları denetle** yazın.
- 3 **Giriş** düğmesine basın veya **Tamam** ögesini tıklatın.
Yazıcı klasörü açılır.
- 4 Yazıcıyı seçin.
- 5 Yazıcıyı sağ-tıklatın ve **Özellikler** ögesini seçin.
- 6 **Seçenekleri Kurma** sekmesini tıklatın.
- 7 Kullanılabilir Seçenekler'in altına kurulmuş donanım seçeneklerini ekleyin.
- 8 **Uygula** ögesini tıklatın.

Macintosh kullanıcıları için

Mac OS X sürüm 10.5 veya daha sonrasında

- 1 Apple menüsünde **Sistem Tercihleri** seçeneğini belirleyin.
- 2 **Yazdır ve Faks Olarak Gönder** düğmesini tıklatın.
- 3 Yazıcıyı seçin ve ardından **Seçenekler ve Sarf Malzemeleri** ögesini tıklatın.
- 4 **Sürücü** ögesini tıklatın ve kurulmuş donanım seçeneklerini ekleyin.
- 5 **Tamam** düğmesini tıklatın.

Mac OS X sürüm 10.4 ve daha öncesinde

- 1 Finder masaüstünde **Git > Uygulamalar** öğelerini tıklatın.
- 2 **Yardımcı Programlar** ögesini çift-tıklatın ve ardından **Baskı Merkezi** ya da **Yazıcı Kurulumu Yardımcı Programı** ögesini çift-tıklatın.
- 3 Yazıcıyı seçin ve ardından Yazıcılar menüsünde **Bilgi Göster** seçeneğini belirleyin.
- 4 Açılır-menüde **Kurulabilir Seçenekler** ögesini seçin.
- 5 Yüklenmiş donanım seçeneklerini ekleyin ve sonra **Değişiklikleri Uygula** ögesini tıklatın.

Kablosuz yazdırmayı kurma

Yazıcınızı kurmak için bu adımları izleyin



Not: Yapmanız söylenmeden kabloları bağlamayın.

1 Yazıcı donanımını kurun. Daha fazla bilgi için bkz. *Kurulum Kılavuzu*.

2 İşletim sisteminizin yönergelerini izleyin:

- **Windows**-Bkz. “Yazıcıyı kablosuz ağa kurmak için gerek duyacağınız bilgiler”, sayfa 54 ve “Yazıcıyı bir kablosuz ağa kurma (Windows)”, sayfa 55.
- **Macintosh**-Bkz. “Yazıcıyı kablosuz ağa kurmak için gerek duyacağınız bilgiler”, sayfa 54 ve “Yazıcıyı bir kablosuz ağa kurma (Macintosh)”, sayfa 58.

Yazıcıyı kablosuz ağa kurmak için gerek duyacağınız bilgiler

Not: Kurulum yazılımınız size yapmanızı söylemeden yükleme veya ağ kablolarını bağlamayın.

- **SSID**-SSID'ye ağ adı da denir.
- **Kablosuz Modu (veya Ağ Modu)**-Bu altyapı veya özel modu olabilir.
- **Kanal (özel ağlar için)**-Altyapı ağları için kanal varsayılan olarak otomatik olur.

Bazı özel ağlar için otomatik ayar da gerekir. Hangi kanalı seçeceğinizden emin değilseniz, sistem destek personelinizle görüşün.

- **Güvenlik Yöntemi**-Güvenlik Yöntemi için üç temel seçenek vardır:

– WEP anahtarı

Ağınız birden fazla WEP anahtarı kullanıyorsa, sağlanan alanlara en fazla dört tanesini girin. Varsayılan WEP Aktarım Anahtarı'nı seçerek ağda geçerli olarak kullanılan anahtarı seçin.

veya

– WPA veya WPA2 şifresi

WPA, ek güvenlik katmanı olarak şifreleme içerir. Seçenekler AES veya TKIP'dir. Şifreleme yönlendiricide ve yazıcıda aynı türde ayarlanmalıdır, aksi takdirde yazıcı ağda iletişim kuramaz.

– Güvenlik yok

Kablosuz ağınız herhangi bir güvenlik türünü kullanmıyorsa, güvenlik bilginiz olmaz.

Not: Güvenilir olmayan bir kablosuz ağ kullanılması önerilmez.

Gelişmiş yöntemini kullanarak yazıcıyı bir 802.1X ağına yüklüyorsanız, aşağıdakilere ihtiyaç duyabilirsiniz:

- Kimlik doğrulama türü
- İç kimlik doğrulama türü
- 802.1X kullanıcı adı ve parolası
- Sertifikalar

Not: 802.1X güvenliğini yapılandırma hakkında daha fazla bilgi için, *Yazılım ve Belgeler* CD'sinde *Ağ İletişim Kılavuzu*'na bakın.

Yazıcıyı bir kablosuz ağa kurma (Windows)

Yazıcıyı bir kablosuz ağa kurmadan önce, şunlardan emin olun:

- Yazıcınızda isteğe bağlı bir kablosuz kartı kurulu.
- Kablosuz ağınız kurulmuş ve düzgün çalışıyor.
- Kullandığınız bilgisayar yazıcınızı kurmak istediğiniz kablosuz ağa bağlı.

1 Güç kablosunu yazıcıya ve ardından doğru topraklanmış bir prize bağlayın ve yazıcıyı yeniden açın.

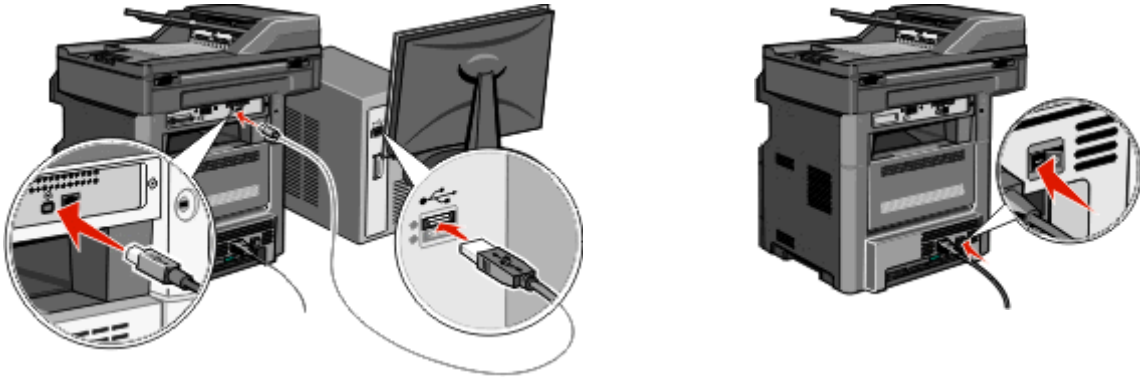

Yazıcının ve bilgisayarın tamamen açık ve hazır olduğundan emin olun.



USB kablosunu ekranda bağlamanız söylenene kadar bağlamayın.

2 Yazıcı kontrol panelinden dilinizi ve ülkenizi veya bölgenizi seçin ve ardından **Continue** (Devam) düğmesine dokununuz.

3 Saat diliminizi seçin ve ardından **Continue** (Devam) düğmesine dokununuz.

- 4 Fax (Faks) veya E-mail (E-posta) gibi daha sonra kurmak istediğiniz fonksiyonların seçimini kaldırın ve ardından **Continue** (Devam) düğmesine dokunun.

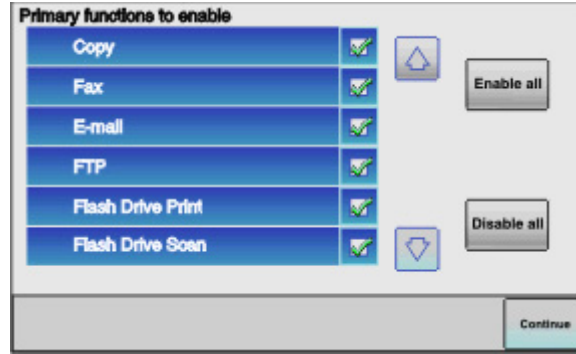

- 5 Ana ekranda görünmesini istediğiniz ek düğmeleri seçin ve **Continue** (Devam) düğmesine dokunun.

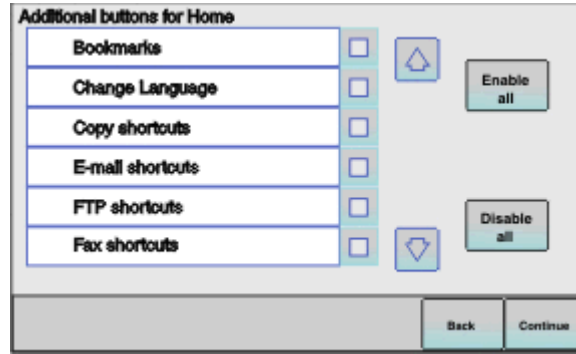

- 6 Faks etkinleştirilmişse, Faks İstasyonunuzun adını girin ve ardından **Enter** (Giriş) düğmesine dokunun. Faks istasyonu adı ve numarası hakkında daha fazla bilgi için, sistem destek sorumlunuza başvurun veya **Back** (Geri) düğmesine dokunarak geri gidin ve **Fax** (Faks) seçimini kaldırın.
- 7 Faks etkinleştirilmişse, bu yazıcının Faks istasyonu (telefon) numarasını girin ve ardından **Continue** (Devam) düğmesine dokunun.
- 8 E-posta etkinleştirilmişse, Birincil SMTP (posta sunucusu) Ağ Geçidi adresini girin ve ardından **Enter** (giriş) tuşuna basın. E-postayı etkinleştirme hakkında daha fazla bilgi için, sistem destek sorumlunuza başvurun veya **Back** (Geri) düğmesine dokunarak geri gidin ve **E-mail** (E-posta) seçimini kaldırın.
- 9 Uyarı geldiği takdirde, tarihi ve saati ayarlayın ve ardından **Continue** (Devam) düğmesine dokunun.
- 10 *Yazılım ve Belgeler* CD'sini takın.

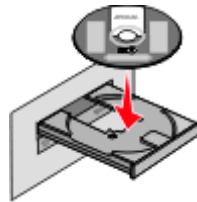

- 11 **Install Printer and Software** (Yazıcıyı ve Yazılımını Kur) öğesini tıklatın.
- 12 Lisans Sözleşmesini kabul etmek için **Agree** (Kabul) düğmesini tıklatın.
- 13 **Suggested** (Önerilen) öğesini seçin ve ardından **Next** (İleri) düğmesini tıklatın.
- 14 **Wireless Network Attach** (Kablosuz Ağ Bağla) düğmesini tıklatın.

15 Yazıcının arkasındaki USB portunu örten etiketi çıkarın.

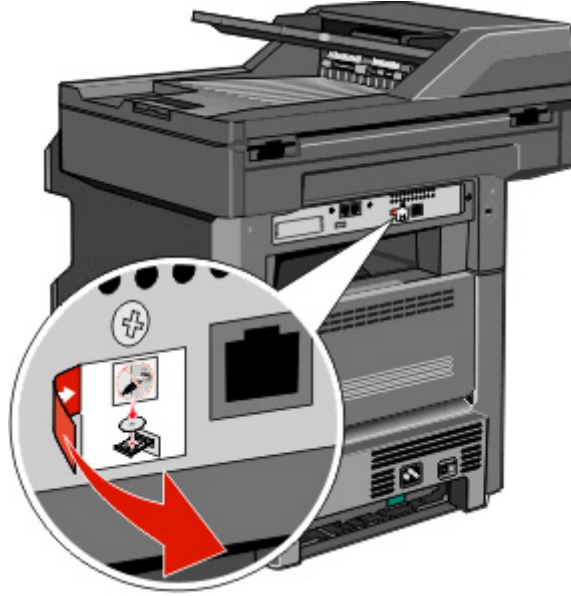

16 Kabloları aşağıdaki sırayla bağlayın:

a Kablosuz ağdaki bilgisayar ve yazıcıyı geçici olarak bir USB kablosuyla birbirine bağlayın.

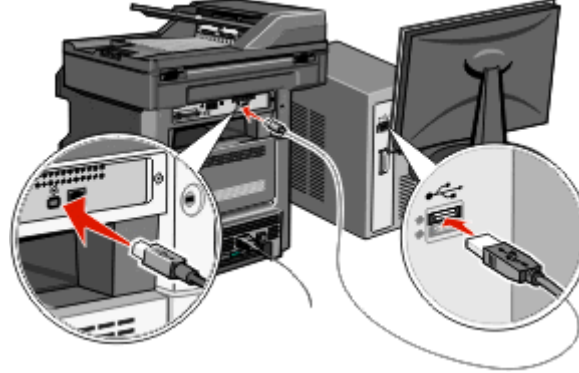

Not: Yazıcı yapılandırıldıktan sonra, yazılım kablosuz yazdırabilmeniz için geçici USB kablosunu çıkarmanız isteyecektir.

b Faksı şimdi kurmak istiyorsanız, faks kablolarını bağlayın. Kabloları nasıl bağlayacağınıza karar vermek için, *Yazılım ve Belgeler* CD'sindeki *Kullanıcı Kılavuzu*'na bakın.

17 Yazılımı kurmayı tamamlamak için ekrandaki yönergeleri uygulayın.

Not: Basic (Temel) seçilmesi önerilen yoldur. **Advanced** (Gelişmiş) ayarını yalnızca kurulumunuzu özelleştirmek istiyorsanız veya ağınız 802.1x güvenliği kullanıyorsa seçin.

18 Kablosuz ağ üzerindeki başka bilgisayarlara kablosuz yazıcıyı kullanma izni vermek için, her bilgisayar için 10. - 14. adımları tekrarlayın.

Yazıcıyı bir kablosuz ağa kurma (Macintosh)

Yazıcıyı bir kablosuz ağa kurmadan önce, şunlardan emin olun:

- Yazıcınızda isteğe bağlı bir kablosuz kartı kurulu.
- Kablosuz ağınız kurulmuş ve düzgün çalışıyor.
- Kullandığınız bilgisayar yazıcınızı kurmak istediğiniz kablosuz ağa bağlı.

Yazıcıyı yapılandırma için hazırlayın

1 Yazıcının MAC adresini yazıcıyla birlikte gelen sayfada bulun. MAC adresinin son altı rakamını aşağıda ayrılan yere yazın:

MAC adresi: _____

2 Güç kablosunu yazıcıya ve ardından doğru topraklanmış bir prize bağlayın ve yazıcıyı yeniden açın.

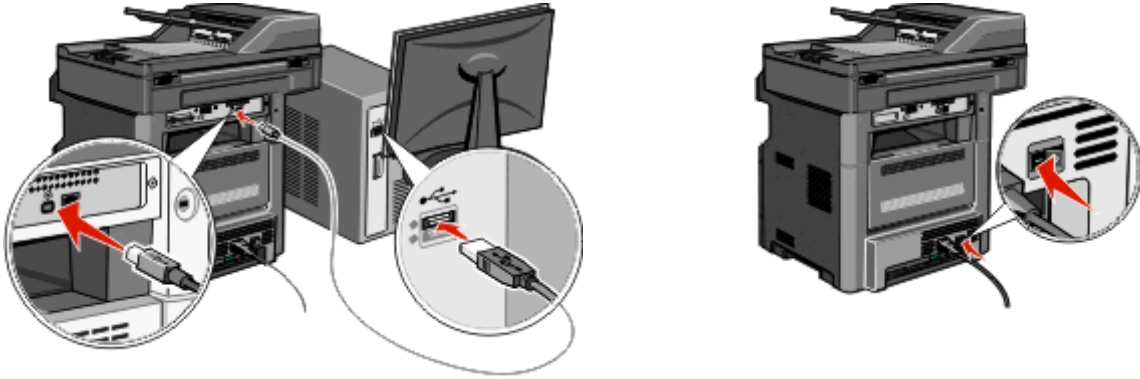

3 Yazıcı kontrol panelinden dilinizi ve ülkenizi veya bölgenizi seçin ve ardından **Continue** (Devam) düğmesine dokunun.

4 Saat diliminizi seçin ve ardından **Continue** (Devam) düğmesine dokunun.

5 Fax (Faks) veya E-mail (E-posta) gibi daha sonra kurmak istediğiniz fonksiyonların seçimini kaldırın ve ardından **Continue** (Devam) düğmesine dokunun.

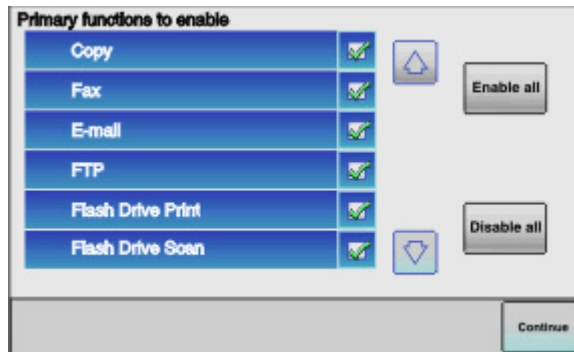

6 Ana ekranda görünmesini istediğiniz ek düğmeleri seçin ve **Continue** (Devam) düğmesine dokunun.

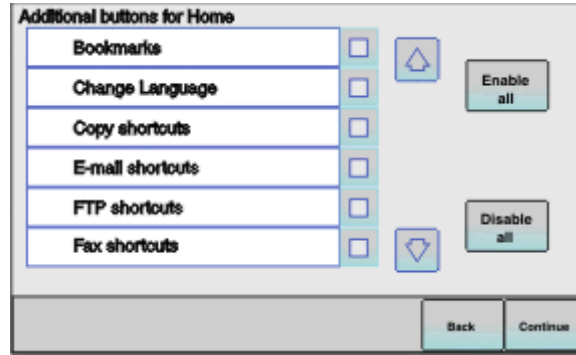

7 Faks etkinleştirilmişse, Faks İstasyonunuzun adını girin ve ardından **Enter** (Giriş) düğmesine dokunun. Faks istasyonu adı ve numarası hakkında daha fazla bilgi için, sistem destek sorumlunuza başvurun veya **Back** (Geri) düğmesine dokunarak geri gidin ve **Fax** (Faks) seçimini kaldırın.

8 Faks etkinleştirilmişse, bu yazıcının Faks istasyonu (telefon) numarasını girin ve ardından **Continue** (Devam) düğmesine dokunun.

9 E-posta etkinleştirilmişse, Birincil SMTP (posta sunucusu) Ağ Geçidi adresini girin ve ardından **Enter** (giriş) tuşuna basın. E-postayı etkinleştirme hakkında daha fazla bilgi için, sistem destek sorumlunuza başvurun veya **Back** (Geri) düğmesine dokunarak geri gidin ve **E-mail** (E-posta) seçimini kaldırın.

10 Uyarı geldiği takdirde, tarihi ve saati ayarlayın ve ardından **Continue** (Devam) düğmesine dokunun.

Yazıcı bilgilerini girin.

1 AirPort seçeneklerini erişin.

Mac OS X 10.5 veya daha yeni bir sürümünde

- Apple menüsünde, **System Preferences** (Sistem Tercihleri) ayarını seçin.
- Network** (Ağ) öğesine tıklayın.
- AirPort** düğmesine tıklayın.

Mac OS X 10.4 veya daha eski bir sürümünde

- Finder masaüstünden, **Go > Applications** (Git > Uygulamalar) öğelerini seçin.
- Applications (Uygulamalar) klasöründe, **Internet Connect** (İnternet'e Bağlan) öğesini tıklayın.
- Araç çubuğundan, **Airport** öğesine tıklayın.

2 Network (Ağ) açılır menüsünden, **print server xxxxxx** (yazdırma sunucusu xxxxxx) öğesini seçin; buradaki x'ler MAC adresi sayfasında bulunan MAC adresinin son altı rakamıdır.

3 Safari tarayıcısını açın.

4 Bookmarks (Yer imleri) açılır menüsünden, **Show** (Göster) öğesini seçin.

5 Collections (Koleksiyonlar) alt menüsünde, **Bonjour** veya **Rendezvous** uygulamasını seçin ve ardından yazıcının adını çift tıklayın.

Not: Bu uygulama Mac OS X 10.3 sürümünde *Rendezvous* olarak adlandırılıyordu, ancak şimdi Apple Computer tarafından *Bonjour* olarak adlandırılmaktadır.

6 Yerleşik Web Sunucusunun ana sayfasından, kablosuz ayarları bilgilerinin saklandığı sayfaya gidin.

Yazıcıyı kablosuz erişimi için yapılandırın.

- 1 Ağınızın adını (SSID) ilgili alana girin.
- 2 Kablosuz bir router kullanıyorsanız, Ağ Modu olarak **Infrastructure** (Altyapı) ayarını seçin.
- 3 Kablosuz ağınızı korumak için kullandığınız güvenlik türünü seçin.
- 4 Yazıcının kablosuz ağa katılabilmesi için gereken güvenlik bilgilerini girin.
- 5 **Submit** (İlet) ögesini tıklayın.
- 6 Bilgisayarınızda AirPort uygulamasını açın.

Mac OS X 10.5 veya daha yeni bir sürümünde

- a Apple menüsünde, **System Preferences** (Sistem Tercihleri) ayarını seçin.
- b **Network** (Ağ) ögesine tıklayın.
- c **AirPort** düğmesine tıklayın.

Mac OS X 10.4 veya daha eski bir sürümünde

- a Finder masaüstünden, **Go > Applications** (Git > Uygulamalar) ögelerini seçin.
- b Applications (Uygulamalar) klasöründe, **Internet Connect** (İnternet'e Bağlan) ögesini tıklayın.
- c Araç çubuğundan, **Airport** ögesine tıklayın.

- 7 Network (Ağ) açılır menüsünden kablosuz ağınızı seçin.

Bilgisayarınızı yazıcıyı kablosuz kullanmak için yapılandırın

Bir ağ yazıcısına yazdırabilmek için, Macintosh kullanıcısı bir özel *Postscript Printer Description* (PPD) dosyası yüklemeli ve Baskı Merkezi veya Yazıcı Ayarları Yardımcısında bir yazıcı kuyruğu oluşturmalıdır.

- 1 Bilgisayara bir PPD dosyası yükleyin:
 - a *Software and Documentation* (Yazılım ve Belgeler) CD'sini CD veya DVD sürücüsüne sokun.
 - b Yazıcınızın yükleyici paketine çift tıklayın.
 - c Hoşgeldiniz ekranında, **Continue** (Devam) düğmesine tıklayın.
 - d Okubeni dosyasını görüntüledikten sonra **Continue** (Devam) düğmesine tıklayın.
 - e Lisans sözleşmesini inceledikten sonra **Continue** (Devam) düğmesine tıklayın ve ardından sözleşmenin şartlarını kabul etmek için **Agree** (Kabul) düğmesine tıklayın.
 - f Bir Hedef seçin ve ardından **Continue** (Devam) düğmesine tıklayın.
 - g Kolay Kur ekranında, **Install** (Kur) düğmesine tıklayın.
 - h Kullanıcı parolasını yazın ve ardından **OK** (Tamam) düğmesine tıklayın.
Gerekli tüm yazılımlar bilgisayarınıza kurulacaktır.
 - i Kurulum tamamlandığında, **Restart** (Yeniden Başlat) düğmesine tıklayın.
- 2 Yazıcıyı ekleyin:
 - a IP üzerinden yazdırma için:

Mac OS X 10.5 veya daha yeni bir sürümünde

- 1 Apple menüsünde, **System Preferences** (Sistem Tercihleri) ayarını seçin.
- 2 **Print & Fax** (Yazdır ve Faksla) düğmesine tıklayın.
- 3 **+** düğmesine tıklayın.

- 4 Listedeki yazıcıyı seçin.
- 5 **Add** (Ekle) düğmesine tıklayın.

Mac OS X 10.4 sürümünde

- 1 Finder masaüstünden, **Go > Applications** (Git > Uygulamalar) öğelerini seçin.
- 2 **Utilities** (Yardımcı Programlar) klasörüne çift tıklayın.
- 3 **Printer Setup Utility** (Yazıcı Ayarları Yardımcı Programı) veya **Print Center** (Baskı Merkezi) uygulamasına çift tıklayın.
- 4 Yazıcı listesinden **Add** (Ekle) seçeneğini seçin.
- 5 Listedeki yazıcıyı seçin.
- 6 **Add** (Ekle) düğmesine tıklayın.

b AppleTalk üzerinden yazdırma için:

Mac OS X 10.5 sürümünde

- 1 Apple menüsünde, **System Preferences** (Sistem Tercihleri) ayarını seçin.
- 2 **Print & Fax** (Yazdır ve Faksla) düğmesine tıklayın.
- 3 **+** düğmesine tıklayın.
- 4 **AppleTalk** düğmesine tıklayın.
- 5 Listedeki yazıcıyı seçin.
- 6 **Add** (Ekle) düğmesine tıklayın.

Mac OS X 10.4 sürümünde

- 1 Finder masaüstünden, **Go > Applications** (Git > Uygulamalar) öğelerini seçin.
- 2 **Utilities** (Yardımcı Programlar) klasörüne çift tıklayın.
- 3 **Print Center** (Baskı Merkezi) veya **Printer Setup Utility** (Yazıcı Ayarlama Yardımcı Programı) öğesine çift tıklayın.
- 4 Yazıcı listesinden **Add** (Ekle) seçeneğini seçin.
- 5 **Default Browser** (Varsayılan Tarayıcı) sekmesini seçin.
- 6 **More Printers** (Daha Fazla Yazıcı) öğesine tıklayın.
- 7 Açılır menüden, **AppleTalk** öğesini seçin.
- 8 İkinci açılır menüden, **Local AppleTalk zone** (Yerel AppleTalk bölgesi) öğesini seçin.
- 9 Listedeki yazıcıyı seçin.
- 10 **Add** (Ekle) düğmesine tıklayın.

Yazıcıyı bir kablolu ağa kurma

Yazıcıyı bir kablolu ağa kurmak için aşağıdaki yönergeleri uygulayın. Bu yönergeler Ethernet bağlantısı için geçerlidir.

Yazıcıyı bir kablolu ağa kurmadan önce, şunlardan emin olun:

- Yazıcının ilk kurulumunu tamamladınız.
- Yazıcı ağınıza doğru kablo türüyle bağlı.

Windows kullanıcıları için

- 1 *Yazılım ve Belgeler* CD'sini takın.
Hoşgeldiniz ekranının görüntülenmesini bekleyin.

CD bir dakika içinde başlamadığı takdirde, aşağıdakileri yapın.

a  veya **Start** (Başlat) düğmesini ve ardından **Run** (Çalıştır) düğmesini tıklatın.

b Başlat, Ara veya Çalıştır kutusuna, **D:\setup.exe** yazın. Burada **D**, CD veya DVD sürücünüzün harfidir.

2 Install Printer and Software (Yazıcıyı ve Yazılımını Kur) öğesini tıklatın.

3 Lisans Sözleşmesini kabul etmek için **Agree** (Kabul) düğmesini tıklatın.

4 Suggested (Önerilen) öğesini seçin ve ardından **Next** (İleri) düğmesini tıklatın.

Not: Yazıcıyı bir statik IP adresi, IPv6 komut dosyaları kullanarak yapılandırmak için, **Custom** (Özel) seçeneğini seçin ve ekrandaki yönergeleri uygulayın.

5 Wired Network Attach (Kablolu Ağ Bağla) öğesini seçin seçin ardından **Next** (İleri) düğmesini tıklatın.

6 Listedeki yazıcı üreticisini seçin.

7 Listedeki yazıcı modelini seçin ve ardından **Next** (İleri) düğmesini tıklatın.

8 Ağınızda algılanan yazıcıların listesinden yazıcıyı seçin ve ardından **Finish** (Son) düğmesini tıklatın.

Not: Yapılandırdığınız yazıcı algılanan yazıcılar listesinde yoksa, **Add Port** (Port Ekle) düğmesini tıklatın ve ekrandaki yönergeleri uygulayın.

9 Kurmayı tamamlamak için ekrandaki yönergeleri uygulayın.

Macintosh kullanıcıları için

1 Ağ DHCP sunucusunun yazıcıya bir IP adresi atmasına izin verin.

2 Yazıcıda ağ ayarları sayfasını kağıda dökün. Bir ağ ayarları sayfası bastırmaya ilgili bilgiler için, bkz., "Ağ kurulumu sayfası yazdırma", sayfa 52.

3 Ağ ayarları sayfasının TCP/IP bölümünde yazıcının IP adresini bulun. Yazıcınıninkinden farklı bir alt ağdaki bilgisayarlar için erişim yapılandırıyorsanız IP adresine ihtiyacınız olacaktır.

4 Sürücülerini kurun ve yazıcı ekleyin.

a Bilgisayara bir PPD dosyası yükleyin:

1 *Software and Documentation* (Yazılım ve Belgeler) CD'sini CD veya DVD sürücüsüne sokun.

2 Yazıcınızın yükleyici paketine çift tıklayın.

3 Hoşgeldiniz ekranında, **Continue** (Devam) düğmesine tıklayın.

4 Okubeni dosyasını görüntüledikten sonra **Continue** (Devam) düğmesine tıklayın.

5 Lisans sözleşmesini inceledikten sonra **Devam** düğmesine tıklayın ve ardından sözleşmenin şartlarını kabul etmek için **Kabul** düğmesine tıklayın.

6 Bir Hedef seçin ve ardından **Continue** (Devam) düğmesine tıklayın.

7 Kolay Kur ekranında, **Install** (Kur) düğmesine tıklayın.

8 Kullanıcı parolasını yazın ve ardından **OK** (Tamam) düğmesine tıklayın. Gerekli tüm yazılımlar bilgisayarınıza kurulacaktır.

9 Kurulum tamamlandığında, **Restart** (Yeniden Başlat) düğmesine tıklayın.

b Yazıcıyı ekleyin:

- IP üzerinden yazdırma için:

Mac OS X 10.5 veya daha yeni bir sürümünde

1 Apple menüsünde, **System Preferences** (Sistem Tercihleri) ayarını seçin.

2 **Print & Fax** (Yazdır ve Faksla) düğmesine tıklayın.

- 3 + düğmesine tıklayın.
- 4 IP düğmesine tıklayın.
- 5 Adres alanına yazıcınızın IP adresini girin.
- 6 Add (Ekle) düğmesini tıklatın.

Mac OS X 10.4 veya daha eski bir sürümünde

- 1 Finder masaüstünden, **Go > Applications** (Git > Uygulamalar) öğelerini seçin.
 - 2 **Utilities** (Yardımcı Programlar) öğesine çift tıklayın.
 - 3 **Printer Setup Utility** (Yazıcı Ayarları Yardımcı Programı) veya **Print Center** (Baskı Merkezi) uygulamasına çift tıklayın.
 - 4 Yazıcı listesinden **Add** (Ekle) seçeneğine tıklayın.
 - 5 IP düğmesine tıklayın.
 - 6 Adres alanına yazıcınızın IP adresini girin.
 - 7 **Add** (Ekle) düğmesini tıklatın.
- AppleTalk üzerinden yazdırma için:

Mac OS X 10.5 sürümünde

- 1 Apple menüsünde, **System Preferences** (Sistem Tercihleri) ayarını seçin.
- 2 **Print & Fax** (Yazdır ve Faksla) düğmesine tıklayın.
- 3 + düğmesine tıklayın.
- 4 **AppleTalk** düğmesine tıklayın.
- 5 Listedeki yazıcıyı seçin.
- 6 **Add** (Ekle) düğmesini tıklatın.

Mac OS X 10.4 veya daha eski bir sürümünde

- 1 Finder masaüstünden, **Go > Applications** (Git > Uygulamalar) öğelerini seçin.
- 2 **Utilities** (Yardımcı Programlar) öğesine çift tıklayın.
- 3 **Print Center** (Baskı Merkezi) veya **Printer Setup Utility** (Yazıcı Ayarlama Yardımcı Programı) öğesine çift tıklayın.
- 4 Yazıcı listesinden **Add** (Ekle) seçeneğine tıklayın.
- 5 **Default Browser** (Varsayılan Tarayıcı) sekmesini seçin.
- 6 **More Printers** (Daha Fazla Yazıcı) öğesine tıklayın.
- 7 Açılır menüden, **AppleTalk** öğesini seçin.
- 8 İkinci açılır menüden, **Local AppleTalk zone** (Yerel AppleTalk bölgesi) öğesini seçin.
- 9 Listedeki yazıcıyı seçin.
- 10 **Add** (Ekle) düğmesini tıklatın.

Not: Yazıcı listede görünmüyorsa, IP adresini kullanarak eklemeniz gerekebilir. Yardım için sistem destek görevlisine başvurun.

Yeni bir ağ Dahili Çözüm Portu taktıktan sonra port ayarlarını değiştirme

Yeni bir ağ Dahili Çözüm Portu (ISP) taktıktan sonra, yazıcıya yeni bir IP adresi atanır. Yazıcıya erişen bilgisayarlardaki yazıcı konfigürasyonları, ağ üzerinden yazdırabilmek için bu yeni IP adresiyle değiştirilmelidir.

Notlar:

- Yazıcının, aynı kalacak statik bir IP adresi varsa, bilgisayar yapılandırmasında hiçbir değişiklik yapmanız gerekmez.
- Bilgisayarlar yazıcıya yazdırmak için IP adresi yerine, değişmeyecek bir ağ adıyla yazdıracak şekilde yapılandırılmışsa, bilgisayar yapılandırmalarını değiştirmeniz gerekmez.
- Daha önce kablolu bağlantı için yapılandırılmış bir yazıcıya bir kablosuz ISP ekliyorsanız, yazıcıyı kablosuz çalışacak şekilde yapılandırmadan önce kablolu bağlantınızın kesildiğinden emin olun. Kablolu bağlantı kesilmediği takdirde, kablosuz bağlantının yapılandırılması tamamlanır, fakat kablosuz ISP etkinleşmez. Yazıcının bir kablolu bağlantı bağlıyken bir kablosuz ISP bağlantısının yapılandırılması durumunda, kablolu bağlantıyı kesin, yazıcıyı kapatın ve yeniden açın. Bu kablosuz ISP'yi etkinleştirecektir.
- Her seferinde yalnızca bir bağlantı etkin olur. Kablolu ve kablosuz bağlantı tipleri arasında geçiş yapmak istiyorsanız, kabloyu bağlayın (kablolu bağlantıya geçmek için) veya kablo bağlantısını kesin (kablosuz bağlantıya geçmek için) ve yazıcıyı yeniden açın.

Windows kullanıcıları için

- 1 Bir ağ ayarları sayfası yazdırın ve yeni IP adresini not edin.
- 2  veya **Start** (Başlat) düğmesini ve ardından **Run** (Çalıştır) düğmesini tıklatın.
- 3 Başlat, Ara veya Çalıştır kutusuna, **control printers** yazın.
- 4 **Enter** tuşuna veya **OK** (Tamam) düğmesine basın.
Yazıcı klasörü açılacaktır.
- 5 Değişen yazıcıyı bulun.
Not: Yazıcının birden fazla kopyası varsa, hepsini yeni IP adresiyle güncelleyin.
- 6 Yazıcıyı sağ tıklatın.
- 7 **Properties** (Özellikler) ögesini tıklatın.
- 8 **Ports** (Portlar) sekmesini tıklatın.
- 9 Portu listede bulun ve seçin.
- 10 **Configure Port** (Portu Yapılandır) düğmesini tıklatın.
- 11 "Printer Name or IP Address" (Yazıcı Adı veya IP Adresi) alanına yeni IP adresini girin. Yeni IP adresini 1. adımda yazdığınız ağ ayarları sayfasında bulabilirsiniz.
- 12 **OK** (Tamam) düğmesini ve ardından **Close** (Kapat) düğmesini tıklatın.

Macintosh kullanıcıları için

- 1 Bir ağ ayarları sayfası yazdırın ve yeni IP adresini not edin.
- 2 Ağ ayarları sayfasının TCP/IP bölümünde yazıcının IP adresini bulun. Yazıcınınkinden farklı bir alt ağdaki bilgisayarlar için erişim yapılandırıyorsanız IP adresine ihtiyacınız olacaktır.
- 3 Yazıcıyı ekleyin:
 - IP üzerinden yazdırma için:

Mac OS X 10.5 veya daha yeni bir sürümünde

- a Apple menüsünde, **System Preferences** (Sistem Tercihleri) ayarını seçin.
- b **Print & Fax** (Yazdır ve Faksla) düğmesine tıklayın.
- c **+** düğmesine tıklayın.
- d **IP** düğmesine tıklayın.
- e Adres alanına yazıcınızın IP adresini girin.
- f **Add** (Ekle) düğmesini tıklatın.

Mac OS X 10.4 veya daha eski bir sürümünde

- a Go (Git) menüsünden **Applications** (Uygulamalar) ögesini seçin.
 - b **Utilities** (Yardımcı Programlar) ögesine çift tıklayın.
 - c **Printer Setup Utility** (Yazıcı Ayarları Yardımcı Programı) veya **Print Center** (Baskı Merkezi) uygulamasına çift tıklayın.
 - d Yazıcı listesinden **Add** (Ekle) seçeneğine tıklayın.
 - e **IP** düğmesine tıklayın.
 - f Adres alanına yazıcınızın IP adresini girin.
 - g **Add** (Ekle) düğmesini tıklatın.
- AppleTalk üzerinden yazdırma için:

Mac OS X 10.5 sürümünde

- a Apple menüsünde, **System Preferences** (Sistem Tercihleri) ayarını seçin.
- b **Print & Fax** (Yazdır ve Faksla) düğmesine tıklayın.
- c **+** düğmesine tıklayın.
- d **AppleTalk** düğmesine tıklayın.
- e Listedeki yazıcıyı seçin.
- f **Add** (Ekle) düğmesini tıklatın.

Mac OS X 10.4 veya daha eski bir sürümünde

- a Go (Git) menüsünden **Applications** (Uygulamalar) ögesini seçin.
- b **Utilities** (Yardımcı Programlar) ögesine çift tıklayın.
- c **Print Center** (Baskı Merkezi) veya **Printer Setup Utility** (Yazıcı Ayarlama Yardımcı Programı) ögesine çift tıklayın.
- d Yazıcı listesinden **Add** (Ekle) seçeneğine tıklayın.
- e **Default Browser** (Varsayılan Tarayıcı) sekmesini seçin.
- f **More Printers** (Daha Fazla Yazıcı) ögesine tıklayın.
- g Açılır menüden, **AppleTalk** ögesini seçin.
- h İkinci açılır menüden, **Local AppleTalk zone** (Yerel AppleTalk bölgesi) ögesini seçin.

- i Listeden yazıcıyı seçin.
- j **Add** (Ekle) düğmesini tıklatın.

Seri yazdırmayı ayarlama

Seri yazdırmada veriler bir seferinde bir bit olmak üzere aktarılır. Seri yazdırma genellikle paralel yazdırmaya göre daha yavaş olmakla birlikte, yazıcı ve bilgisayar arasında çok uzun bir mesafe varsa veya daha yüksek aktarma hızına sahip bir arabirim yoksa tercih edilen seçenektir.

Seri portu veya iletişim (COM) portunu taktıktan sonra, haberleşebilmeleri için yazıcıyı ve bilgisayarı yapılandırmanız gerekir. Seri kablosunuz yazıcınızdaki COM portuna bağladığınızdan emin olun.

1 Yazıcıdaki parametreleri ayarlayın.

- a Yazıcının kontrol panelinden, port ayarları menüsüne gidin.
- b Seri portu ayarları alt menüsünü bulun.
- c Seri bağlantı ayarlarında gerekli değişiklikleri yapın.
- d Yeni ayarları kaydedin.
- e Bir menü ayarları sayfası yazdırın.

2 Yazıcı sürücüsünü kurun:

- a *Yazılım ve Belgeler* CD'sini takın. CD otomatik olarak başlayacaktır. CD otomatik olarak başlamadığı takdirde, aşağıdakileri yapın.
 - 1  veya **Start** (Başlat) düğmesini ve ardından **Run** (Çalıştır) düğmesini tıklatın.
 - 2 Başlat, Ara veya Çalıştır kutusuna, **D:\setup.exe** yazın. Burada **D**, CD veya DVD sürücünüzün harfidir.
- b **Install Printer and Software** (Yazıcıyı ve Yazılımını Kur) öğesini tıklatın.
- c Yazıcı Yazılımı Lisans Sözleşmesini kabul etmek için **Agree** (Kabul) düğmesini tıklatın.
- d **Custom** (Özel) düğmesini tıklatın.
- e Select Components (Bileşen Seç) seçeneğinin seçili olduğundan emin olun ve ardından **Next** (İleri) düğmesini tıklatın.
- f Menüden yazıcı modelini seçin ve ardından **Add Printer** (Yazıcı Ekle) düğmesini tıklatın.
- g Select Components (Bileşen Seç) menüsünde yazıcı modelinin yanındaki **+** düğmesini tıklatın.
- h Select Components (Bileşen Seç) menüsünde doğru COM portunun olduğundan emin olun. Bu seri kablosunun bilgisayara bağlandığı porttur (örnek: COM1).
- i Seçili yazıcı modelinin yanındaki kutunun işaretlendiğinden emin olun.
- j Kurmak istediğiniz isteğe bağlı diğer yazılımları seçin ve ardından **Next** (İleri) düğmesini tıklatın.
- k Yazıcı yazılımını kurmayı tamamlamak için **Finish** (Son) düğmesini tıklatın.

3 COM portu parametrelerini ayarlayın:

Yazıcı sürücüsü kurulduktan sonra, yazıcı sürücüsüne atanan COM portundaki seri parametrelerini ayarlamanız gerekir.

COM portundaki seri parametreleri yazıcıda ayarladığınız seri parametreleri ile aynı olmalıdır.

- a Aygıt Yöneticisini açın.
 - 1  veya **Start** (Başlat) düğmesini ve ardından **Run** (Çalıştır) düğmesini tıklatın.
 - 2 Başlat, Ara veya Çalıştır kutusuna, **devmgmt.msc** yazın.

- 3 Enter** tuşuna veya **OK** (Tamam) düğmesine basın.
Aygıt Yöneticisi açılacaktır.
- b** Mevcut portlar listesini genişletmek için **+** düğmesini tıklatın.
- c** Seri kablosunu bilgisayarınıza bağladığınız iletişim portunu seçin (örneğin: COM1).
- d Properties** (Özellikler) öğesini tıklatın.
- e** Port Settings (Port Ayarları) sekmesinde, seri parametrelerini yazıcı ile aynı seri parametrelerine ayarlayın.
Daha önce yazdırdığınız Menü Ayarları sayfasında, seri başlığı altındaki yazıcı ayarlarına bakın.
- f OK** (Tamam) düğmesini tıklatın ve ardından tüm pencereleri kapatın.
- g** Yazıcının doğru kurulup kurulmadığını kontrol etmek için bir sınıama sayfası yazdırın. Bir sınıama sayfası başarıyla yazdırıldığı takdirde, yazıcının kurulumu tamamlanmış demektir.

Yazıcınızın çevre üzerindeki etkisini en aza indirme

Kağıt ve toner tasarrufu

Geri dönüştürülmüş kağıt ve diğer ofis kağıtlarını kullanma

- Düşük nem içeriği (%4-5)
- Uygun düzgünlük (100-200 Sheffield noktası veya 140-350 Bendtsen noktası, Avrupa)

Not: Daha düzgün kağıtların bazıları (örn. premium 24 lb lazer kağıtlar, 50-90 Sheffield noktası) ve daha pürüzlü kağıtlar (örn. premium pamuklu kağıtlar, 200-300 Sheffield noktası), yüzey dokusuna rağmen lazer yazıcılarda düzgün çalışacak şekilde tasarlanmıştır. Bu tür kağıtları kullanmadan önce kağıt üreticisine danışın.

- Uygun yapraktan yaprağa sürtünme katsayısı (0.4-0.6)
- Besleme yönündeki yeterli bükülme direnci

Geri dönüştürülmüş kağıt, düşük ağırlıklı (<60 g/m² [16 lb bond]) ve/veya daha düşük kompaslı (<3,8 mil [0,1 mm]) kağıt ve portre (veya kısa kenar) için kısa grenli kesilmiş kağıtlarla beslenen yazıcılarda güvenilir kağıt beslemesi için gereken dirençle karşılaştırıldığında daha düşük bir bükülme direnci görülebilmektedir. Lazer (fotokopi makinesi) yazdırma işlemlerinde bu tür kağıtları kullanmadan önce kağıt üreticisine danışın. Bunların yalnızca genel kurallar olduğunu ve bu kurallara uygun kağıdın yine de herhangi bir lazer yazıcıda kağıt besleme sorunlarına yol açabileceğini unutmayın (örneğin normal yazdırma koşullarında kağıt aşırı derecede kıvrıldığında).

Sarf malzemelerinden tasarruf etme

Yazdırırken, kopyalarken veya faks alırken kullandığınız kağıt ve toner miktarını azaltabileceğiniz bir çok yol vardır. Şunları yapabilirsiniz:

Kağıdın iki yüzünü de kullanın

Yazdırılan bir belge, kopya veya gelen faks için kağıdın bir yüzüne veya iki yüzüne yazdırmayı kontrol edebilirsiniz. Daha fazla bilgi için, bkz.:

- “Kağıdın her iki yüzüne yazdırma (arkalı önlü yazdırma)”, sayfa 95
- “Kağıdın her iki yüzüne kopyalama (arkalı önlü yazdırma)”, sayfa 107
- “Gelen bir faksı kağıdın iki yüzüne yazdırma (önlü arkalı yazdırma)”, sayfa 142

Bir sayfaya birden fazla sayfa yazdırın

Print (Yazdır) iletişim kutusundan çok sayfalı bir belgenin 16 sayfaya kadar birbirini takip eden bir bölümünü tek bir sayfaya yazdırabilirsiniz.

Çok sayfalı bir belgenin birbirini takip eden iki veya dört sayfayı bir kağıdın tek sayfasına yazdırmak için, bkz., “Bir kağıda birden fazla sayfa kopyalama”, sayfa 109.

Taramayı seçin

Bir belgeyi veya fotoğrafı tarayıp bir bilgisayar programına, uygulamasına veya flaş sürücüyü kaydederek bir kağıt çıktısı almaktan kaçınabilirsiniz. Daha fazla bilgi için, bkz.:

- “Dokunmatik ekranı kullanarak e-posta gönderme”, sayfa 118
- “Bir bilgisayara tarama”, sayfa 152
- “Flash sürücüyü tarama”, sayfa 153

Bir belgenin birden fazla kopyasını yazdırmadan veya almadan önce

İlk taslağın doğru olup olmadığını kontrol edin:

- İçeriğinin ve biçiminin doğru olduğundan emin olmak belgelerinizin bir kopyasını yazdırın.

Kağıt sıkışmalarının önüne geçin

Kağıt sıkışmalarının önüne geçmek için kağıdı dikkatle seçin ve yerleştirin. Daha fazla bilgi için, bkz., “Sıkışmaları önleme”, sayfa 75.

Enerji tasarrufu

Eko-Modu'nu kullanma

Yazıcınızın çevreye karşı etkisini azaltmanın bir veya daha fazla yolunu hızlı şekilde seçmek için Eko-Modu'nu kullanın.

Not: Eko-Modu ayarını seçtiğinizde değişen birden çok ayar için tabloya bakın.

Seçilecek öğe	Hedef
Enerji	<p>Özellikle de yazıcı boşken enerji tüketimini azaltma.</p> <ul style="list-style-type: none"> • Bir iş yazdırılmaya hazır oluncaya kadar yazıcı motorları başlatılmaz. Birinci sayfa yazdırılmadan önce kısa bir gecikme olduğunu fark edebilirsiniz. • Bir dakikalık etkinsizliğin ardından yazıcı Enerji Tasarrufu moduna girer. • Yazıcı Güç Tasarrufu moduna girdiğinde, yazıcı kontrol paneli ekranı ve standart çıkış selesi ışıkları kapanır. • Tarayıcı lambaları yalnızca bir tarama işi başlatıldığında etkinleştirilir.
Kağıt	<ul style="list-style-type: none"> • Otomatik arkalı önlü yazdırma özelliğini etkinleştirme • Yazdırma günlüğü özelliklerini devre dışı bırakma.
Enerji/Kağıt	Enerji modu ve Kağıt modu ile ilişkili tüm ayarları kullanma.
Kapalı	Eko-Modu ile ilişkili tüm ayarlar için varsayılan fabrika ayarlarını kullanma. Bu ayar, yazıcınız için performans özelliklerini destekler.

Bir Eko-Modu ayarı seçmek için:

- 1 Başlangıç ekranında,  düğmesine basın.
- 2 **Ayarlar** ögesine basın.
- 3 **Genel Ayarlar** ögesine basın.
- 4 **Eko-Modu** ögesine basın.

- 5 Bir ayar seçmek için oklara basın.
- 6 **Gönder** öğesine basın.
Değişiklikler gönderiliyor mesajı görüntülenir.

Enerji Tasarrufunu Ayarlama



Enerji tasarrufu yapmak için, yazıcı Güç Tasarrufu moduna girmeden önce geçmesi gereken dakika sayısını azaltabilirsiniz.

Kullanılabilir ayar aralığı 1-240 dakikadır. Varsayılan fabrika ayarı 30 dakikadır.

Yerleşik Web Sunucusu'nu kullanma

- 1 Web tarayıcınızın adres alanına yazıcının IP adresini yazın.
Not: Yazıcınızın IP adresini bilmiyorsanız, bir ağ kurulumu sayfası yazdırın ve TCP/IP bölümünde IP adresini bulun.
- 2 **Ayarlar** düğmesini ve ardından **Genel Ayarlar** öğesini tıklatın.
- 3 **Zamanaşimleri** öğesini tıklatın.
- 4 Güç Tasarrufu kutusuna, yazıcının Güç Tasarrufu moduna girmeden önce beklemesini istediğiniz dakika sayısını yazın.
- 5 **Gönder** öğesini tıklatın.

Yazıcı kontrol panelini kullanma

- 1 Yazıcının açık olduğundan ve ekranda **Hazır** mesajının görüntülendiğinden emin olun.
- 2 Ana ekranda,  düğmesine dokunun.
- 3 **Ayarlar** öğesine basın.
- 4 **Genel Ayarlar** öğesine basın.
- 5 **Zamanaşimleri** görüntüleninceye kadar aşağı oka basın.
- 6 **Zamanaşimleri** öğesine basın.
- 7 Yazıcının Güç Tasarrufu moduna girmeden önce beklemesini istediğiniz dakika sayısını seçmek için, **Güç Tasarrufu Modu**'nun yanındaki oklara basın.
- 8 **Gönder** öğesine basın.
- 9  düğmesine basın.

Ekranın parlaklığını ayarlama

Enerji tasarrufu yapmak için veya ekranınızın okunmasıyla ilgili sorun yaşıyorsanız, ekranın parlaklığını ayarlayabilirsiniz.

Kullanılabilir ayar aralığı 20-100 arasındadır. Varsayılan fabrika ayarı 100'dür.

Yerleşik Web Sunucusu'nu kullanma

1 Web tarayıcınızın adres alanına yazıcının IP adresini yazın.

Not: Yazıcınızın IP adresini bilmiyorsanız, bir ağ kurulumu sayfası yazdırın ve TCP/IP bölümünde IP adresini bulun.

2 **Ayarlar** düğmesini ve ardından **Genel Ayarlar** ögesini tıklatın.

3 Ekran Parlaklığı kutusuna, başlangıç ekranının sahip olmasını istediğiniz parlaklık yüzdesini yazın.

4 **Gönder** ögesini tıklatın.

Yazıcı kontrol panelini kullanma

1 Yazıcının açık olduğundan ve ekranda **Hazır** mesajının görüntülediğinden emin olun.

2 Ana ekranda,  düğmesine basın.

3 **Ayarlar** ögesine basın.

4 **Genel Ayarlar** ögesine basın.

5 **Ekran Parlaklığı** görüntüleninceye kadar aşağı oka basın.

6 Bir ayar seçmek için oklara basın.

7 **Gönder** ögesine basın.

8  düğmesine basın.

Standart çıkış selesi ışığını ayarlama

Enerji tasarrufu yapmak için, standart çıkış selesinin çıkış ışığını soluklaştırabilir veya kapatabilirsiniz.

Kullanılabilir ayarlar, Kapalı, Loş ve Parlak'tır.

Normal/Bekleme Modu'nda varsayılan fabrika ayarı Parlak'tır.

Güç Tasarrufu Modu'nda varsayılan fabrika ayarı Loş'tur.

Yerleşik Web Sunucusu'nu kullanma

1 Web tarayıcınızın adres alanına yazıcının IP adresini yazın.

Not: Yazıcınızın IP adresini bilmiyorsanız, bir ağ kurulumu sayfası yazdırın ve TCP/IP bölümünde IP adresini bulun.

2 **Ayarlar** düğmesini ve ardından **Genel Ayarlar** ögesini tıklatın.

3 **Çıkış Işığı** ögesini tıklatın.

4 Normal/Bekleme Modu listesinden, Hazır veya Bekleme modundayken standart çıkış selesinin kullanacağı ışık ayarını seçin.

5 Güç Tasarrufu listesinden, Güç Tasarrufu modundayken standart çıkış selesinin kullanacağı ışık ayarını seçin.

Not: Güç Tasarrufu modu hakkında daha fazla bilgi almak için bkz. "Enerji Tasarrufunu Ayarlama", sayfa 70.

6 **Gönder** düğmesini tıklatın.

Yazıcı kontrol panelini kullanma

1 Yazıcının açık olduğundan ve ekranda **Hazır** mesajının görüntülediğinden emin olun.

2 Ana ekranda,  düğmesine dokununuz.

3 **Ayarlar** düğmesine basın ve ardından **Genel Ayarlar** ögesini tıklatın.

4 **Çıkış Işığı** görüntüleninceye kadar aşağı oka basın.

5 **Çıkış Işığı** ögesine basın.

6 Hazır veya Bekleme modundayken standart çıkış selesinin kullanacağı ışık ayarlarını seçmek için **Normal/Bekleme Modu**'nun yanındaki ok düğmesine basın.

7 Güç Tasarrufu modundayken standart çıkış selesinin kullanacağı ışık ayarlarını seçmek için **Güç Tasarrufu**'nun yanındaki ok düğmesine basın.

Not: Güç Tasarrufu modu hakkında daha fazla bilgi almak için bkz. "Enerji Tasarrufunu Ayarlama", sayfa 70.

8 **Gönder** ögesine basın.

9  düğmesine basın.

Yazıcı gürültüsünü azaltma

Yazıcı gürültüsünü azaltmak için Sessiz Modu'nu kullanın.

Not: Sessiz Modu ayarını seçtiğinizde değişen birden çok ayar için tabloya bakın.

Seçilecek öge	Yapılacak eylem:
Açık	<p>Yazıcı gürültüsünü azaltma.</p> <ul style="list-style-type: none"> • İşleme hızında düşüş olduğunu fark edebilirsiniz. • Bir iş yazdırılmaya hazır oluncaya kadar yazıcı motorları başlatılmaz. Birinci sayfa yazdırılmadan önce kısa bir gecikme olduğunu fark edebilirsiniz. • Fanlar düşük bir hızda çalışır veya devre dışıdır.
Kapalı	Varsayılan fabrika ayarlarını kullan. Bu ayar, yazıcınızın performans özelliklerini destekler.

Sessiz Modu ayarı seçmek için:

1 Başlangıç ekranında,  ögesine dokununuz.

2 **Ayarlar** ögesine dokununuz.

3 **Genel Ayarlar** ögesine dokununuz.

4 **Sessiz Modu** ögesine dokununuz.

5 Bir ayar seçmek için oklara basın.



6 Gönder öğesine dokunun.

Kağıt ve özel ortam yükleme

Bu bölümde tepsilere ve besleyicilere nasıl ortam yükleneceği açıklanmaktadır. Bu bölümde ayrıca, kağıt yönü, Kağıt Boyutu ve Kağıt Türünün ayarlanması ve tepsilerin bağlantılandırılması ve bağlantılarının kaldırılması ile ilgili bilgiler de bulunmaktadır.

Kağıt Boyutunu ve Kağıt Türünü ayarlama

Standart 250-sayfalık tepsi ve çok amaçlı besleyicinin Kağıt Boyutu ayarının Kağıt boyutu menüsünden manuel olarak yapılması gerekir. Varsayılan Kağıt Türü ayarı Düz Kağıt'tır. Kağıt Türü ayarının düz kağıt içermeyen tüm tepsilere için manuel yapılması gerekir.

- 1 Yazıcının açık olduğundan ve ekranda **Hazır** mesajının görüntülediğinden emin olun.
- 2 Başlangıç ekranında,  düğmesine basın.
- 3 **Kağıt Menüsü** öğesine basın.
- 4 **Kağıt Boyutu/Türü** öğesine basın.
- 5 Doğru boyut veya tür ayarı görüntüleninceye kadar istediğiniz tepsi için oklara basın.
- 6 **Gönder** öğesine basın.
- 7 Başlangıç ekranına geri dönmek için  öğesine basın.

Universal (Evrensel) kağıt ayarlarını yapılandırma

Universal (Evrensel) Kağıt Boyutu yazıcı menülerinde bulunmayan kağıt boyutlarına yazdırmanızı sağlayan kullanıcı-tanımlı bir ayardır. Paper Size (Kağıt Boyutu) menüsünde istediğiniz kağıt boyutu yoksa, belirtilen tepsinin kağıt boyutunu Universal (Evrensel) olarak ayarlayın. Ardından, kağıdınız için aşağıdaki Universal (Evrensel) boyut ayarlarını belirtin.

- Ölçüm birimi (milimetre veya inç)
- Portrait Width (Dikey Genişliği)
- Portrait Height (Dikey Yüksekliği)

Not: Desteklenen en küçük Universal (Evrensel) boyutu: 76.2 x 127 mm (3 x 3 inç); en büyük boyutu: 216 x 356 mm (8.5 x 14 inç).

Bir ölçüm birimi belirtin.

- 1 Yazıcının açık olduğundan ve ekranda **Ready** (Hazır) görüldüğünden emin olun.
- 2 Ana ekranda,  düğmesine dokunun.
- 3 **Paper Menu** (Kağıt Menüsü) düğmesine dokunun.
- 4 Aşağı ok düğmesine **Universal Setup** (Evrensel Ayarları) görüntülenene kadar dokunun, ardından **Universal Setup** (Evrensel Ayarları) düğmesine dokunun.
- 5 İsteddiğiniz ölçüm birimini seçmek için sol veya sağ ok düğmesine dokunun.
- 6 **Portrait Width** (Dikey Genişliği) veya **Portrait Height** (Dikey Yüksekliği) düğmesine dokunun.

- 7 İsteddiğiniz genişliği veya yüksekliği seçmek için sol veya sağ ok düğmesine dokunun.
- 8 Seçiminizi kaydetmek için **Submit** (İlet) düğmesine dokunun.
Submitting Selection (Seçim İletiliyor) mesajı ve ardından Paper (Kağıt) menüsü görüntülenecektir.
- 9 Ana ekrana dönmek için 🏠 düğmesine dokunun.

Sıkışmaları önleme

Aşağıdaki ipuçları sıkışmaları önlemenize yardımcı olabilir.

Kağıt tepsisi önerileri

- Kağıdın kağıt tepsisine düz şekilde uzandığından emin olun.
- Yazıcı yazdırma işlemini sürdürürken kağıt tepsisini çıkarmayın.
- Yazıcı yazdırırken kağıt tepsisine kağıt yüklemeyin. Yazdırmadan önce kağıtları yükleyin veya yükleme isteminin görüntülenmesini bekleyin.
- Çok fazla kağıt yüklemeyin. Yığın yüksekliğinin belirtilen maksimum yüksekliği aşmadığından emin olun.
- Kağıt tepsisindeki veya manüel besleyicideki kılavuzların doğru konumda olduğundan ve kağıda ya da zarflara çok sıkı bastırmadığından emin olun.
- Kağıt yükledikten sonra tüm kağıt tepsisini iyice itin.

Kağıt önerileri

- Yalnızca önerilen kağıt veya özel ortamları kullanın.
- Buruşmuş, kırışmış, nemli, kıvrılmış veya bükülmüş kağıt kullanmayın.
- Kağıtları yüklemeyen önce esnetin, havalandırın ve düzleştirin.



- Kesilmiş veya elle koparılmış kağıt kullanmayın.
- Aynı yığında farklı boyut, ağırlık veya türde kağıt kullanmayın.
- Yazıcı kontrol paneli menülerinde tüm kağıt boyutları ve kağıt türlerinin doğru ayarlandığından emin olun.
- Kağıdı üreticinin önerilerine uygun şekilde saklayın.

Tepsilere kağıt yükleme

- 1 Tepsiyi tamamen dışarı doğru çekin.

Not: Tepsileri bir iş yazdırılırken veya ekranda **Meşgul** görüntülenirken çıkarmayın. Aksi takdirde kağıt sıkışabilir.

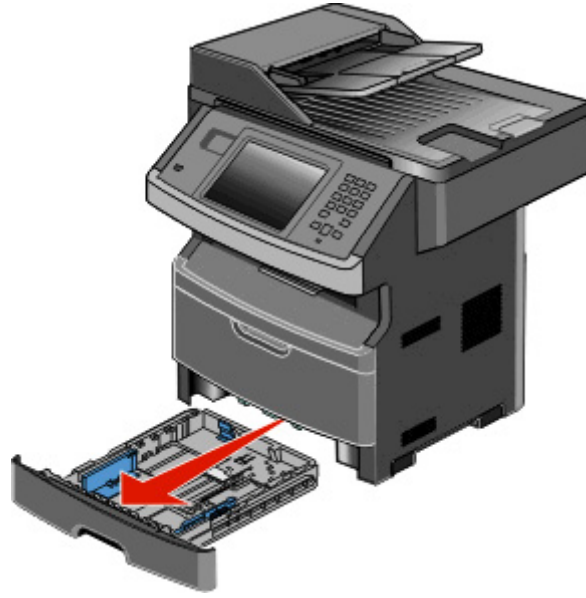

2 Kılavuzları sıkıştırıp yüklediğiniz kağıt boyutu için doğru konuma kaydırın.

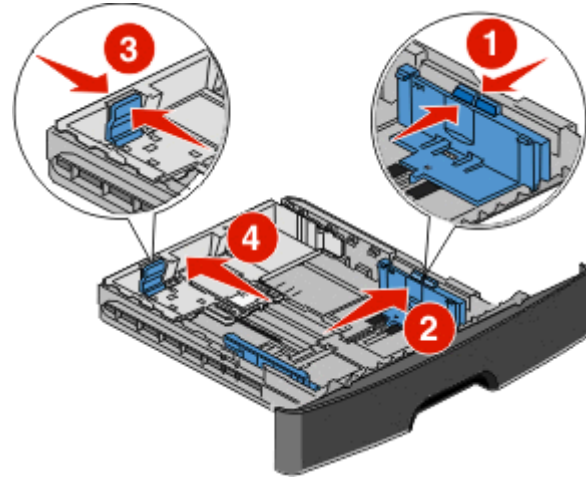

A4 veya legal gibi uzun kağıtlar için, yüklediğiniz kağıdın uzunluğunu alacak şekilde uzunluk kılavuzunu sıkıştırıp geriye doğru kaydırın.

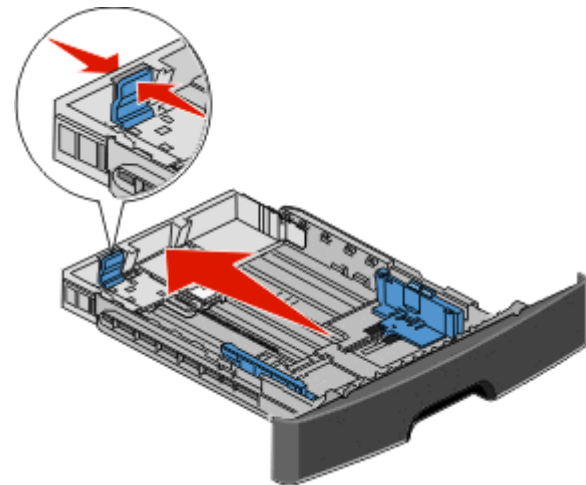

A6-boyutlu kağıt yüklüyorsanız:

- a Uzunluk kılavuzunu sıkıştırın ve tepsinin ortasına doğru A5 boyutu konumuna kaydırın.
- b A6 arka durdurucusunu yükseltin.

Notlar:

- Standart tepsi yalnızca 150 sayfa A6-boyutlu kağıt alabilir. A6 arka durdurucusundaki A6-boyutunda kağıt yüklenmesiyle ilgili maksimum yüksekliği gösteren maksimum doldurma çizgisine dikkat edin. Tepsiye aşırı yüklemeyi denemeyin.
- İsteğe bağlı tepsiye A6-boyutlu kağıt yüklenemez.

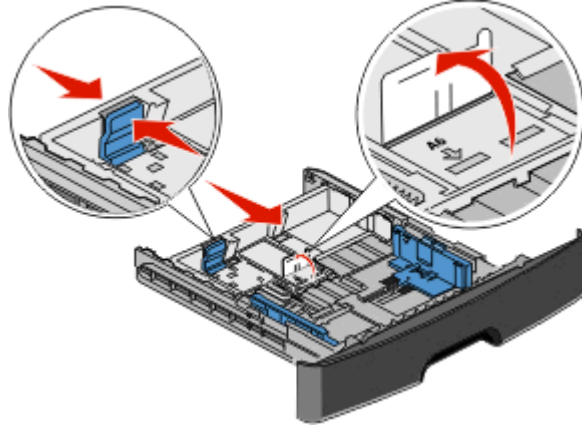

Not: Kılavuzun konumunu belirlemeye yardımcı olması için tepsinin alt kısmındaki boyut göstergelerini kullanın.

- 3 Kağıt yığınının ileri geri esneterek yaprakları gevşetin ve ardından havalandırın. Kağıtları katlamayın veya buruşturmayın. Kenarları düz bir yüzeyde düzleştirin.



- 4 Kağıt yığınının önerilen yazdırma yüzü aşağı bakacak şekilde tepsinin arkasına doğru gösterildiği gibi yükleyin.

Not: Genişlik kılavuzunun üzerindeki maksimum doldurma çizgisi, kağıt yüklenmesine yönelik maksimum yüksekliği belirtir. A6-boyutlu kağıdı maksimum doldurma çizgisine kadar yüklemeyin, tepsi yalnızca 150 sayfa A6-boyutlu kağıt alabilir.

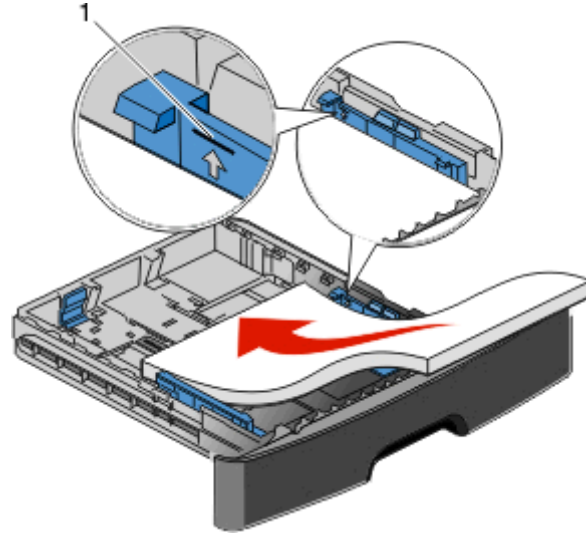

1 Maksimum doldurma çizgisi

Sayfanın üst kenarı tepsinin önüne gelecek ve tasarımın bulunduğu yüz aşağı bakacak şekilde antetli kağıdı yükleyin.

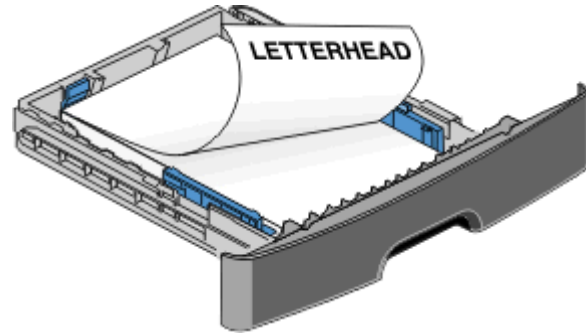

5 Yığının kenarına hafifçe dokunacak şekilde kılavuzları sıkıştırın ve kaydırın.

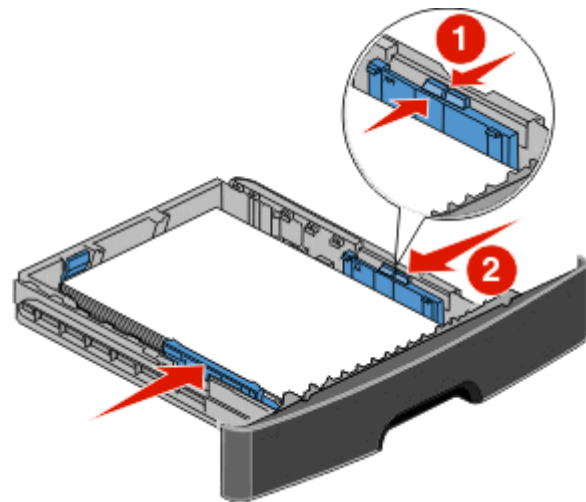

6 Tepsiyi içeri sokun.

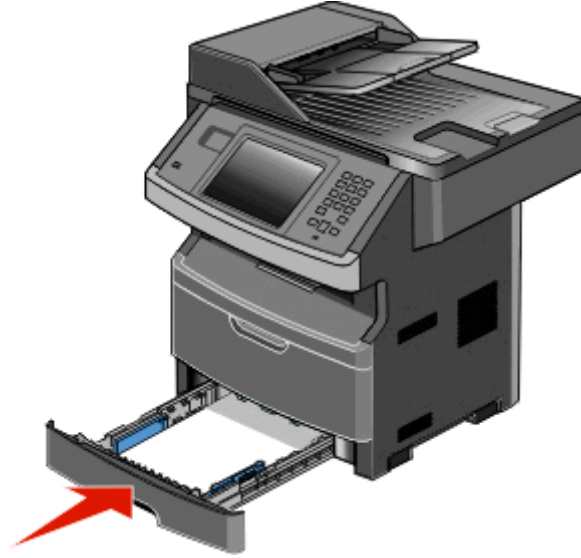

7 Yüklediğiniz kağıt türü, tepside daha önce yüklenenden farklıysa, Kağıt menüsünde Kağıt Boyutu/Türü ayarını değiştirin.

Çok amaçlı besleyiciyi kullanma

Çok amaçlı besleyiciyi açma

1 Kolu kavrayın ve çok amaçlı besleyicinin kapağını aşağı çekin.



2 Yukarı kalkan kolu tutun ve uzantıyı dışarı çekin.

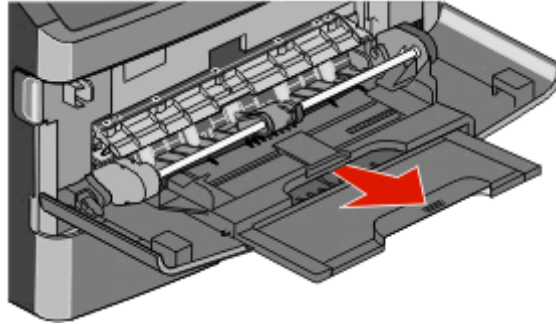

3 Kolu tutun ve dışarı dönecek şekilde uzantıyı dışarı çekin.

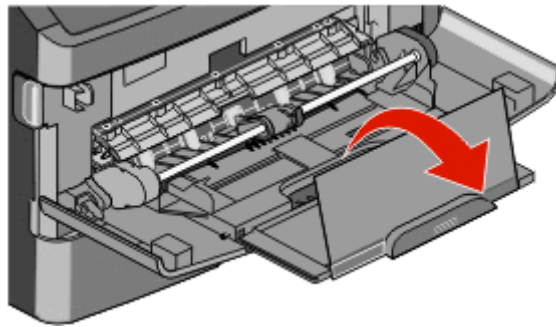

4 Çok amaçlı besleyici tamamen uzayıp açılacak şekilde uzantıyı hafifçe aşağı yönlendirin.

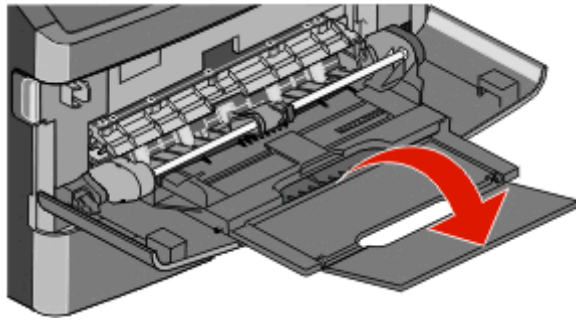

Çok amaçlı besleyiciye ortam yükleme

- 1 Sağ genişlik kılavuzunda bulunan tırnağı sıkıştırın ve kılavuzları tamamen dışarı taşıyın.

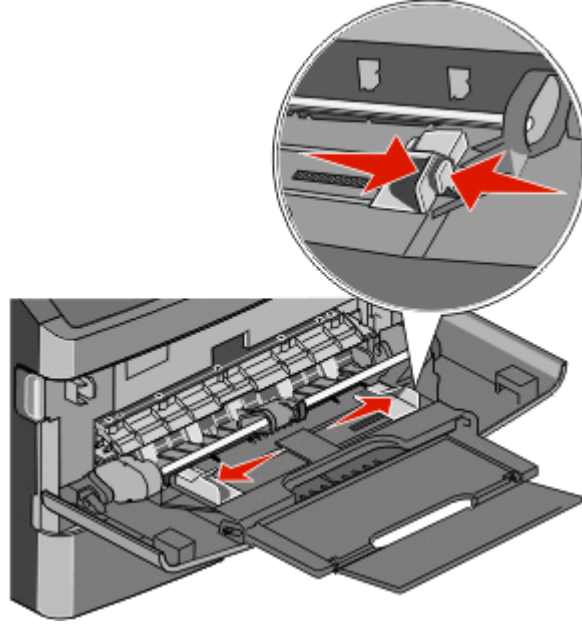

- 2 Kağıt veya özel ortamları yüklemek için hazırlayın.

- Kağıt sayfalarını veya kağıt etiketleri ileri geri esnetip gevşetin ve ardından havalandırın. Kağıtları veya etiketleri katlamayın ya da buruşturmayın. Kenarları düz bir yüzeyde düzleştirin.



- Saydamları kenarlarından tutun ve havalandırın. Kenarları düz bir yüzeyde düzleştirin.

Not: Saydamların yazdırma yüzlerine dokunmaktan kaçının. Ortamı çizmemeye dikkat edin.



- Zarf yığınının ileri geri esneterek gevşetin ve ardından havalandırın. Kenarları düz bir yüzeyde düzleştirin.



Not: Havalandırma, zarf kenarlarının birbirine yapışmasını önler. Aynı zamanda sıkışmaları önlemek için zarfların düzgün şekilde beslenmesine yardımcı olur. Zarfları katlamayın veya buruşturmayın.

3 Kağıt veya özel ortamları yükleyin.

Notlar:

- Çok amaçlı besleyiciye kağıdı zorlayarak sokmayın. Aşırı yükleme sıkışmalara yol açabilir.
- Kağıdı veya özel ortamları kılavuzların üzerinde bulunan yığın yükseklik sınırlayıcısının altına zorla sokarak maksimum yığın yüksekliğini aşmayın.

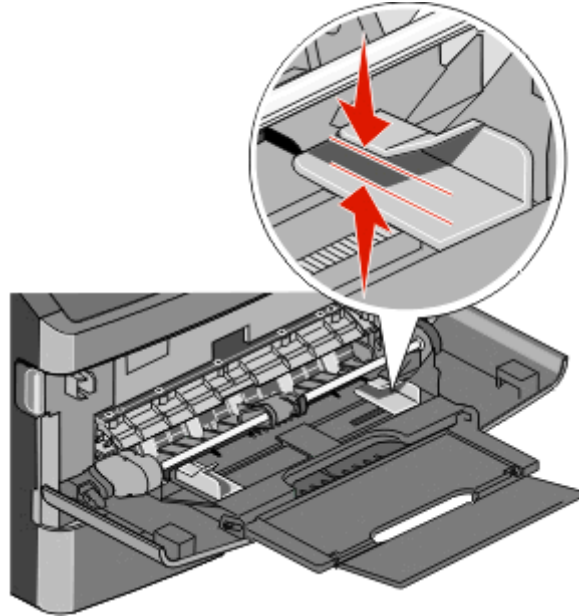

- Kağıtları, saydamları ve stok kartını önerilen yazdırma yüzleri aşağı bakacak ve üst kenarları yazıcıya önce girecek şekilde yükleyin. Saydamları yükleme hakkında daha fazla bilgi için, saydamların ambalajına bakın.

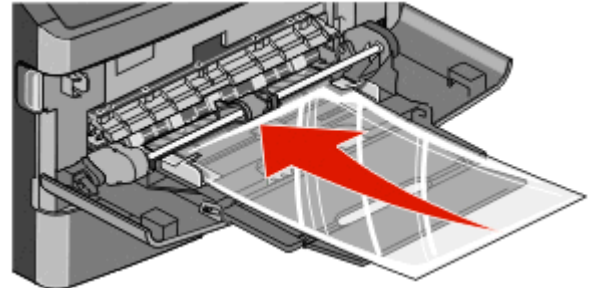
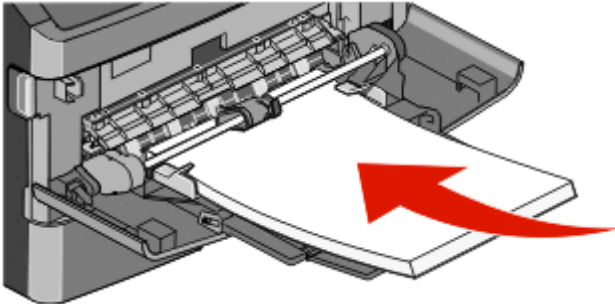

- Antetli kağıdı, logosu yukarı bakacak ve üst kenarı yazıcıya önce girecek şekilde yükleyin.

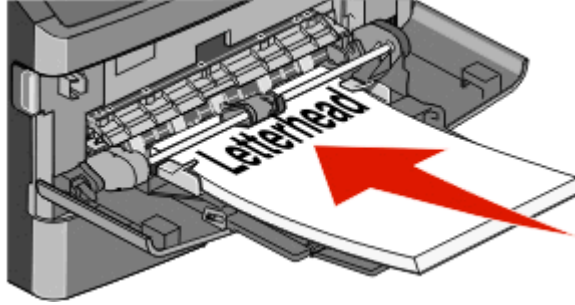

- Zarfları, kapak tarafı aşağı bakacak ve pul bölgesi gösterilen konumda olacak şekilde yükleyin. Zarfları yüklemeye yönelik doğru yönlendirmeyi belirtmek için pul ve adres gösterilmiştir.

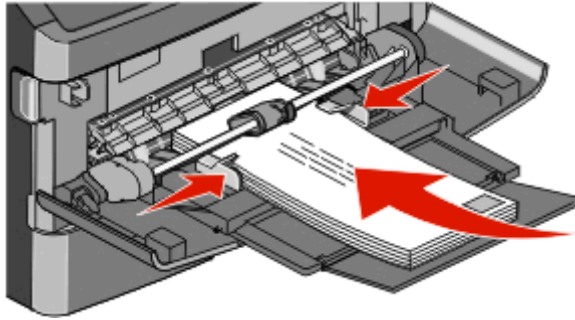

Uyarı—Hasar Tehlikesi: Asla pullu, çitçitli, kopçalı, pencereli, astarlı veya kendiliğinden-yapışkanlı kağıtları kullanmayın. Bu zarflar yazıcıya ciddi bir şekilde zarar verebilir.

- 4 Kılavuzları hafifçe yığının kenarlarına dokunacak şekilde ayarlamak için, ağ genişlik kılavuzunda bulunan tırnağı sıkıştırın.

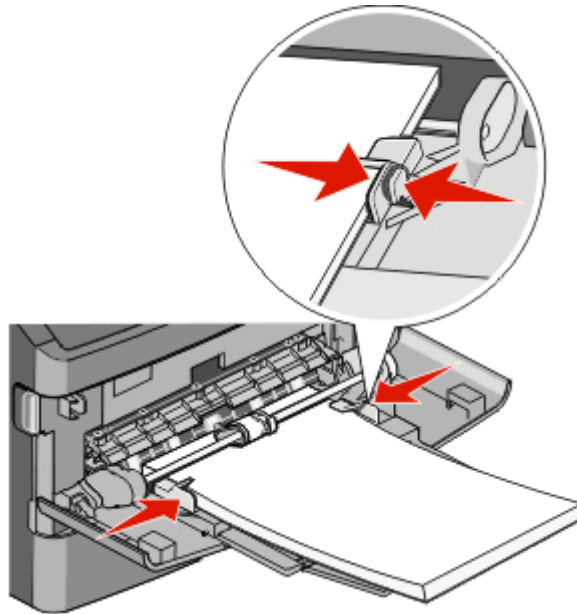

- 5 Kağıdı çok amaçlı besleyicide gidebileceği son noktaya kadar hafifçe kaydırın. Kağıtlar çok amaçlı besleyicide düz durmalıdır. Kağıdın çok amaçlı besleyicide gevşek bir şekilde yerleştiğinden ve kıvrılmadığından veya bükülmediğinden emin olun.

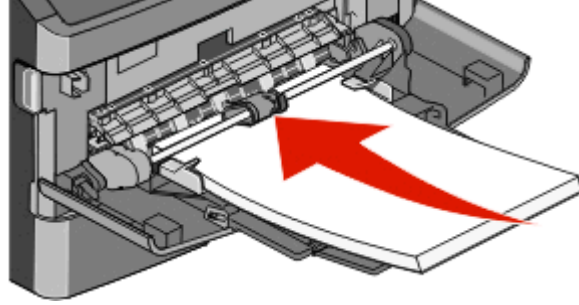

- 6 Yazıcı kontrol panelinden, Kağıt Boyutu ve Kağıt Türü ayarlarını yapın.

Tepsileri bağlantılandırma ve bağlantılarını kaldırma

Tepsileri bağlantılandırma

Tepsi bağlantılandırma işlevi, büyük yazdırma işleri veya birden çok kopya yazdırmak için kullanışlıdır. Bağlantılı tepsilerden biri boşaldığında, kağıt bir sonraki bağlantılandırılmış tepside beslenir. Kağıt Boyutu ve Kağıt Türü ayarları herhangi iki tepsi için aynı olduğunda bu tepsiler otomatik olarak bağlantılandırılır.

Yazıcı, çok amaçlı besleyici dışında tüm tepsilerdeki kağıt kılavuzlarının konumuna göre Kağıt Boyutu ayarını otomatik olarak algılar. Yazıcı, A4, A5, JIS B5, Letter, Legal, Executive ve Universal kağıt boyutlarını algılayabilir. Diğer kağıt türlerini kullanan çok amaçlı besleyici ve tepsiler, Kağıt Boyutu/Türü menüsünde bulunan Kağıt Boyutu menüsü kullanılarak elle bağlantılandırılabilir.

Not: Çok amaçlı besleyiciyi bağlantılandırmak üzere, ÇA Besleyici Boyutu'nun bir menü öğesi olarak gösterilmesi için, Kağıt menüsünde ÇA Yapılandırma ayarı Kaset olarak atanmalıdır.

Kağıt Boyutu/Türü menüsünde bulunan Kağıt Türü menüsünden tüm tepsiler için Kağıt Türü ayarının yapılması gerekir.

Tepsilerin bağlantısını kaldırma

Bağlantısı kaldırılan tepsilerin diğer tepsilerle ayarları aynı *değildir*.

Bir tepsinin bağlantısını kaldırmak için, diğer tepsilerin ayarlarıyla eşleşmeyecek şekilde aşağıdaki tepsi ayarlarını değiştirin:

- **Düz Kağıt** (örneğin: Düz Kağıt, Antetli Kağıt, Özel Tür <x>)
Kağıt Türü adları, kağıt özelliklerini açıklar. Kağıdınızı en iyi tanımlayan ad, bağlantılı tepsiler tarafından kullanılıyorsa tepsiye farklı bir Kağıt Türü adı (örn. Özel Tür <x>) atayın veya kendi özel adınızı tanımlayın.
- **Kağıt Boyutu** (örneğin: letter, A4, statement)
Bir tepsinin Kağıt Boyutu ayarını otomatik olarak değiştirmek için farklı bir kağıt boyutu yükleyin. Çok amaçlı besleyicinin Kağıt Boyutu ayarları otomatik değildir; bu ayarların Kağıt Boyutu menüsünden elle yapılması gerekir.

Uyarı—Hasar Tehlikesi: Tepsiye yüklenen kağıt türünü olduğu gibi tanımlamayan bir Kağıt Türü adını atamayın. Isıtıcının sıcaklığı belirtilen Kağıt Türüne göre değişiklik gösterir. Yanlış bir Kağıt Türü seçilirse kağıt düzgün şekilde işlenmeyebilir.

Özel bir kağıt türü adı atama

Bir tepsiyi bağlantılandırırken veya tepsinin bağlantısını kaldırırken tepsiye özel bir kağıt türü adı atayın.

- 1 Yazıcının açık olduğundan ve ekranda **Hazır** mesajının görüntülediğinden emin olun.
- 2 Ana ekranda  düğmesine basın.
- 3 **Kağıt Menüsü** öğesine basın.
- 4 **Kağıt Boyutu/Türü** öğesine basın.
- 5 Tepsi numarasını veya ÇA Besleyici Türü'nü seçin.
- 6 **Özel Tür <x>** veya başka bir özel ad görüntüleninceye kadar sol veya sağ ok düğmesine basın.
- 7 **Gönder** öğesine basın.

Özel Tür <x> adını değiştirme

Yazıcı bir ağda bulunuyorsa, yüklenen özel kağıt türlerinin her biri için Özel Tür <x> dışında bir ad tanımlamak üzere Yerleşik Web Sunucusu'nu kullanabilirsiniz. Özel Tür <x> adı değiştirildiğinde, menüler Özel Tür <x> yerine yeni adı görüntüler.

Özel Tür <x> adını değiştirmek için:

- 1 Web tarayıcınızın adres alanına yazıcının IP adresini yazın.
Not: Yazıcınızın IP adresini bilmiyorsanız, bir ağ kurulum sayfasını yazdırın ve TCP/IP bölümünde IP adresini bulun.
- 2 **Settings (Ayarlar)** düğmesini tıklayın.
- 3 **Paper Menu (Kağıt Menüsü)** düğmesini tıklayın.
- 4 **Custom Name (Özel Ad)** düğmesini tıklayın.
- 5 Özel Ad <x> kutusuna kağıt türü için bir ad yazın.
Not: Bu özel ad, Özel Türler ve Kağıt Boyutu ve Türü menülerindeki özel tür <x> adının yerine geçecektir.
- 6 **Submit (Gönder)** düğmesini tıklayın.

7 Custom Types (Özel Türler) düğmesini tıkkatın.

Özel Türler mesajı ve ardından özel adınız görüntülenir.

8 Özel adınızın yanındaki seçim listesinden bir Kağıt Türü ayarı seçin.

9 Submit (Gönder) düğmesini tıkkatın.

Kağıt ve özel ortamlar ile ilgili kurallar

Kağıtlarla ilgili kurallar

Kağıt özellikleri

Aşağıdaki kağıt özellikleri yazdırma kalitesini ve güvenilirliğini etkiler. Yeni stok kartını değerlendirirken bu özellikleri dikkate alın.

Ağırlık

Yazıcı 60-176 g/m² (16-47 lb bond) ağırlığında uzun grenli kağıdı otomatik olarak besleyebilir. Ağırlığı 60 g/m² (16 lb) altındaki kağıtlar doğru beslenmek için yeterince sert olmayabilir ve sıkışmalara neden olabilir. En iyi performans için, 75 g/m² (20 lb bond) ağırlığında uzun grenli kağıt kullanın. 182 x 257 mm'den (7,2 x 10,1 inç) daha küçük kağıtlar için, 90 g/m² (24 lb) veya daha ağır kağıtları öneririz.

Kıvrılma

Kıvrılma, kağıdın kenarlarından bükülme eğilimidir. Aşırı kıvrılma besleme sorunlarına yol açabilir. Kağıt aşırı sıcaklığa maruz kaldığı yazıcıdan geçtikten sonra da kıvrılma oluşabilir. Kağıdın sıcak, nemli, soğuk veya kuru ortamlarda açıkta saklanması yazdırmadan önce kağıdın kıvrılmasına katkıda bulunabilir ve besleme sorunlarına yol açabilir.

Düzensizlik

Kağıdın düzensizliği yazdırma kalitesini etkiler. Kağıt çok kabaysa, toner kağıtta doğru ısınmayabilir. Kağıt çok düzensizse, kağıt besleme veya yazdırma kalitesi sorunlarına neden olabilir. Daima 100 ve 300 Sheffield noktası aralığındaki kağıtları kullanın; en iyi yazdırma kalitesi sonuçları 150 ve 250 Sheffield noktası arasında elde edilir.

Nem içeriği

Nem içeriği hem yazdırma kalitesini hem yazıcının kağıdı doğru besleme yeteneğini etkiler. Kağıdı kullanma zamanı gelene kadar orijinal ambalajında tutun. Bu, kağıdın performansını düşürebilecek nem değişikliklerine maruz kalmasını sınırlar.

Kağıdı yazdırmadan önceki 24-48 saat içinde orijinal ambalajıyla yazıcıyla aynı ortamda saklayarak hazırlayın. Kağıdı sakladığınız veya depoladığınız ortam yazıcının bulunduğu ortamdan çok farklıysa, bu bekletme süresini birkaç güne çıkarın. Kalın kağıtlar için daha uzun bir hazırlama süresi gerekebilir.

Gren yönü

Gren, kağıt liflerinin bir kağıt yaprağı yönündeki hizalanmasını belirtir. Gren, ya kağıt uzunluğu yönünde *uzun grenli* ya da kağıt genişliği yönünde *kısa grenli* olur.

60-176 g/m² (16-47 lb bond) kağıt, uzun grenli kağıt önerilir. 176 g/m² değerinden daha ağır kağıtlar için, kısa gren önerilir.

Lif içeriği

Çoğu yüksek-kaliteli fotokopi kağıdı % 100 kimyasal olarak işlenmiş odun hamurundan yapılır. Bu içerik kağıda yüksek bir kararlılık sağlar ve bu sayede daha az besleme sorunu oluşur ve daha yüksek bir yazdırma kalitesi elde edilir. Pamuk gibi lif içeren kağıtlar, kağıt kullanımını olumsuz etkileyen özelliklere sahiptir.

Geri dönüştürülmüş lif içeriğine sahip kağıtlar hakkında ayrıntılı bilgi almak için bkz. "Geri dönüştürülmüş kağıt ve diğer ofis kağıtlarını kullanma", sayfa 68.

Kabul edilemez kağıtlar

Aşağıdaki kağıt türlerinin bu yazıcıyla kullanılması önerilmez:

- Karbonsuz kağıt, karbonsuz kopya kağıdı (CCP) veya karbon gerektirmeyen kağıt (NCR) olarak da bilinen, karbon kağıdı kullanmadan kopya çıkarmak için kullanılan kimyasal olarak işlenmiş kağıtlar
- Yazıcıya bulaşabilecek kimyasallar içeren matbu kağıtlar
- Yazıcının ısıtıcısının sıcaklığından etkilenebilecek matbu kağıtlar
- Optik karakter tanıma (OCR) formları gibi ± 2.3 mm'den (± 0.9 inç'ten) daha büyük hedef alanları (sayfa üzerinde belirli bir yazdırma konumu) gerektiren matbu kağıtlar

Bazı durumlarda, yazdırma konumu bir yazılım uygulaması tarafından ayarlanarak bu formlara başarıyla yazdırılabilir.

- Kaplamalı kağıtlar (silinebilir bond), sentetik kağıtlar, termal kağıtlar
- Kaba-kenarlı, kaba veya ağır dokulu yüzeyi olan kağıtlar veya kıvrılmış kağıtlar
- EN12281:2002 (Avrupa) yönergelerine uygun olmayan geri dönüştürülmüş kağıtlar
- Ağırlığı 60 g/m^2 (16 lb'den) düşük kağıtlar
- Çok-parçalı formlar veya belgeler

Kağıt seçme

Doğru kağıt kullanımı sıkışmaları önler ve sorunsuz yazdırılmasını sağlar.

Sıkışmaların ve düşük yazdırma kalitesinin önüne geçmek için:

- *Her zaman* yeni ve hasarsız kağıt kullanın.
- Kağıt yüklemeye önce, kağıdın önerilen yazdırma yüzünü öğrenin. Bu bilgi genellikle kağıt paketinin üzerinde bulunur.
- Kesilmiş veya elle koparılmış kağıt *kullanmayın*.
- Farklı boyut, tür ve ağırlıklardaki kağıtları aynı kaynakta *kullanmayın*, aksi takdirde kağıt sıkışabilir.
- Fotokopi makineleri veya yazıcılar için özel olarak tasarlanmamış kaplamalı kağıtları *kullanmayın*.

Matbu formları ve antetli kağıtları seçme

Matbu form ve antetli kağıt seçerken bu kuralları kullanın.

- $60 - 90 \text{ g/m}^2$ ağırlığında kağıt için uzun gren kullanın.
- Offset taş baskısı veya kabartma yazdırma prosedürleri için yalnızca matbu form veya antetli kağıt kullanın.
- Kaba veya ağır dokulu yüzeyi olan kağıtlardan kaçının.

Fotokopi makinelerinde kullanılmak üzere tasarlanmış ısıya-dayanıklı mürekkeplerle baskı yapılmış kağıtları kullanın. Mürekkep erimeksizin veya zararlı emisyon yaymaksızın 230°C (446°F) sıcaklığa dayanabilecek özellikte olmalıdır. Tonerin içindeki reçineden etkilenmeyen mürekkepleri kullanın. Oksidasyonla-kuruyan veya yağ-esaslı mürekkepler bu şartlara genellikle uygundur, ama bu durum lateks mürekkepleri için geçerli olmayabilir. Emin değilseniz, kağıt tedarikçinize başvurun.

Antetli kağıtlar gibi matbu kağıtlar erimeksizin veya zararlı emisyon yaymaksızın 230°C (446°F) sıcaklığa dayanabilecek özellikte olmalıdır.

Kağıtları saklama

Sıkışmaların ve baskı kalitesi eşitsizliklerini gidermeye katkıda bulunmak için bu kağıt saklama kurallarını uygulayın.

- En iyi sonuçlar için, kağıtlarınızı 21°C (70°F) sıcaklıkta ve bağıl nemin % 40 olduğu bir ortamda saklayın. Çoğu etiket üreticisi 18 - 24°C (65 - 75°F) arasında bir sıcaklıkta ve bağıl nemi % 40 ile 60 derecesinde bir ortamda yazdırmanızı önermektedir.
- Kağıtlarınızı mümkünse kartonlarında tutarak, zemin yerine bir palet veya raf üzerinde saklayın.
- Kağıt paketlerini düz bir zeminde saklayın.
- Kağıt paketlerinin üzerine hiçbir şey koymayın.

Desteklenen kağıt boyutları, türleri ve ağırlıkları

Yazıcı tarafından desteklenen kağıt boyutları

Kağıt boyutu	Boyutlar	Standart 250-yapraklık tepsi	İsteğe bağlı 550-yapraklık tepsi	Çok amaçlı besleyici	Önlü arkalı birimi	Otomatik Belge besleyici
A4	210 x 297 mm (8.3 x 11.7 inç)	✓	✓	✓	✓	✓
A5	148 x 210 mm (5.8 x 8.3 inç)	✓	X	✓	X	✓
A6¹	105 x 148 mm (4.1 x 5.8 inç)	✓	X	✓	X	X
JIS B5	182 x 257 mm (7.2 x 10.1 inç)	✓	X	✓	X	✓
Letter (Mektup)	216 x 279 mm (8.5 x 11 inç)	✓	✓	✓	✓	✓
Legal	216 x 356 mm (8.5 x 14 inç)	✓	✓	✓	✓	✓

¹ A6 yalnızca uzun grenli kağıtlar için desteklenir.

² Kullanmak istediğiniz bir kağıt boyutu listede yoksa, bir Universal kağıt boyutu yapılandırın. Daha fazla bilgi için, bkz., "Universal (Evrensel) kağıt ayarlarını yapılandırma", sayfa 74.

³ Önlü arkalı yazdırabilmek için, Universal (Evrensel) genişliği 210 mm (8,267 inç) ile 215.9 mm (8.5 inç); Universal (Evrensel) uzunluğu ise 279.4 mm (11 inç) ile 355.6 mm (14 inç) arasında olmalıdır.

Kağıt boyutu	Boyutlar	Standart 250-yapraklık tepsi	İsteğe bağlı 550-yapraklık tepsi	Çok amaçlı besleyici	Önlü arkalı birimi	Otomatik Belge besleyici
Executive	184 x 267 mm (7.3 x 10.5 inç)	✓	X	✓	X	✓
Oficio	216 x 340 mm (8.5 x 13.4 inç)	✓	X	✓	✓	✓
Folio	216 x 330 mm (8.5 x 13 inç)	✓	X	✓	✓	✓
Statement	140 x 216 mm (5.5 x 8.5 inç)	✓	X	✓	✓	✓
Universal^{2, 3}	138 x 210 mm (5.5 x 8.3 inç) - 216 x 356 mm (8.5 x 14 inç) arasında	✓	X	✓	X	✓
	70 x 127 mm (2.8 x 5 inç) - 216 x 356 mm (8.5 x 14 inç) arasında	X	X	✓	X	✓
	148 x 182 mm (5,8 x 7,7 inç) -216 x 356 mm (8,5 x 14 inç) arasında	✓	X	✓	✓	✓
7 3/4 Zarf (Monarch)	98 x 191 mm (3.9 x 7.5 inç)	X	X	✓	X	X
9 Zarf	98 x 225 mm (3.9 x 8.9 inç)	X	X	✓	X	X
10 Zarf	105 x 241 mm (4.1 x 9.5 inç)	X	X	✓	X	X
DL Zarf	110 x 220 mm (4.3 x 8.7 inç)	X	X	✓	X	X
C5 Zarf	162 x 229 mm (6.4 x 9.1 inç)	X	X	✓	X	X
B5 Zarf	176 x 250 mm (6.9 x 9.8 inç)	X	X	✓	X	X
Diğer Zarf	98 x 162 mm (3.99 x 6.4 inç) - 176 x 250 mm (6.9 x 9.8 inç) arasında	X	X	✓	X	X

¹ A6 yalnızca uzun grenli kağıtlar için desteklenir.

² Kullanmak istediğiniz bir kağıt boyutu listede yoksa, bir Universal kağıt boyutu yapılandırın. Daha fazla bilgi için, bkz., "Universal (Evrensel) kağıt ayarlarını yapılandırma", sayfa 74.

³ Önlü arkalı yazdırabilmek için, Universal (Evrensel) genişliği 210 mm (8,267 inç) ile 215.9 mm (8.5 inç); Universal (Evrensel) uzunluğu ise 279.4 mm (11 inç) ile 355.6 mm (14 inç) arasında olmalıdır.

Yazıcı tarafından desteklenen kağıt türleri ve ağırlıkları

Yazıcının motoru ve çift yüzlü kağıt yolu 60–90 g/m² (16–24 lb) kağıt ağırlıklarını destekler. Çok amaçlı besleyici 60–163 g/m² (16–43 lb) kağıt ağırlıklarını destekler.

Not: Etiketler, transparanlar, zarflar ve stok kartı her zaman düşük hızda yazdırılır.

Kağıt türü	Standart 250-yapraklık tepsi	İsteğe bağlı 550-yapraklık tepsi	Çok amaçlı besleyici	Önlü arkalı birimi
Düz Kağıt	✓	✓	✓	✓
Stok kartı	X	X	✓	X
Saydam ortamlar	✓	✓	✓	X
Geri Dönüştürülmüş	✓	✓	✓	✓
Etiketler	✓	✓	✓	X
Vinil Etiketler	X	X	X	X
Bond	✓	✓	✓	✓
Antetli	✓	✓	✓	✓
Zarflar	X	X	✓	X
Antetli	X	X	✓	✓
Matbu	✓	✓	✓	✓
Renkli kağıt	✓	✓	✓	✓
Hafif kağıt	✓	✓	✓	✓
Ağır kağıt	✓	✓	✓	✓
Kaba/Pamuk	✓	✓	✓	X
Özel Tür <x> (x, 1–6 arasında bir değerdir)	✓	✓	✓	✓

Kağıt kapasiteleri

Tepsilerin ve çok amaçlı besleyicinin kapasitesi 75g/m² (20lb) kağıt temel alınarak hesaplanmıştır.

Maksimum yükleme:	Notlar
Tepsi 1 250 yaprak kağıt 150 adet A6-boyutu kağıt 50 kağıt etiket 50 transparan	Not: Vinil etiketler, ilaç etiketleri veya çift-yüzlü etiketler desteklenmez. Yalnızca kağıt etiket kullanın. Lazer yazıcılar için tasarlanmış tek yüzlü kağıt etiketler yalnızca arada bir kullanım için desteklenir. Ayda 20 sayfadan fazla kağıt etiket yazdırmamanız önerilir.
Tepsi 2 550 yaprak kağıt 50 kağıt etiket	Not: Yazıcıya bir kerede yalnızca bir isteğe bağlı çekmece takılabilir. Yüklenebilecek maksimum kağıt miktarı isteğe bağlı 550-yaprak tepsiniz olup olmadığına bağlı olarak değişir.

Maksimum yükleme:	Notlar
Çok amaçlı besleyici 50 yaprak kağıt 15 kağıt etiket 10 transparan 10 yaprak stok kartı 7 zarf	Not: Kağıdı çok amaçlı besleyiciye yalnızca ön kenarı kağıt kılavuzlarına dokunabildiği yere kadar sokun. Kağıdı besleyiciye sokmak için zorlamayın.

Yazılıma genel bakış

İşletim sisteminize bağlı olarak, bir yazılım uygulamaları kombinasyonu kurmak için yazıcınızla birlikte gelen *Software and Documentation* (Yazılım ve Belgeler) CD'sini kullanın.

Not: Yazıcınızı ve bilgisayarınızı ayrı ayrı satın aldıysanız, bu yazılım uygulamalarını kurmak için *Software and Documentation* (Yazılım ve Belgeler) CD'sini kullanmanız zorunludur.

Not: Bu yazılım uygulamaları Macintosh® için yoktur.

Durum İzleme Merkezi

Not: Yerel Durum İzleme Merkezi'nin doğru çalışması için, yazıcının ve bilgisayarın haberleşebilmesini sağlayan iki yönlü iletişimin etkin olması gerekir. Durum İzleme Merkezi yazıcı bir USB kablosuyla yerel olarak bir ağa veya bilgisayara bağlı olduğunda çalışır.

Durum İzleme Merkezini birden fazla Durum İzleyicisini izlemek için kullanın.

- Durum İzleyicisini açmak için bir yazıcı adını çift tıklatın veya belirli bir yazıcının Durum İzleyicisini açmak için **Run** (Çalıştır) seçeneğini seçin.
- Yazıcılar listesinin görünümünü değiştirmek için **Update** (Güncelle) seçeneğini seçin.

Sürücü Profil Düzenleyicisi

Sürücü Profil Düzenleyicisini özel sürücü ayarları içeren sürücü profilleri oluşturmak için kullanın. Bir sürücü profilinde bir grup kayıtlı yazıcı sürücüsü ayarları ve aşağıdaki gibi şeyler için gerekli diğer veriler bulunur:

- Yazdırma yönü ve çoklu sayfa yazdırma (belge ayarları)
- Çıkış tepsisinin takılma durumu (yazıcı seçenekleri)
- Kullanıcı tanımlı kağıt boyutları (özel kağıtlar)
- Basit metin ve filigranlar
- Kaplama referansları
- Font referansları
- Form bileşimleri

Dell Yazıcı Uyarı Yardımcı Programı

Not: Bu uygulama Windows 2000 ve daha eski sürümlerde yoktur.

Dell Yazıcı Uyarı Yardımcı Programı, yazıcıda müdahale etmeniz gereken hatalar olduğunda sizi uyarır. Bir hata oluştuğunda, hatanın ne olduğunu söyleyen bir balon belirir ve sizi ilgili kurtarma bilgilerine yönlendirir.

Not: Dell Yazıcı Uyarı Yardımcı Programının doğru çalışması için, iki yönlü iletişimin etkin olması ve bu sayede yazıcı ile bilgisayarın haberleşebilmesi gerekir. Windows Güvenlik Duvarına bu iletişime izin vermesi için bir istisna eklenir.

Dell Yazıcı Uyarı Yardımcı Programını yazıcı yazılımınızla birlikte kullanmayı seçtiyseniz, yazılımın kurulumu tamamlandığında yardımcı program otomatik olarak başlayacaktır. Sistem Tepsisinde  görüyorsanız, yardımcı program etkindir.

Dell Yazıcı Uyarı Yardımcı Programını devreden çıkarmak için:

1 Sistem Tepsisinden,  simgesini sağ tıklayın.

2 Exit (Çıkış) seçeneğini seçin.

Dell Yazıcı Uyarı Yardımcı Programını yeniden etkinleştirmek için:

1 *Windows Vista veya daha yeni bir sürümde:*

a  > **Programs** (Programlar) tıklayın.

b **Dell Printers** (Dell Yazıcıları) öğesini tıklayın.

c **Dell 3333dn ve 3335dn Laser MFP** öğesini tıklayın.

Windows XP'de:

Start > Programs (Başlat, Programlar) veya **All Programs > Dell Printers > Dell 3333dn and 3335dn Laser MFP** (Tüm Programlar, Dell Yazıcıları, Dell 5230n/dn ve 5350dn Laser MFP) menü öğelerini tıklayın.

2 **Yazıcı Uyarı Yardımcı Programı'nı** tıklayın.

Yazdırılıyor

Belge yazdırma

- 1 Tepsiyeye veya besleyiciye kağıt yükleyin.
- 2 Yazıcı kontrol panelinin Kağıt menüsünde Kağıt Türü ve Kağıt Boyutu ayarını tepsiyeye yüklü kağıtla aynı duruma getirin.
- 3 Aşağıdakilerden birini yapın:

Windows kullanıcıları için

- a Belge açıkken, **File (Dosya) > Print (Yazdır)** öğelerini tıklatın.
- b **Properties (Özellikler), Preferences (Tercihler), Options (Seçenekler)** veya **Setup (Kurulum)** öğesini tıklatın ve sonra gerektiği şekilde ayarları yapın.

Not: Belirli boyut ve türdeki kağıda yazdırmak için, kağıt boyutu veya türü ayarlarını yüklenen kağıtla aynı olacak şekilde belirleyin veya uygun tepsi ya da besleyiciyi seçin.

- c **OK (Tamam)** öğesini ve ardından **Print (Yazdır)** öğesini tıklatın.

Macintosh kullanıcıları için

- a Sayfa Ayarları iletişim kutusunda gerektiği şekilde ayarları özelleştirin:
 - 1 Belge açıkken, **File (Dosya) > Page Setup (Sayfa Ayarları)** seçeneklerini belirleyin.
 - 2 Kağıt boyutunu seçin veya yüklenen kağıtla aynı özel bir boyut oluşturun.
 - 3 **OK (Tamam)** düğmesini tıklatın.

- b Yazdır iletişim kutusunda gerektiğinde ayarları özelleştirin.

- 1 Belge açıkken, **File (Dosya) > Print (Yazdır)** seçeneklerini belirleyin.
Gerekirse, diğer seçenekleri görmek için açıklama üçgenini tıklatın.
- 2 Yazdır iletişim kutusunda ve açılır-menülerde gerektiği şekilde ayarları yapın.

Not: Belirli bir kağıt türüne yazdırmak için, kağıt türü ayarını yüklenen kağıtla aynı olacak şekilde ayarlayın veya uygun tepsi ya da besleyiciyi seçin.

- 3 **Print (Yazdır)** öğesini tıklatın.

Kağıdın her iki yüzüne yazdırma (arkalı önlü yazdırma)

Kağıt tasarrufu yapmak için, çok-sayfalı bir belgeyi kağıdın iki yüzüne yazdırabilirsiniz.

- 1 Başlangıç ekranında, **Menüler** öğesine ve ardından **Ayarlar** öğesine basın.
- 2 **Yazdırma Ayarları** görüntüleninceye kadar aşağı oklara basın.
- 3 **Yazdırma Ayarları** öğesine basın.
- 4 **Son İşlem Menüsü** öğesine basın.
- 5 **2 yüze** görüntüleninceye kadar **Yüzler (Arkalı Önlü)** oklarına basın.

6 Gönder ögesine basın.

Değişiklikler gönderiliyor mesajı görüntülenir.

7 Başlangıç ekranına geri dönmek için  ögesine basın.

Özel ortamlara yazdırma

Antetli kağıtları kullanma hakkında ipuçları

- Özel olarak lazer yazıcılar için tasarlanan antetli kağıtları kullanın.
- Büyük miktarlarda satın almadan önce almayı düşündüğünüz antetli kağıtlara örnek yazdırın.
- Antetli kağıtları yazıcıya yüklemekten önce, sayfaların birbirine yapışmasını önlemek için desteyi havalandırın.
- Antetli kağıtlara yazdırırken kağıt yönü önemlidir. Antetli kağıdın nasıl yükleneceği hakkında bilgi almak için bkz:
 - “Tepsilere kağıt yükleme”, sayfa 75
 - “Çok amaçlı besleyiciyi kullanma”, sayfa 79

Saydamları kullanma hakkında ipuçları

Büyük miktarlarda satın almadan önce almayı düşündüğünüz saydamlara örnek yazdırın.

Saydamlara yazdırırken:

- 250-sayfalık tepsi, 550-sayfalık tepsi veya çok amaçlı besleyiciden saydamları besleyin.
- Özel olarak lazer yazıcılar için tasarlanan saydamları kullanın. Saydamlarınızın erimeden, rengi kaçımadan, kaymadan veya zararlı emisyon üretmeden 230°C (446°F) sıcaklığa kadar dayanabildiğinden emin olmak için imalatçı veya satıcı firmaya başvurun.
- 138-146 g/m² (37-39 lb. bond) ağırlığında saydamlar kullanın.
- Yazdırma kalitesi sorunlarının önlemek için, saydamların üzerinde parmak izi bırakmamaya özen gösterin.
- Saydamları yazıcıya yüklemekten önce, sayfaların birbirine yapışmasını önlemek için desteyi havalandırın.

Zarfları kullanma hakkında ipuçları

Büyük miktarlarda satın almadan önce almayı düşündüğünüz zarflara örnek yazdırın.

Zarflara yazdırırken:

- Özel olarak lazer yazıcılar için tasarlanan zarfları kullanın. Zarflarınızın yapışmadan, kırışmadan, aşırı eğilmeden veya zararlı emisyon yaymadan 180°C (356°F) sıcaklığa kadar dayanabileceğinden emin olmak için imalatçı veya satıcı firmaya başvurun.

Not: Zarf Ağırlığı Ağır ve Zarf Dokusu Kaba ayarına getirilirse, zarflara 220°C'ye (428°F) kadar sıcaklıkta yazdırılabilir. Yerleşik Web Sunucusunu kullanarak veya yazıcı kontrol panelinin Kağıt menüsünden bu ayarları seçin.
- En iyi performansı elde edebilmek için, 90 gr/m² (24 lb bond) ağırlığında kağıttan yapılmış zarfları kullanın. Pamuk oranı % 25'i geçmeyen en fazla 105 gr/m² (28 lb bond) ağırlığında kağıttan yapılmış zarfları kullanın. Tüm-pamuktan yapılmış zarfların ağırlığı en fazla 90 gr/m² (24 lb bond) olmalıdır.
- Yalnızca yeni zarfları kullanın.

- Performansı en yüksek düzeye çıkarmak ve sıkışmaları en aza indirmek için, aşağıda belirtilen özelliklere sahip zarfları kullanmayın.
 - Aşırı eğilmiş veya bükülmüş
 - Birbirine yapışmış veya başka bir şekilde zarar görmüş
 - Penceresi, deliği, kesik parçası veya kabartması bulunan
 - Metal kopçalı, iple bağlı veya katlanabilen metal parçaları olan
 - Birbirine geçen parçalardan oluşan
 - Damga pulu yapıştırılmış
 - Kapağı kapatılmışken veya yapıştırılmışken açıkta yapışkanı olan.
 - Köşeleri eğilmiş
 - Kaba, kırışmış veya yatık dokuları olan
- Genişlik kılavuzlarını zarf genişliğine uyacak şekilde ayarlayın.

Not: Yüksek nem (% 60'ın üzerinde) ve yüksek yazdırma sıcaklığı zarfların kırışmasına veya yapışmasına neden olabilir.

Etiketlerin kullanılmasıyla ilgili ipuçları

Not: Bu yazıcı yalnızca arada bir etiket yazdırmak için tasarlanmıştır.

- Etiketleri kağıt veya saydam ortamlarla aynı kaynağa yüklemeyin, ortamların karıştırılarak kullanılması besleme sorunlarına neden olabilir.
- Paper (Kağıt) menüsünde, Paper Type (Kağıt Tür) ayarını Labels (Etiket) yapın.
- Kaygan sırtlı etiket kullanmayın.
- Yapışmadan, kırışmadan, aşırı eğilmeden veya zararlı emisyon yaymadan 230°C (446°F) sıcaklığa kadar dayanabilecek etiketleri kullanın.
- Tam etiket yaprakları kullanın. Bölünmüş etiket yaprakları yazdırma sırasında etiketlerin sıyrılarak çıkmasına ve dolayısıyla kağıt sıkışmalarına neden olabilir. Bölünmüş etiket yaprakları yazıcıya ve yazdırma kartuşuna yapışkan bulaştırarak yazıcının ve kartuşun garantilerinin geçersizleşmesine neden olabilir.
- Yapışkanı açıkta etiket kullanmayın.
- Etiket kenarlarından, deliklerden veya etiket kesim yerlerinden içeriye doğru 1 mm (0.04 inç) boşluk bırakın, bu bölgeye yazdırmayın.
- Yapışkan sırtın sayfanın kenarına ulaşmadığından emin olun. Yapışkanın kenarlardan en az 1 mm (0.04 inç) içeride kalacak şekilde kaplanması önerilir. Yapışkan malzeme yazıcıya bulaşarak garantiyi geçersizleştirebilir.
- Yapışkan bölgenin kaplanması mümkün değilse, ön ve arka kenarlarda 1.6 mm (0.06 inç) genişliğinde bir şeridi çıkarın ve sızıntı yapmayan bir yapışkan kullanın.
- Özellikle bar kod yazdırırken, dikey yönlendirme en iyi sonucu verir.

Stok kartı kullanma hakkında ipuçları

Stok kartı ağır ve tek-katlı özel bir kağıttır. Nem, kalınlık ve doku gibi birçok değişken özelliği yazdırma kalitesini ciddi şekilde etkileyebilir. Büyük miktarlarda satın almadan önce almayı düşündüğünüz stok kartlarına örnek yazdırın.

Stok kartına yazdırırken:

- Kağıt Türünün Stok Kartı olarak ayarlandığından emin olun.
- Uygun Kağıt Dokusu ayarını seçin.
- Matbu, delik veya kırışmış stok kartlarının yazdırma kalitesini etkileyebileceğini veya başka kağıt kullanım sorunlarına yol açabileceğini unutmayın.
- Stok kartınızın zararlı emisyon yaymaksızın 180°C (356°F) sıcaklığa dayanabileceğinden emin olmak için imalatçı veya satıcı firmaya başvurun.
- Yazıcıya zarar verebilecek kimyasallarla hazırlanmış matbu stok kartlarını kullanmayın. Bu tür stok kartları yazıcının içine yarı-sıvı ve uçucu bileşenler girmesine neden olabilir.
- Mümkünse kısa grenli stok kartı kullanın.

Gizli ve diğer bekletilen işleri yazdırma

İşleri yazıcıda bekletme

Yazıcıya bir iş gönderirken, yazıcının işi siz yazıcı kontrol panelinden başlatana kadar bellekte tutmasını istediğinizi belirtebilirsiniz. Yazıcıdaki, kullanıcı tarafından başlatılabilecek tüm yazdırma işleri *bekletilen işler* olarak adlandırılır.

Not: Gizli, Kontrol, Yedek ve Tekrar yazdırma işleri, yazıcının yeni bekletilen işleri işleyebilmek için ilave belleğe ihtiyaç duyması halinde silinebilir.

İş türü	Açıklama
Gizli	Yazıcıya bir Gizli yazdırma işi gönderirken, bilgisayardan bir PIN oluşturmanız gerekir. Bu PIN dört basamaklı olmalı ve 0–9 arasında sayılardan oluşmalıdır. Bu iş, siz yazıcı kontrol panelinden PIN'i girene ve işi yazdırmayı veya silmeyi seçene kadar bekletilir.
Kontrol	Bir Kontrol yazdırma işi gönderdiğinizde, yazıcı yalnızca bir kopya yazdırır ve kalan kopyaları yazıcı belleğinde saklar. Kontrol özelliği, diğer kopyaları yazdırmadan önce ilk kopyayı kontrol ederek tatminkar olduğundan emin olmanızı sağlar. Tüm kopyalar yazdırıldıktan sonra, iş otomatik olarak yazıcı belleğinden silinir.
Yedek	Bir Yedek Yazdırma işi gönderdiğinizde, yazıcı işi hemen yazdırmaz. Bu işi, ileride yazdırabilmeniz için bellekte saklar. İş, Bekletilen İşler menüsünden silinene kadar bellekte kalır.
Tekrar	Bir Tekrar yazdırma işi gönderdiğinizde, yazıcı bu işin istenen tüm kopyalarını yazdırır ve ileride başka kopyalarını yazdırabilmeniz için bellekte saklar. İş bellekte saklandığı sürece ilave kopya yazdırabilirsiniz.

Windows'dan gizli ve diğer bekletilen işleri yazdırma

Not: Gizli ve Kontrol yazdırma işleri yazdırıldıktan sonra bellekten otomatik olarak silinir. Tekrar ve Yedek işleri siz silene kadar yazıcıda bekletilir.

- 1 Belge açıkken, **Dosya > Yazdır** öğelerini tıklatın.
- 2 **Özellikler, Tercihler, Seçenekler** veya **Ayarlar** öğesini tıklatın.
- 3 **Diğer Seçenekler** ve ardından **Yazdır ve Beklet** öğelerini tıklatın.
- 4 İşinizin türünü (Gizli, Yedek, Tekrar veya Kontrol) seçin ve ardından bir kullanıcı adı atayın. Gizli işler için, dört-basamaklı bir PIN girin.
- 5 **Tamam** veya **Yazdır** öğesini tıklatın ve ardından işi serbest bırakmak için yazıcıya gidin.

- 6 Başlangıç ekranında, **Bekletilen işler** ögesine basın.
- 7 Kullanıcı adınıza basın.
Not: Bekletilen işler için en fazla 500 sonuç görüntülenebilir. Adınız görüntülenmezse, adınız görüntüleninceye kadar aşağı oka basın veya yazıcıda çok sayıda bekletilen iş varsa **Bekletilen İşleri Ara** ögesine basın.
- 8 **Gizli İşler** ögesine basın.
- 9 PIN'inizi girin.
- 10 **Bitti** ögesine basın.
- 11 Yazdırmak istediğiniz işe basın.
- 12 **Yazdır** ögesine basın veya kopya sayısını artırmak ya da azaltmak için oklara basın, ardından **Yazdır** ögesine basın.

Macintosh bilgisayardan gizli ve diğer bekletilen işleri yazdırma

Not: Gizli ve Kontrol yazdırma işleri yazdırıldıktan sonra bellekten otomatik olarak silinir. Tekrar ve Yedek işleri siz silene kadar yazıcıda bekletilir.

- 1 Belge açıkken, **File (Dosya) > Print (Yazdır)** seçeneklerini belirleyin.
Gerekirse, diğer seçenekleri görmek için açıklama üçgenini tıklatın.
- 2 Yazdırma seçenekleri veya Kopya ve Sayfa Sayısı açılır-menüsünde **Job Routing (İş Yönlendir)** seçeneğini belirleyin.
- 3 İşinizi türünü (Gizli, Yedek, Tekrar veya Kontrol) seçin ve ardından bir kullanıcı adı atayın. Gizli işler için, dört-basamaklı bir PIN girin.
- 4 OK (Tamam) veya Print (Kağıda dök) ögesine tıklayın ve ardından işi serbest bırakmak için yazıcıya gidin.
- 5 Ana ekranda, **Held jobs (Bekletilen işler)** ögesine basın.
- 6 Kullanıcı adınıza basın.
Not: Bekletilen işler için en fazla 500 sonuç görüntülenebilir. Adınız görüntülenmezse, adınız görüntüleninceye kadar aşağı oka basın veya yazıcıda çok sayıda bekletilen iş varsa **Bekletilen İşleri Ara** ögesine basın.
- 7 **Confidential Jobs (Gizli İşler)** ögesine basın.
- 8 PIN'inizi girin.
- 9 Yazdırmak istediğiniz işe basın.
- 10 **Print (Yazdır)** ögesine basın veya kopya sayısını artırmak ya da azaltmak için oklara basın, ardından **Print (Yazdır)** ögesine basın.

Bir flaş sürücüden yazdırma

Yazıcı kontrol panelinde bir USB portu bulunur. Desteklenen dosya türlerini yazdırmak için bir flaş sürücü takın. Desteklenen dosya türleri: .pdf, .gif, .jpeg, .jpg, .bmp, .png, .tiff, .tif, .pcx ve .dcx.

Notlar:

- Yüksek hızlı flaş sürücülerinin Yüksek Hız USB standartlarını desteklemesi gerekir. Yalnızca USB Düşük Hız yeteneklerini destekleyen flaş sürücülerini desteklenmez.
- USB aygıtları FAT (*File Allocation Tables/Dosya Ayırma Tabloları*) sistemini desteklemelidir. NTFS (*New Technology File System/Yeni Teknoloji Dosya Sistemi*) veya başka bir dosya sistemi ile biçimlendirilen aygıtlar desteklenmez.
- Şifrelenmiş bir .pdf dosyasını seçiyorsanız, yazıcının kontrol panelinden dosya parolanızı girin.
- Şifrelenmiş bir .pdf dosyasını yazdırmadan önce, yazıcının kontrol panelinden dosya parolanızı girin.
- Yazdırma izniniz olmayan dosyaları yazdıramazsınız.

Bir flaş sürücüden yazdırmak için:

- 1 Yazıcının açık olduğundan ve ekranda **Ready** (Hazır) görüldüğünden emin olun.
- 2 USB portuna bir flaş sürücü takın.



Notlar:

- Flaş sürücüyü yazıcı müdahale gerektirirken, örneğin bir kağıt sıkışması durumunda taktığınız takdirde, yazıcı flaş sürücüsünü yoksayar.
- Flaş sürücüyü yazıcı başka işler yazdırırken taktığınız takdirde, **Yazıcı Meşgul** mesajı görüntülenir. Diğer işler işlendikten sonra, flaş sürücüdeki belgeleri yazdırabilmek için bekletilen işler listesine bakmanız gerekebilir.

- 3 Yazdırmak istediğiniz dosyaya dokununuz.

Not: Flaş sürücüde bulunan klasörler, klasörler biçiminde görüntülenir. Dosya adlarına uzantı türü (örneğin, .jpg) eklenir.

4 Yazdırılan dosya sayısını arttırmak için sağ ok düğmesine dokunun.

5 **Print** (Yazdır) düğmesine dokunun.

Not: Belgenin yazdırılması tamamlanana kadar flaş sürücüyü USB portundan çıkarmayın.

Başlangıç USB menüsü ekranından çıktıktan sonra flaş sürücüyü yazıcıda bıraktığınız takdirde, flaş sürücüdeki .pdf dosyalarını bekletilen işler olarak hala yazdırabilirsiniz.

Bilgi sayfalarını yazdırma

Bir yazı tipi örnek listesini yazdırma

Yazıcınız için kullanabileceğiniz mevcut yazı tiplerinin örneklerini yazdırmak için:

- 1 Yazıcının açık olduğundan ve ekranda **Hazır** mesajının görüntülediğinden emin olun.
- 2 Başlangıç ekranında, **Menüler** ögesine basın.
- 3 **Raporlar** ögesine basın.
- 4 **Yazı Tiplerini Yazdır** görüntüleninceye kadar yukarı veya aşağı oka ve sonra da **Yazı Tiplerini Yazdır** düğmesine basın.
- 5 **PCL Yazı Tipleri** veya **PostScript Yazı Tipleri** ögesine basın.



Dizin listesi yazdırma

Dizin listesi önbellekte veya yazıcı sabit diskte saklanan kaynakları gösterir.

- 1 Yazıcının açık olduğundan ve ekranda **Hazır** mesajının görüntülediğinden emin olun.
- 2 Ana ekranda,  ögesine basın.
- 3 **Reports (Raporlar)** ögesine dokununuz.
- 4 **Dizin Yazdır** görüntüleninceye kadar aşağı oka basın.
- 5 **Print Directory (Dizin Yazdır)** ögesine basın.

Yazdırma kalitesi sınaama sayfalarını yazdırma

Yazdırma kalitesi sorunlarını yalıtma için yazdırma kalitesi sınaama sayfalarını yazdırın.

- 1 Yazıcıyı kapatın.
- 2 Yazıcıyı açarken  ve  düğmelerini basılı tutun.
- 3 İlerleme çubuğunun bulunduğu ekran görüntülediğinde düğmeleri serbest bırakın. Yazıcı açılma işlem dizisini yürütür ve ardından Yapılandırma menüsü görüntülenir.
- 4 **Yazdırma Kalitesi Sayfaları** görüntüleninceye kadar aşağı oka basın.
- 5 **Yazdırma Kalitesi Sayfaları Menüsü** ögesine basın.
- 6 **Yazdırma Kalitesi Sayfaları** ögesine basın.

Bir yazdırma işini iptal etme

Yazıcı kontrol panelinden bir yazdırma işini iptal etme

- 1 Dokunmatik ekranda **İşleri İptal Et** ögesine veya tuş takımında  düğmesine basın.
- 2 İptal etmek istediğiniz işe basın.
- 3 **Seçilen İşleri Sil** ögesine basın.

Bilgisayardan bir yazdırma işini iptal etme

Yazdırma işini iptal etmek için aşağıdakilerden birini yapın:

Windows kullanıcıları için

- 1  ögesini tıklatın veya **Başlat** ögesini ve sonra da **Çalıştır** ögesini tıklatın.
- 2 Aramayı Başlat veya Çalıştır kutusuna **yazıcıları denetle** yazın.
- 3 **Giriş** düğmesine basın veya **Tamam** ögesini tıklatın.
Yazıcı klasörü açılır.
- 4 Yazıcı simgesini çift-tıklatın.
- 5 İptal edeceğiniz işi seçin.
- 6 Klavyede **Sil** tuşuna basın.

Windows görev çubuğundan:

Bir işi yazdırmaya gönderdiğinizde, görev çubuğunu sağ köşesinde küçük bir yazıcı simgesi belirir.

- 1 Yazıcı simgesini çift-tıklatın.
Yazıcı penceresinde bir yazdırma işleri listesi görüntülenir.
- 2 İptal edeceğiniz işi seçin.
- 3 Klavyede **Sil** tuşuna basın.

Macintosh kullanıcıları için

Mac OS X sürüm 10.5 veya daha sonrasında:

- 1 Apple menüsünde **Sistem Tercihleri** seçeneğini belirleyin.
- 2 **Yazdırma ve Faks** düğmesini tıklatın ve ardından yazıcı simgesini çift-tıklatın.
- 3 Yazıcı penceresinden, iptal edeceğiniz işi seçin.
- 4 Pencerenin üst kısmındaki simge çubuğundan **Sil** simgesini tıklatın.

Mac OS X sürüm 10.4 ve daha öncesinde:

- 1 Git menüsünde **Uygulamalar** seçeneğini belirleyin.
- 2 **Yardımcı Programlar** ögesini çift-tıklatın ve ardından **Baskı Merkezi** ya da **Yazıcı Kurulumu Yardımcı Programı** ögesini çift-tıklatın.

- 3 Yazıcı simgesini çift-tıklatın.
- 4 Yazıcı penceresinden, iptal edeceğiniz işi seçin.
- 5 Pencerenin üst kısmındaki simge çubuğundan **Sil** simgesini tıklatın.

Kopyalama

ADF	Tarayıcı camı
	
<p>Çok sayfalı belgeler için ADF'yi kullanın.</p>	<p>Tek sayfalar, küçük kağıtlar (örneğin kartpostallar veya fotoğraflar), transparanlar, fotoğraf kağıdı veya ince kağıtlar (dergi kupürleri) için tarayıcı camını kullanın.</p>

Fotokopi çekme

Hızlı kopya oluşturma

- 1 Orijinal belgeyi yüzü yukarı bakacak ve kısa kenarı önce girecek şekilde ADF'ye veya yüzü aşağı bakacak şekilde tarayıcı camına yerleştirin.
Not: ADF'ye kartpostal, fotoğraf, küçük öğeler, saydamlar, fotoğraf kağıdı veya (dergi kupürleri gibi) ince ortamlar yüklenmemelidir. Bu öğeleri tarayıcı camının üzerine yerleştirin.
- 2 ADF'ye bir belge yüklüyorsanız, kağıt kılavuzlarını ayarlayın.
- 3 Yazıcı kontrol panelinde  düğmesine basın.
- 4 Belgeyi tarayıcı camına yerleştirdiyse, ana ekrana geri dönmek için **Finish the Job (İşi Bitir)** öğesine dokununuz.

ADF kullanarak kopyalama

- 1 Bir orijinal belgeyi yüzü yukarı bakacak ve kısa kenarı önce girecek şekilde ADF'ye yerleştirin.
Not: ADF'ye kartpostal, fotoğraf, küçük öğeler, saydamlar, fotoğraf kağıdı veya (dergi kupürleri gibi) ince ortamlar yüklenmemelidir. Bu öğeleri tarayıcı camının üzerine yerleştirin.
- 2 Kağıt kılavuzlarını ayarlayın.
- 3 Ana ekranda **Copy (Kopya)** öğesine dokununuz veya kopya sayısını girmek için tuş takımını kullanınız. Kopya ekranı görüntülenir.
- 4 Gerektiğinde kopya ayarlarını değiştirin.
- 5 **Copy It (Kopyala)** öğesine dokununuz.

Tarayıcı camını kullanarak kopyalama

- 1 Orijinal belgeyi ön yüzü aşağıya bakacak şekilde tarayıcı camının sol üst köşesine yerleştirin.
- 2 Ana ekranda **Copy (Kopya)** öğesine dokunun veya kopya sayısını girmek için tuş takımını kullanın. Kopya ekranı görüntülenir.
- 3 Gerekliğinde kopya ayarlarını değiştirin.
- 4 **Copy It (Kopyala)** öğesine dokunun.
- 5 Taranacak daha çok sayfanız varsa, sonraki belgeyi tarayıcı camına yerleştirin ve **Scan the Next Page (Sonraki Sayfayı Tara)** öğesine dokunun.
- 6 Ana ekrana geri dönmek için **Finish the Job (İşi Bitir)** öğesine dokunun.

Fotoğraf kopyalama

- 1 Fotoğrafı ön yüzü aşağıya bakacak şekilde tarayıcı camının sol üst köşesine yerleştirin.
- 2 Ana ekranda, **Copy (Kopyala)** öğesine basın.
- 3 **Options (Seçenekler)** öğesine basın.
- 4 **Content (İçerik)** öğesine basın.
- 5 **Photograph (Fotoğraf)** öğesine basın.
- 6 **Done (Bitti)** öğesine basın.
- 7 **Copy It (Kopyala)** öğesine basın.
- 8 **Scan the Next Page (Sonraki Sayfayı Tara)** veya **Finish the Job (İşi Bitir)** öğesine basın.

Özel ortamlara kopyalama

Transparan yapma

- 1 Orijinal belgeyi yüzü yukarı bakacak ve kısa kenarı önce girecek şekilde ADF'ye veya yüzü aşağı bakacak şekilde tarayıcı camına yerleştirin.
Not: ADF'ye kartpostal, fotoğraf, küçük öğeler, transparanlar, fotoğraf kağıdı veya (dergi kupürleri gibi) ince ortamlar yüklenmemelidir. Bu öğeleri tarayıcı camının üzerine yerleştirin.
- 2 ADF'ye bir belge yüklüyorsanız, kağıt kılavuzlarını ayarlayın.
- 3 Başlangıç ekranında, **Copy (Kopyala)** düğmesine dokunun.
- 4 **Copy from (Buradan Kopyala)** düğmesine dokunun ve ardından orijinal belgenin boyutunu belirtin.
- 5 **Copy to (Buraya Kopyala)** düğmesine ve ardından transparanların bulunduğu tepsiye veya **Manual Feeder (Elle Besleyici)** düğmesine dokunun ve ardından transparanları çok amaçlı besleyiciye yerleştirin.
- 6 İstedığınız transparan kağıt boyutuna ve ardından **Continue (Devam)** düğmesine dokunun.
- 7 Yukarı veya aşağı ok düğmesine **Transparency (Transparan)** görünene kadar dokunun.

8 **Transparency** (Transparan) ve ardından **Continue** (Devam) düğmesine dokunun.

9 **Copy It** (Kopyala) düğmesine dokunun.

Antetli kağıda kopyalama

1 Orijinal belgeyi yüzü yukarı bakacak ve kısa kenarı önce girecek şekilde ADF'ye veya yüzü aşağı bakacak şekilde tarayıcı camına yerleştirin.

Not: ADF'ye kartpostal, fotoğraf, küçük öğeler, transparanlar, fotoğraf kağıdı veya (dergi kupürleri gibi) ince ortamlar yüklenmemelidir. Bu öğeleri tarayıcı camının üzerine yerleştirin.

2 ADF'ye bir belge yüklüyorsanız, kağıt kılavuzlarını ayarlayın.

3 Başlangıç ekranında, **Copy** (Kopyala) düğmesine dokunun.

4 **Copy from** (Buradan Kopyala) düğmesine dokunun ve ardından orijinal belgenin boyutunu belirtin.

5 **Copy to** (Buraya Kopyala) düğmesine ve ardından **Manual Feeder** (Elle Besleyici) düğmesine dokunun ve antetli kağıdı antetli yüzü aşağı aşağıya bakacak ve üst kenarı yazıcıya ilk girecek şekilde yerleştirin.

6 İsteddiğiniz antetli kağıt boyutuna ve ardından **Continue** (Devam) düğmesine dokunun.

7 Yukarı veya aşağı ok düğmesine **Letterhead** (Antetli) görünene kadar dokunun.

8 **Letterhead** (Antetli) ve ardından **Continue** (Devam) düğmesine dokunun.

9 **Copy It** (Kopyala) düğmesine dokunun.

Kopyalama ayarlarını özelleştirme

Bir boyuttan diğerine kopyalama

1 Orijinal belgeyi yüzü yukarı bakacak ve kısa kenarı önce girecek şekilde ADF'ye veya yüzü aşağı bakacak şekilde tarayıcı camına yerleştirin.

Not: ADF'ye kartpostal, fotoğraf, küçük öğeler, saydamlar, fotoğraf kağıdı veya (dergi kupürleri gibi) ince ortamlar yüklenmemelidir. Bu öğeleri tarayıcı camının üzerine yerleştirin.

2 ADF'ye bir belge yüklüyorsanız, kağıt kılavuzlarını ayarlayın.

3 Ana ekranda, **Copy (Kopyala)** öğesine basın.

4 **Copy from (Kopya kaynağı)** öğesine basın ve sonra orijinal belgenin boyutunu tanımlayın.

5 **Copy to (Kopya hedefi)** öğesine basın ve ardından kopyanın olmasını istediğiniz boyutu seçin.

Not: "Kopya kaynağı" boyutundan farklı bir kağıt boyutu seçerseniz, yazıcı boyutu otomatik olarak ölçeklendirir.

6 **Copy It (Kopyala)** öğesine basın.

Seçilen bir tepsideki kağıtları kullanarak kopya oluşturma

Kopyalama işlemi sırasında, istediğiniz kağıt türünü içeren tepsiyi seçebilirsiniz.

- 1 Orijinal belgeyi yüzü yukarı bakacak ve kısa kenarı önce girecek şekilde ADF'ye veya yüzü aşağı bakacak şekilde tarayıcı camına yerleştirin.

Not: ADF'ye kartpostal, fotoğraf, küçük öğeler, saydamlar, fotoğraf kağıdı veya (dergi kupürleri gibi) ince ortamlar yüklenmemelidir. Bu öğeleri tarayıcı camının üzerine yerleştirin.

- 2 ADF'ye bir belge yüklüyorsanız, kağıt kılavuzlarını ayarlayın.
- 3 Ana ekranda, **Kopyala** ögesine basın.
- 4 **Kopya kaynağı** ögesine basın ve sonra orijinal belgenin boyutunu tanımlayın.
- 5 **Kopya hedefi** ögesine basın, ardından istediğiniz kağıt türünü içeren tepsiye yada besleyiciye basın.
Not: Elle Besleyici seçeneğini belirlerseniz, ayrıca kağıt boyutunu ve türünü de seçmeniz gerekir.
- 6 **Kopyala** ögesine basın.

Kağıdın her iki yüzüne kopyalama (arkalı önlü yazdırma)

- 1 Orijinal belgeyi yüzü yukarı bakacak ve kısa kenarı önce girecek şekilde ADF'ye veya yüzü aşağı bakacak şekilde tarayıcı camına yerleştirin.

Not: ADF'ye kartpostal, fotoğraf, küçük öğeler, transparanlar, fotoğraf kağıdı veya (dergi kupürleri gibi) ince ortamlar yüklenmemelidir. Bu öğeleri tarayıcı camının üzerine yerleştirin.

- 2 ADF'ye bir belge yüklüyorsanız, kağıt kılavuzlarını ayarlayın.
- 3 Ana ekranda, **Kopyala** ögesine basın.
- 4 Yüzler (Arkalı Önlü) alanında, kopyalarınızın arkalı önlü yazdırılma şekline benzeyen düğmeye basın.
Birinci numara, orijinal belgelerin yüzlerini temsil eder; ikinci numara ise kopyanın yüzlerini temsil eder.
Örneğin, 1 taraflı orijinal belgeniz varsa ve 2-taraflı kopyalar istiyorsanız, 1-taraflıdan 2-taraflıya seçeneğini belirleyin.
Not: ADF otomatik olarak sayfanın iki tarafını da tarar
- 5 **Kopyala** ögesine basın.

Kopyaları küçültme veya büyütme

Kopyalar, orijinal belgenin %25'ine kadar küçültülebilir veya orijinal belgenin %400'üne kadar büyütülebilir. Ölçekle için varsayılan fabrika ayarı Otomatik'tir. Ölçekle ayarını Otomatik olarak bırakırsanız, orijinal belgenizin içeriği, kopyaladığınız kağıdın boyutuna sığacak şekilde ölçeklendirilir.

Bir kopyayı küçültmek veya büyütme için:

- 1 Orijinal belgeyi yüzü yukarı bakacak ve kısa kenarı önce girecek şekilde ADF'ye veya yüzü aşağı bakacak şekilde tarayıcı camına yerleştirin.

Not: ADF'ye kartpostal, fotoğraf, küçük öğeler, saydamlar, fotoğraf kağıdı veya (dergi kupürleri gibi) ince ortamlar yüklenmemelidir. Bu öğeleri tarayıcı camının üzerine yerleştirin.

- 2 ADF'ye bir belge yüklüyorsanız, kağıt kılavuzlarını ayarlayın.

- 3 Ana ekranda, **Copy (Kopyala)** ögesine basın.
- 4 Ölçekle alanında, kopyalarınızı büyütme veya küçültme için oklara dokununuz.
Ölçekle ayarı elle yapıldıktan sonra "Kopya hedefi" veya "Kopya kaynağı" ögesine basıldığında, ölçekleme değeri Otomatik ayarına geri döner.
- 5 **Copy It (Kopyala)** ögesine basın.

Kopya kalitesini ayarlama

- 1 Orijinal belgeyi yüzü yukarı bakacak ve kısa kenarı önce girecek şekilde ADF'ye veya yüzü aşağı bakacak şekilde tarayıcı camına yerleştirin.
Not: ADF'ye kartpostal, fotoğraf, küçük öğeler, transparanlar, fotoğraf kağıdı veya (dergi kupürleri gibi) ince ortamlar yüklenmemelidir. Bu öğeleri tarayıcı camının üzerine yerleştirin.
- 2 ADF'ye bir belge yüklüyorsanız, kağıt kılavuzlarını ayarlayın.
- 3 Ana ekranda, **Kopyala** ögesine basın.
- 4 Kopyaladığınız öğeyi seçmek için **İçerik** altında sol veya sağ oka basın:
 - **Metin**-Daha çok metin veya satır grafiğinden oluşan orijinal belgeler için kullanılır
 - **Metin/Fotoğraf**-Orijinal belgelerde metin ve grafik ya da resim bir arada yer alıyorsa kullanılır
 - **Fotoğraf**-Orijinal belge, yüksek kaliteli fotoğraf veya mürekkep püskürtmeli baskı olduğunda kullanılır
 - **Bastırılan Resim**-Yarım ton fotoğrafları, lazer yazıcıda yazdırılmış belgeler gibi grafikleri veya daha çok resimden oluşan dergi ya da gazete sayfalarını kopyalarken kullanılır
- 5 **Kopyala** ögesine basın.

Kopyaları harmanlama

Bir belgenin birden fazla kopyasını yazdırıyorsanız, her kopyayı bir küme olarak (harmanlanmış) yazdırmayı veya kopyaları sayfa grupları olarak (harmanlanmamış) yazdırmayı seçebilirsiniz.

Harmanlanmış



Harmanlanmamış



Varsayılan olarak Harmanla Açık'tır. Kopyalarınızı harmanlamak istemiyorsanız bu ayarı Kapalı durumuna getirin.

Harmanlamayı devre dışı bırakmak için:

- 1 Orijinal belgeyi yüzü yukarı bakacak ve kısa kenarı önce girecek şekilde ADF'ye veya yüzü aşağı bakacak şekilde tarayıcı camına yerleştirin.
Not: ADF'ye kartpostal, fotoğraf, küçük öğeler, saydamlar, fotoğraf kağıdı veya (dergi kupürleri gibi) ince ortamlar yüklenmemelidir. Bu öğeleri tarayıcı camının üzerine yerleştirin.
- 2 ADF'ye bir belge yüklüyorsanız, kağıt kılavuzlarını ayarlayın.
- 3 Ana ekranda, **Kopyala** ögesine basın.
- 4 Kopya sayısını girmek için tuş takımını kullanın.

5 Kopyalarınızın harmanlanmasını istemiyorsanız **Kapalı** ögesine basın.

6 **Kopyala** ögesine basın.

Kopyaların arasına ayırma sayfaları yerleştirme

1 Orijinal belgeyi yüzü yukarı bakacak ve kısa kenarı önce girecek şekilde ADF'ye veya yüzü aşağı bakacak şekilde tarayıcı camına yerleştirin.

Not: ADF'ye kartpostal, fotoğraf, küçük öğeler, saydamlar, fotoğraf kağıdı veya (dergi kupürleri gibi) ince ortamlar yüklenmemelidir. Bu öğeleri tarayıcı camının üzerine yerleştirin.

2 ADF'ye bir belge yüklüyorsanız, kağıt kılavuzlarını ayarlayın.

3 Ana ekranda, **Copy (Kopyala)** ögesine basın.

4 **Options (Seçenekler)** ögesine basın.

5 **Separator Sheets (Ayırma Sayfaları)** ögesine basın.

Not: Kopyaların arasına ayırma sayfalarının yerleştirilmesi için Harmanla ögesinin Açık olarak ayarlanması gerekir. Harmanla ögesi Kapalı olursa, ayırma sayfaları yazdırma işinin sonuna eklenir.

6 Aşağıdakilerden birini seçin:

- **Between Copies (Kopyalar Arasında)**
- **Between Jobs (İşler Arasında)**
- **Between Pages (Sayfalar Arasında)**

7 **Done (Bitti)** ögesine basın.

8 **Copy It (Kopyala)** ögesine basın.

Bir kağıda birden fazla sayfa kopyalama

Kağıt tasarrufu yapmak için, çok sayfalı bir belgenin birbirini takip eden iki veya dört sayfasını tek bir kağıda yazdırabilirsiniz.

Notlar:

- Kağıt Boyutu Letter, Legal, A4 veya B5 JIS olarak ayarlanmalıdır.
- Kopya Boyutu %100 olarak ayarlanmalıdır.

1 Orijinal belgeyi yüzü yukarı bakacak ve kısa kenarı önce girecek şekilde ADF'ye veya yüzü aşağı bakacak şekilde tarayıcı camına yerleştirin.

Not: ADF'ye kartpostal, fotoğraf, küçük öğeler, transparanlar, fotoğraf kağıdı veya (dergi kupürleri gibi) ince ortamlar yüklenmemelidir. Bu öğeleri tarayıcı camının üzerine yerleştirin.

2 ADF'ye bir belge yüklüyorsanız, kağıt kılavuzlarını ayarlayın.

3 Ana ekranda, **Kopyala** ögesine basın.

4 Bir arkalı önlü ayarı seçin.

5 **Seçenekler** ögesine basın.

6 **Kağıt Tasarrufu** ögesine basın.

- 7 İstedığınız çıkışı seçin.
- 8 Her kopya sayfasının etrafına bir kutu çizilmesini istiyorsanız **Sayfa Kenarlıkları Yazdır** ögesine basın.
- 9 **Bitti** ögesine basın.
- 10 **Kopyala** ögesine basın.

Özel bir iş oluşturma (iş oluşturma)

Özel iş veya iş oluşturma işlevi, bir veya daha fazla orijinal belge kümesini tek bir kopyalama işinde birleştirmek için kullanılır. Her küme farklı iş parametreleri kullanılarak taranabilir. Bir kopyalama işi gönderildiğinde ve Özel İş etkinleştirildiğinde, tarayıcı sağlanan parametreleri kullanarak birinci orijinal belge kümesini tarar ve sonra aynı ya da farklı parametrelerle bir sonraki kümeyi tarar.

Kümenin tanımlanması, tarama kaynağına bağlıdır:

- Bir belgeyi tarayıcı camında tararsanız, küme bir sayfadan oluşur.
- ADF'yi kullanarak birden çok sayfa tararsanız, küme ADF boşalınca kadar taranmış tüm sayfalardan oluşur.
- ADF'yi kullanarak bir sayfa tararsanız, küme bir sayfadan oluşur.

Örneğin:

- 1 Orijinal belgeyi yüzü yukarı bakacak ve kısa kenarı önce girecek şekilde ADF'ye veya yüzü aşağı bakacak şekilde tarayıcı camına yerleştirin.
Not: ADF'ye kartpostal, fotoğraf, küçük öğeler, saydamlar, fotoğraf kağıdı veya (dergi kupürleri gibi) ince ortamlar yüklenmemelidir. Bu öğeleri tarayıcı camının üzerine yerleştirin.
- 2 ADF'ye bir belge yüklüyorsanız, kağıt kılavuzlarını ayarlayın.
- 3 Ana ekranda, **Copy (Kopyala)** ögesine basın.
- 4 **Options (Seçenekler)** ögesine basın.
- 5 **Custom Job (Özel İş)** ögesine basın.
- 6 **On (Açık)** ögesine basın.
- 7 **Done (Bitti)** ögesine basın.
- 8 **Copy It (Kopyala)** ögesine basın.
Kümenin sonuna ulaşıldığında tarama ekranı görüntülenir.
- 9 Bir sonraki belgeyi ön yüzü yukarı bakacak ve kısa kenarı ADF'ye önce girecek şekilde ya da tarayıcı camına ön yüzü aşağı bakacak şekilde yerleştirin ve **Scan the Automatic Document Feeder (Otomatik Belge Besleyicide Tara)** veya **Scan the flatbed (Düz yatakta tara)** ögesine basın.
Not: Gerekirse iş ayarlarını değiştirin.
- 10 Başka bir belgeyi daha tarayacaksanız, bir sonraki belgeyi ön yüzü yukarı bakacak ve kısa kenarı ADF'ye önce girecek şekilde ya da tarayıcı camına ön yüzü aşağı bakacak şekilde yerleştirin ve **Scan the Automatic Document Feeder (Otomatik Belge Besleyicide Tara)** veya **Scan the flatbed (Düz yatakta tara)** ögesine basın. Aksi takdirde **Finish the job (İşi bitir)** ögesine basın.

Kopya oluşturmak için geçerli yazdırma işini duraklatma

"Öncelikli kopyalara izin ver" ayarı Açık olduğunda, bir kopyalama işini başlattığınızda yazıcı geçerli yazdırma işini duraklatır.

Not: Geçerli yazdırma işini duraklatıp kopya oluşturabilmeniz için, Kopya Ayarları menüsünde "Öncelikli kopyalara izin ver" ayarı Açık durumuna ayarlanmış olmalıdır.

1 Orijinal belgeyi yüzü yukarı bakacak ve kısa kenarı önce girecek şekilde ADF'ye veya yüzü aşağı bakacak şekilde tarayıcı camına yerleştirin.

Not: ADF'ye kartpostal, fotoğraf, küçük öğeler, transparanlar, fotoğraf kağıdı veya (dergi kupürleri gibi) ince ortamlar yüklenmemelidir. Bu öğeleri tarayıcı camının üzerine yerleştirin.

2 ADF'ye bir belge yüklüyorsanız, kağıt kılavuzlarını ayarlayın.

3 Yazıcı kontrol panelinde  düğmesine basın.

4 Belgeyi tarayıcı camına yerleştirdiyse, ana ekrana geri dönmek için **İşi Bitir** öğesine dokununuz.

Kopyalara bilgi yerleştirme

Her sayfanın üst kısmına tarih ve saat yerleştirme

1 Orijinal belgeyi yüzü yukarı bakacak ve kısa kenarı önce girecek şekilde ADF'ye veya yüzü aşağı bakacak şekilde tarayıcı camına yerleştirin.

Not: ADF'ye kartpostal, fotoğraf, küçük öğeler, saydamlar, fotoğraf kağıdı veya (dergi kupürleri gibi) ince ortamlar yüklenmemelidir. Bu öğeleri tarayıcı camının üzerine yerleştirin.

2 ADF'ye bir belge yüklüyorsanız, kağıt kılavuzlarını ayarlayın.

3 Ana ekranda, **Copy (Kopyala)** öğesine basın.

4 **Options (Seçenekler)** öğesine basın.

5 **Header/Footer (Üstbilgi/Altbilgi)** öğesine basın.

6 Tarih ve saati yerleştirmek için sayfanın bir alanını seçin.

7 **Date/Time (Tarih/Saat)** öğesine ve ardından **Continue (Devam)** öğesine basın.

8 **Done (Bitti)** öğesine basın.

9 **Copy It (Kopyala)** öğesine basın.

Her sayfaya bir kaplama mesajı yerleştirme

Her sayfaya bir kaplama mesajı yerleştirilebilir. Mesaj seçenekleri arasında Acil, Gizli, Kopya veya Taslak yer alır. Kopyalara bir mesaj yerleştirmek için:

- 1 Orijinal belgeyi yüzü yukarı bakacak ve kısa kenarı önce girecek şekilde ADF'ye veya yüzü aşağı bakacak şekilde tarayıcı camına yerleştirin.
Not: ADF'ye kartpostal, fotoğraf, küçük öğeler, saydamlar, fotoğraf kağıdı veya (dergi kupürleri gibi) ince ortamlar yüklenmemelidir. Bu öğeleri tarayıcı camının üzerine yerleştirin.
- 2 ADF'ye bir belge yüklüyorsanız, kağıt kılavuzlarını ayarlayın.
- 3 Ana ekranda, **Copy (Kopyala)** ögesine basın.
- 4 **Options (Seçenekler)** ögesine basın.
- 5 **Overlay (Kaplama)** ögesine basın.
- 6 Kullanmak istediğiniz kaplamayı içeren düğmeye basın.
- 7 **Done (Bitti)** ögesine basın.
- 8 **Copy It (Kopyala)** ögesine basın.

Bir kopyalama işini iptal etme

Belge ADF'deyken bir kopya işini iptal etme

ADF bir belgeyi işlemeye başladığında tarama ekranı görüntülenir. Kopya işini iptal etmek için, dokunmatik ekranda **Cancel Job (İş İptal Et)** ögesine basın.

"Tarama işi iptal ediliyor" ekranı görüntüleniyor. ADF, ADF'deki tüm sayfaları temizler ve işi iptal eder.

Tarayıcı camını kullanarak sayfaları kopyalarken bir kopya işini iptal etme

Dokunmatik ekranda **Cancel Job (İş İptal Et)** ögesine basın.

"Tarama işi iptal ediliyor" ekranı görüntüleniyor. İş iptal edildikten sonra kopyalama ekranı görüntülenir.

Sayfalar yazdırılırken bir kopya işini iptal etme

- 1 Dokunmatik ekranda **Cancel Jobs (İş İptal Et)** ögesine veya tuş takımında  düğmesine basın.
- 2 İptal etmek istediğiniz işe basın.
- 3 **Delete Selected Jobs (Seçilen İşleri Sil)** ögesine basın.
Kopyalama işinin kalan bölümü iptal edildi. Ana ekran görüntülenir.

Kopyalama ekranını ve seçeneklerini anlama

Kopya kaynağı:

Bu seçenek, kopyalayacağınız belgelerin boyutunu girebileceğiniz bir ekranı açar. "Kopya kaynağı" ayarı olarak bunu seçmek için bir kağıt boyutu düğmesine dokununuz. Kopya ekranı görüntülenerek yeni ayarlarınızı gösterir.

Kopya hedefi

Bu seçenek, kopyalarınızın yazdırılacağı kağıdın boyutunu ve türünü girebileceğiniz bir ekranı açar.

- "Kopya hedefi" ayarı olarak bunu seçmek için bir kağıt boyutu düğmesine dokununuz. Kopya ekranı görüntülenerek yeni ayarlarınızı gösterir.
- "Kopya kaynağı" ve "Kopya hedefi"nin boyut ayarları farklıysa, yazıcı otomatik olarak farkı telafi edecek şekilde Ölçek ayarını yapar.
- Üzerine kopyalamak istediğiniz kağıdın türü veya boyutu tepsilerden birine yüklenmezse, **Manual Feeder (Elle Besleyici)** öğesine dokununuz ve kağıdı çok amaçlı besleyiciden elle gönderin.
- "Kopya hedefi" Otomatik Boyut Eşleştirme olarak ayarlanırsa, her kopya orijinal belgenin boyutuyla eşleşir. Eşleşen kağıt boyutu tepsidekilerden biri değilse, yazıcı her kopyayı yüklenen kağıda uyacak şekilde ölçeklendirir.

Ölçekle

Bu seçenek kopyanızın %25 ile %400 arasında bir oranda ölçeklenmiş bir görüntüsünü oluşturur. Ölçekle ayarı sizin için otomatik olarak da yapılabilir.

- Bir kağıt boyutundan başka bir kağıt boyutuna, örneğin legal-boyutundan letter-boyutuna kopyalamak istediğinizde, "Copy from" (Buradan kopyala) ve "Copy to" (Buraya kopyala) kağıt boyutları değiştirildiğinde ölçek kopyanızdaki tüm orijinal belge bilgilerini koruyacak şekilde otomatik olarak değişir.
- Ölçek değerini %1 arttırmak için sol ok, %1 azaltmak için ise sağ ok düğmesine dokununuz.
- Sürekli değiştirmek için parmağınızı sağ ok düğmesinde tutunuz.
- Değişme hızını arttırmak için parmağınızı sol veya sağ okun üzerinde tutunuz.

Koyuluk

Bu seçenek, kopyanızın orijinal belgeye göre ne kadar açık veya koyu olacağını ayarlar.

İçerik

Bu seçenek, yazıcıya orijinal belge türünü bildirir. Metin, Metin/Fotoğraf, Fotoğraf veya Bastırılan Resim arasından seçim yapınız.

- **Metin**-Temiz bir beyaz arka plana karşı keskin, siyah, yüksek çözünürlüklü metni vurgular
- **Metin/Fotoğraf**-Orijinal belgelerde metin ve grafik ya da resim bir arada yer alıyorsa kullanılır

- **Fotoğraf**-Tarayıcıya grafik ve resimlere daha fazla dikkat etmesi gerektiğini bildirir. Bu ayar, tarama süresini uzatır ancak orijinal belgedeki ton aralıklarının tam dinamik baskısını vurgular.
- **Bastırılan Resim**-Yarım ton fotoğrafları, lazer yazıcıda yazdırılmış belgeler gibi grafikleri veya daha çok resimden oluşan dergi ya da gazete sayfalarını kopyalarken kullanılır

Yüzler (Arkalı Önlü)

Arkalı önlü ayarlarını seçmek için bu seçeneği kullanın. Kopyaları bir veya iki yüze yazdırabilir, iki taraflı orijinal belgelerden iki taraflı kopyalar (arkalı önlü) yapabilir, tek taraflı orijinal belgelerden iki taraflı kopyalar yapabilir ya da iki taraflı orijinal belgelerden tek taraflı kopyalar (simplex) oluşturabilirsiniz.

Harmanla

Bu seçenek, belgenin birden çok kopyası yazdırılırken, yazdırma işinin sayfalarını sırada yığılanmış şekilde tutar. Harmanla için varsayılan fabrika ayarı açıktır; kopyalarınızın çıktı sayfaları sıralanır (1,2,3) (1,2,3) (1,2,3). Her sayfanın tüm kopyalarının birlikte kalmasını istiyorsanız, Harmanla seçeneğini devre dışı bırakın; böylece kopyalarınız sıralanır (1,1,1) (2,2,2) (3,3,3).

Seçenekler

Seçenekler düğmesine dokunulduğunda, Kağıt Tasarrufu, Kitapçık Oluştur, Gelişmiş Görüntüleme, Özel İş, Ayırma Sayfaları, Kenar Kaydırma, Kenar Silme, Üstbilgi/Altbilgi, Kaplama, Gelişmiş Arkalı Önlü ve Kısayol Olarak Kaydet ayarlarını değiştirebileceğiniz bir ekran açılır.

Kağıt Tasarrufu

Bu seçenek, iki veya daha fazla sayfa orijinal belgeyi birlikte aynı sayfaya yazdırmanızı sağlar. Kağıt Tasarrufuna Çoklu yazdırma (N-up) da denir. Burada N, sayıyı ifade eder. Örneğin, 2-up, tek bir sayfaya belgenizin iki sayfasını yazdırır ve 4-up ise tek bir sayfaya belgenizin dört sayfasını yazdırır. Sayfa Kenarlıklarını Yazdır öğesine dokunulduğunda, orijinal belge sayfalarını çevreleyen kenarlık çıktı sayfasına eklenir veya çıktı sayfasından kaldırılır.

Kitapçık Oluştur

Bu seçenek, katlandığında sayfaları orijinal belgenin yarısı büyüklüğünde ve sıralanmış olan bir kitapçık haline gelen harmanlanmış sayfalar yığını oluşturur.

Not: Kitapçık Oluştur seçeneğini kullanmanız için yazıcınıza bir arkalı önlü biriminin takılması gerekir.

Gelişmiş Görüntüleme

Bu seçenek, belgeyi kopyalamadan önce Arka Planı Kaldırma, Renk Eksikliği, Kontrast, Ayna Görüntüsü, Negatif Görüntü, Gölge Ayrıntısı, Kenardan Kenara Tara ve keskinlik özelliklerini ayarlamanızı sağlar.

Özel İş

Bu seçenek, birden çok tarama işini tek bir işte birleştirir.

Ayırma Sayfaları

Bu seçenek, kopyalar, sayfalar ve yazdırma işleri arasına boş bir sayfa yerleştirir. Ayırma sayfaları, kopyalarınızın yazdırıldığı kağıtlardan farklı türde veya renkte kağıdı içeren bir tepside çekilebilir.

Kenar Kaydırma

Bu seçenek, kenar boşluğu boyutunu artırır. Bu seçenek, kopyaları ciltlemek veya delgeç ile delmek üzere boşluk sağlamak için kullanışlı olabilir. İstediğiniz kenar boşluğunu ayarlamak için artırma veya azaltma oklarını kullanın. Ek kenar boşluğu çok büyükse, kopya da kırılır.

Kenar Silme

Bu seçenek, belgenizin etrafındaki lekeleri veya bilgileri yok eder. Kağıdın dört kenarından da eşit miktarda alanı yok etmeyi veya belirli bir kenarı almayı seçebilirsiniz. Kenar Silme seçeneği, seçilen alan içindeki her şeyi silerek kağıdın o bölümündeki hiçbir şeyi yazdırmaz.

Üstbilgi/Altbilgi

Bu seçenek, Tarih/Saat, Sayfa numarası, Bates numarası veya Özel metin öğelerini etkinleştirir ve belirtilen üstbilgi ya da altbilgi konumuna bunları yazdırır.

Kaplama

Bu seçenek, kopyanızın içeriğini kaplayan bir filigran (veya mesaj) oluşturur. Acil, Gizli, Kopya ve Taslak arasında seçim yapabilir veya "Özel metin gir" alanına özel bir mesaj girebilirsiniz. Seçtiğiniz sözcük her sayfada soluk şekilde görünür.

Not: Sistem destek personeliniz tarafından özel bir kaplama da oluşturulabilir. Özel bir kaplama oluşturulduğunda, o kaplamanın simgesiyle birlikte bir düğme bulunur.

Gelişmiş Arkalı Önlü

Bu seçenek, belgenin bir-yüzlü mü yoksa iki-yüzlü mü olacağını, orijinal belgelerin yönlendirmesinin ne olacağını ve belgelerinizin nasıl ciltleneceğini denetler.

Not: Bazı Gelişmiş Arkalı Önlü seçenekleri, tüm yazıcı modellerinde kullanılamayabilir.

Kısayol olarak Kaydet

Bu seçenek, geçerli ayarların kısayol olarak kaydedilmesini sağlar.

Kopya kalitesini artırma

Soru	İpucu
Metin modunu ne zaman kullanmalıyım?	<ul style="list-style-type: none"> Kopyanın asıl amacı metnin korunması olduğunda ve orijinal belgeden kopyalanan görüntülerin korunması çok önemli olmadığında metin modunu kullanın. Makbuzlar, karbon kopya formlar ve yalnızca metin veya satır resmi içeren belgeler için metin modu önerilir.
Metin/Fotoğraf modunu ne zaman kullanmalıyım?	<ul style="list-style-type: none"> Metin ve grafik karışımı içeren orijinal bir belgeyi kopyalarken Metin/Fotoğraf modunu kullanın. Dergi makaleleri, iş grafikleri ve broşürler için Metin/Fotoğraf modu önerilir.
Bastırılmış Görüntü modunu ne zaman kullanmalıyım?	Lazer yazıcıda yazdırılmış belgeler gibi yarım ton fotoğrafları, grafikleri veya dergi ya da gazete sayfalarını kopyalarken Bastırılmış Görüntü modunu kullanın
Fotoğraf modunu ne zaman kullanmalıyım?	Orijinal belge, yüksek kaliteli fotoğraf veya mürekkep püskürtmeli baskı olduğunda Fotoğraf modunu kullanın.

E-postalama

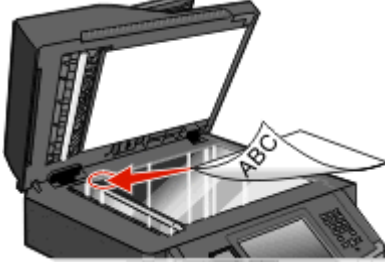
ADF	Tarayıcı camı
	
<p>Çok sayfalı belgeler için ADF'yi kullanın.</p>	<p>Tek sayfalar, küçük kağıtlar (örneğin kartpostallar veya fotoğraflar), transparanlar, fotoğraf kağıdı veya ince kağıtlar (dergi kupürleri) için tarayıcı camını kullanın.</p>

Taranan belgeleri bir veya daha fazla alıcıya göndermek için yazıcıyı kullanabilirsiniz. Yazıcıdan e-posta göndermenin üç yolu vardır. E-posta adresini yazabilir, bir kısayol numarası kullanabilir veya adres defterini kullanabilirsiniz.

E-posta için hazırlama

E-posta işlevini etkinleştirme

Kullanmadan önce e-posta işlevinin etkinleştirilmesi gerekir. Yazıcıyı ilk defa kurarken e-posta işlevini devre dışı bıraktıysanız veya yazıcı uzun süre kapalı durumda bırakılmışsa, şu adımları izleyin:

Not: Bu adımı tamamlamak için, Birincil SMTP (posta sunucusu) Gateway adresini bilmeniz gerekir. Daha fazla bilgi için sistem destek personelinize başvurun.

- 1 **Menüler** ögesine basın.
- 2 **Ayarlar** ögesine basın.
- 3 **Genel Ayarlar** ögesine basın.
- 4 **Evet** seçeneğini belirlemek için **Başlangıç kurulumunu çalıştırın** ögesinin yanındaki sol veya sağ oka basın.
- 5 **Gönder** ögesine dokunun.
Değişiklikler iletiliyor mesajı görüntülenir.
- 6 Yazıcıyı kapatın, on saniye bekleyin ve ardından yazıcıyı tekrar açın.
- 7 Yazıcı kontrol panelinden dilinizi seçin.
- 8 Ülkenizi veya bölgenizi seçin ve **Devam Et** ögesine basın.
- 9 Saat diliminizi seçin ve ardından **Devam Et** ögesine basın.
- 10 Sırayla **E-posta** ve **Devam Et** öğelerine basın.
- 11 Ana ekranda görüntülemek istediğiniz ek düğmeleri seçin ve sonra **Devam Et** ögesine basın.

- 12 **Giriş** ögesine basın.
- 13 **Devam** ögesine basın.
- 14 Birincil SMTP Ağ Geçidi adresini yazın ve sonra **Giriş** ögesine basın.
- 15 Sorulduğunda, tarih ve saati ayarlayın ve sonra **Devam Et** ögesine basın.
Ana ekran görüntülediğinde, e-posta işlevi etkinleştirilir.

E-posta işlevini ayarlama

E-postanın çalışması için, bu işlevin yazıcı yapılandırmasında etkinleştirilmesi ve geçerli bir IP adresine ya da ağ geçidi adresine sahip olması gerekir. E-posta işlevini ayarlamak için:

- 1 Web tarayıcınızın adres alanına yazıcının IP adresini yazın.
Not: Yazıcınızın IP adresini bilmiyorsanız, bir ağ kurulumu sayfası yazdırın ve TCP/IP bölümünde IP adresini bulun.
- 2 **Settings (Ayarlar)** düğmesini tıklatın.
- 3 Varsayılan Ayarlar altında **E-mail/FTP Settings (E-posta/FTP Ayarları)** düğmesini tıklatın.
- 4 **E-mail Settings (E-posta Ayarları)** düğmesini tıklatın.
- 5 **Setup E-mail Server (E-posta Sunucusu Kur)** düğmesini tıklatın.
- 6 Alanlara ilgili bilgileri girin.
- 7 **Add (Ekle)** ögesini tıklatın.

E-posta ayarlarını yapılandırma

- 1 Web tarayıcınızın adres alanına yazıcının IP adresini yazın.
Not: Yazıcınızın IP adresini bilmiyorsanız, bir ağ kurulumu sayfası yazdırın ve TCP/IP bölümünde IP adresini bulun.
- 2 **Settings (Ayarlar)** düğmesini tıklatın.
- 3 **E-mail/FTP Settings (E-posta/FTP Ayarları)** düğmesini tıklatın.
- 4 **E-mail Settings (E-posta Ayarları)** düğmesini tıklatın.
- 5 Alanlara ilgili bilgileri girin.
- 6 **Submit (Gönder)** düğmesini tıklatın.

Bir e-posta kısayolu oluşturma

Yerleşik Web Sunucusu'nu kullanarak bir e-posta kısayolu oluşturma

1 Web tarayıcınızın adres alanına yazıcının IP adresini yazın.

Not: Yazıcınızın IP adresini bilmiyorsanız, bir ağ kurulumu sayfası yazdırın ve TCP/IP bölümünde IP adresini bulun.

2 **Settings (Ayarlar)** düğmesini tıklatın.

3 Diğer Ayarlar altında **Manage Shortcuts (Kısayolları Yönet)** ögesini tıklatın.

4 **E-mail Shortcut Setup (E-posta Kısayolu Kurulumu)** düğmesini tıklatın.

5 Alıcı için benzersiz bir ad yazın ve e-posta adresini girin.

Not: Birden çok adres giriyorsanız, her adresi bir virgülle (,) ayırın.

6 Tarama ayarlarını seçin (Biçim, İçerik, Renk ve Çözünürlük).

7 Bir kısayol numarası girin ve ardından **Add (Ekle)** düğmesini tıklatın.

Kullanılmakta olan bir numara girerseniz, başka bir numara seçmeniz istenir.

Dokunmatik ekranı kullanarak e-posta kısayolu oluşturma

1 Ana ekranda **E-mail (E-posta)** ögesine dokununuz.

2 Alıcının e-posta adresini yazın.

Bir alıcı grubu oluşturmak için **Next address (Sonraki adres)** ögesine basın ve ardından bir sonraki alıcının e-posta adresini yazın.

3 **Save as Shortcut (Kısayol olarak Kaydet)** ögesine basın.

4 Kısayol için benzersiz bir ad yazın ve **Enter (Giriş)** ögesine basın.

5 Kısayol adının ve numarasının doğru olduğunu doğrulayıp **OK (Tamam)** ögesine basın.

Ad veya numara doğru değilse, **Cancel (İptal)** ögesine basın ve bilgileri yeniden girin.

Bir belgeyi e-posta ile yollama

Dokunmatik ekranı kullanarak e-posta gönderme

1 Orijinal belgeyi yüzü yukarı bakacak ve kısa kenarı önce girecek şekilde ADF'ye veya yüzü aşağı bakacak şekilde tarayıcı camına yerleştirin.

Not: ADF'ye kartpostal, fotoğraf, küçük öğeler, saydamlar, fotoğraf kağıdı veya (dergi kupürleri gibi) ince ortamlar yüklenmemelidir. Bu öğeleri tarayıcı camının üzerine yerleştirin.

2 ADF'ye bir belge yüklüyorsanız, kağıt kılavuzlarını ayarlayın.

3 Ana ekranda **E-mail (E-posta)** ögesine dokununuz.

4 E-posta adresini veya kısayol numarasını girin.

Başka alıcılar girmek için, **Next Address (Sonraki Adres)** ögesine dokunun ve eklemek istediğiniz adresi ya da kısayol numarasını girin.

5 **E-mail It (E-posta gönder)** ögesine dokunun.

Kısayol numarası kullanarak e-posta gönderme

1 Orijinal belgeyi yüzü yukarı bakacak ve kısa kenarı önce girecek şekilde ADF'ye veya yüzü aşağı bakacak şekilde tarayıcı camına yerleştirin.

Not: ADF'ye kartpostal, fotoğraf, küçük öğeler, saydamlar, fotoğraf kağıdı veya (dergi kupürleri gibi) ince ortamlar yüklenmemelidir. Bu öğeleri tarayıcı camının üzerine yerleştirin.

2 ADF'ye bir belge yüklüyorsanız, kağıt kılavuzlarını ayarlayın.

3  düğmesine basın ve ardından tuş takımını kullanarak kısayol numarasını girin.

Başka alıcılar girmek için, **Next Address (Sonraki Adres)** ögesine basın ve eklemek istediğiniz adresi veya kısayol numarasını girin.

4 **E-mail It (E-posta gönder)** ögesine dokunun.

Adres defterini kullanarak e-posta gönderme

1 Orijinal belgeyi yüzü yukarı bakacak ve kısa kenarı önce girecek şekilde ADF'ye veya yüzü aşağı bakacak şekilde tarayıcı camına yerleştirin.

Not: ADF'ye kartpostal, fotoğraf, küçük öğeler, saydamlar, fotoğraf kağıdı veya dergi kupürleri gibi ince ortamlar yüklenmemelidir. Bu öğeleri tarayıcı camının üzerine yerleştirin.

2 ADF'ye bir belge yüklüyorsanız, kağıt kılavuzlarını ayarlayın.

3 Ana ekranda **E-posta** ögesine dokunun.

4 **Adres Defterinde Ara** ögesine dokunun.

5 Aradığınız adın tamamını veya bir kısmını girin ve sonra **Ara** ögesine dokunun.

6 Kime: kutusuna eklemek istediğiniz ada dokunun.

Başka alıcılar girmek için, **Sonraki Adres** ögesine basın ve eklemek istediğiniz adresi veya kısayol numarasını girin ya da adres defterinden arayın.

7 **E-posta gönder** ögesine dokunun.

E-posta ayarlarını özelleştirme

E-posta konusu ve mesaj bilgileri ekleme

- 1 Orijinal belgeyi yüzü yukarı bakacak ve kısa kenarı önce girecek şekilde ADF'ye veya yüzü aşağı bakacak şekilde tarayıcı camına yerleştirin.
Not: ADF'ye kartpostal, fotoğraf, küçük öğeler, saydamlar, fotoğraf kağıdı veya (dergi kupürleri gibi) ince ortamlar yüklenmemelidir. Bu öğeleri tarayıcı camının üzerine yerleştirin.
- 2 ADF'ye bir belge yüklüyorsanız, kağıt kılavuzlarını ayarlayın.
- 3 Ana ekranda **E-mail (E-posta)** ögesine dokununuz.
- 4 Bir e-posta adresi yazınız.
- 5 **Options (Seçenekler)** ögesine basınız.
- 6 **Subject (Konu)** ögesine basınız.
- 7 E-posta konusunu yazınız.
- 8 **Done (Bitti)** ögesine basınız.
- 9 **Message (İleti)** ögesine basınız.
- 10 Bir e-posta iletisi yazınız.
- 11 **Done (Bitti)** ögesine basınız.
- 12 **E-mail It (E-posta gönder)** ögesine dokununuz.

Çıkış dosyası türünü değiştirme

- 1 Orijinal belgeyi yüzü yukarı bakacak ve kısa kenarı önce girecek şekilde ADF'ye veya yüzü aşağı bakacak şekilde tarayıcı camına yerleştirin.
Not: ADF'ye kartpostal, fotoğraf, küçük öğeler, transparanlar, fotoğraf kağıdı veya (dergi kupürleri gibi) ince ortamlar yüklenmemelidir. Bu öğeleri tarayıcı camının üzerine yerleştirin.
- 2 ADF'ye bir belge yüklüyorsanız, kağıt kılavuzlarını ayarlayınız.
- 3 Ana ekranda **E-posta** ögesine dokununuz.
- 4 Bir e-posta adresi yazınız.
- 5 **Seçenekler** ögesine basınız.
- 6 Göndermek istediğiniz dosya türünü temsil eden düğmeye basınız.
 - **PDF**-Adobe Reader ile görüntülenebilen birden çok sayfalı tek bir dosya oluşturur. Adobe Reader, Adobe tarafından www.adobe.com adresinde ücretsiz sağlanır.
 - **Güvenli PDF**-Dosya içeriklerini yetkisiz erişimden koruyan şifrelenmiş bir PDF dosyası oluşturur
 - **TIFF**-Birden çok dosya veya tek bir dosya oluşturur. Çok Sayfalı TIFF, Yerleşik Web Sunucusu'nun Ayarlar menüsünde devre dışı bırakılmışsa, TIFF her dosyaya bir sayfa kaydeder. Dosya boyutu genellikle JPEG biçimine göre daha büyüktür.

- **JPEG**-Orijinal belgenizin her bir sayfası için, çoğu Web tarayıcısı ve grafik programı tarafından görüntülenebilen, ayrı bir dosya oluşturur ve ekler
- **XPS**-Internet Explorer tarafından barındırılan bir görüntüleyici ve .NET Framework kullanılarak ya da üçüncü taraf tek başına bir görüntüleyici karşıdan yüklenerek görüntülenebilen, birden çok sayfa içeren tek bir XML Kağıt Belirtimi (XPS) dosyası oluşturur

7 **E-posta gönder** öğesine dokununuz.

Not: Şifrelenmiş PDF'i seçtiyseniz parolanızı iki defa giriniz.

Renkli belgeleri e-posta ile gönderme

1 Orijinal belgeyi yüzü yukarı bakacak ve kısa kenarı önce girecek şekilde ADF'ye veya yüzü aşağı bakacak şekilde tarayıcı camına yerleştiriniz.

Not: ADF'ye kartpostal, fotoğraf, küçük öğeler, saydamlar, fotoğraf kağıdı veya (dergi kupürleri gibi) ince ortamlar yüklenmemelidir. Bu öğeleri tarayıcı camının üzerine yerleştiriniz.

2 ADF'ye bir belge yüklüyorsanız, kağıt kılavuzlarını ayarlayınız.

3 Ana ekranda **E-posta** öğesine basınız.

4 Bir e-posta adresi yazınız.

5 **Seçenekler** öğesine basınız.

6 **Renkli** öğesine basınız.

7 **E-posta gönder** öğesine basınız.

E-postayı iptal etme

- ADF'yi kullandığınızda, **Taranıyor...** görüntülenirken **Cancel Job (İşi İptal Et)** öğesine basınız.
- Tarayıcı camını kullandığınızda, **Taranıyor...** görüntülenirken veya **Sonraki Sayfayı Tara / İşi Bitir** görüntülendiğinde **Cancel Job (İşi İptal Et)** öğesine basınız.

E-posta seçeneklerini anlama

Orijinal Boyut

Bu seçenek, e-posta olarak göndereceğiniz belgelerin boyutunu seçebileceğiniz bir ekranı açar.

- O boyutu Orijinal Boyut ayarı olarak seçmek için, kağıt boyutu düğmesine dokununuz. E-posta ekranı görüntülenerek yeni ayarlarınızı gösterir.
- Orijinal Boyut, Karma Boyut olarak ayarlandığında, karma letter ve legal kağıt boyutlarını içeren orijinal bir belgeyi tarayabilirsiniz.

Yüzler (Arkalı Önlü)

Bu seçenek, yazıcıya orijinal belgenin simplex (tek yüze yazdırılan) mi yoksa arkalı önlü (iki yüze yazdırılan) mü olduğunu bildirir. Bu, tarayıcının neyin e-postaya eklenmesi için taranması gerektiğini bilmesini sağlar.

Yönlendirme

Bu seçenek, orijinal belgenin dikey mi yoksa yatay mı yönlendirileceğini yazıcıya bildirir ve sonra da orijinal belgenin yönlendirmesine uyması için Yüzler ve Ciltleme ayarlarını değiştirir.

Ciltleme

Yazıcıya orijinal belgenin uzun kenardan mı yoksa kısa kenardan mı ciltlendiğini bildirir.

E-posta Konusu

Bu seçenek, e-postanız için bir konu satırı girmenizi sağlar. En fazla 255 karakter girebilirsiniz.

E-posta Dosya Adı

Bu seçenek, ek dosya adını özelleştirmenizi sağlar.

E-posta Mesajı

Bu seçenek, taranmış ekinizle birlikte gönderilecek bir mesaj girmenizi sağlar.

Çözünürlük

E-postanızın çıkış kalitesini ayarlar. Resim çözünürlüğünün artırılması, e-posta dosyasının boyutunu ve orijinal belgenin taranması için gerekli süreyi de artırır. E-posta dosya boyutunu azaltmak için resim çözünürlüğü azaltılabilir.

Gönderme Biçimi

Bu seçenek, taranmış resmin çıktısını (PDF, TIFF, JPEG veya XPS) ayarlar.

- **PDF**-Adobe Reader ile görüntülenebilen birden çok sayfalı tek bir dosya oluşturur. Adobe Reader, Adobe tarafından www.adobe.com adresinde ücretsiz sağlanır.
- **Güvenli PDF**-Dosya içeriklerini yetkisiz erişimden koruyan şifrelenmiş bir PDF dosyası oluşturur
- **TIFF**-Birden çok dosya veya tek bir dosya oluşturur. Çok Sayfalı TIFF, Yerleşik Web Sunucusu'nun Ayarlar menüsünde devre dışı bırakılmışsa, TIFF her dosyaya bir sayfa kaydeder. Dosya boyutu genellikle JPEG biçimine göre daha büyüktür.
- **JPEG**-Orijinal belgenizin her bir sayfası için, çoğu Web tarayıcısı ve grafik programı tarafından görüntülenebilen, ayrı bir dosya oluşturur ve ekler.
- **XPS**-Internet Explorer tarafından barındırılan bir görüntüleyici ve .NET Framework kullanılarak ya da üçüncü taraf tek başına bir görüntüleyici karşıdan yüklenerek görüntülenebilen, birden çok sayfa içeren tek bir XPS dosyası oluşturur.

İçerik

Bu seçenek, yazıcıya orijinal belge türünü bildirir. Metin, Metin/Fotoğraf veya Fotoğraf arasından seçim yapın. İçerik seçeneklerinden herhangi biriyle renk etkinleştirilebilir veya devre dışı bırakılabilir. İçerik, e-postanızın kalitesini ve boyutunu etkiler.

- **Metin**-Temiz bir beyaz arka plana karşı keskin, siyah, yüksek çözünürlüklü metni vurgular
- **Metin/Fotoğraf**-Orijinal belgelerde metin ve grafik ya da resim bir arada yer alıyorsa kullanılır
- **Fotoğraf**-Tarayıcıya grafik ve resimlere daha fazla dikkat etmesi gerektiğini bildirir. Bu ayar, tarama süresini uzatır ancak orijinal belgedeki ton aralıklarının tam dinamik baskısını vurgular. Bu da kaydedilen bilgi miktarını artırır.
- **Renkli**-E-postanın tarama türünü ve çıktısını ayarlar. Renkli belgeler taranıp bir e-posta adresine gönderilebilir.

Gelişmiş Seçenekler

Bu düğmeye basıldığında, Gelişmiş Görüntüleme, Özel İş, İletim Günlüğü, Tarama Önizleme, Kenar Silme ve Koyuluk ayarlarını değiştirebildiğiniz bir ekran açılır.

- **Gelişmiş Görüntüleme**-Belgeyi kopyalamadan önce Arka Planı Kaldırma, Kontrast, Kenardan Kenara Tara, Gölge Ayrıntısı ve Ayna Görüntüsü seçeneklerini ayarlar
- **Özel İş (İş Oluşturma)**-Birden çok tarama işini tek bir işte birleştirir
- **İletim Günlüğü**-İletim günlüğünü veya iletim hatası günlüğünü yazdırır
- **Tarama Önizlemesi**-E-postaya eklenmeden önce resmin birinci sayfasını görüntüler. Birinci sayfa tarandığında, tarama duraklatılır ve bir önizleme görüntüsü gösterilir.
- **Kenar Silme**-Belgenin etrafındaki lekeleri veya bilgileri yok eder. Kağıdın dört kenarından da eşit miktarda alanı yok etmeyi veya belirli bir kenarı almayı seçebilirsiniz. Kenar Silme seçeneği, seçilen alan içindeki her şeyi silerek taramanın o bölümünde hiçbir şeyi bırakmaz.
- **Darkness (Koyuluk)**-Taranmış e-postalarınızın ne kadar parlak veya koyu olacağını ayarlar

Faks alma/gönderme

Not: Faks yetenekleri tüm yazıcı modellerinde olmayabilir.

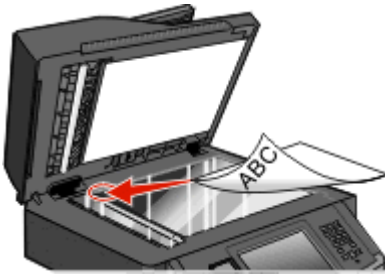
ADF	Tarayıcı camı
	
<p>Çok sayfalı belgeler için ADF'yi kullanın.</p>	<p>Tek sayfalar, küçük kağıtlar (örneğin kartpostallar veya fotoğraflar), transparanlar, fotoğraf kağıdı veya ince kağıtlar (dergi kupürleri) için tarayıcı camını kullanın.</p>

Yazıcıyı fakslamaya hazır hale getirme

Not: Faks yetenekleri tüm yazıcı modellerinde olmayabilir.

Aşağıdaki bağlama yöntemleri her ülkede veya her bölgede uygulanamayabilir.

⚠ DİKKAT—ELEKTRİK ÇARPMA TEHLİKESİ: Faks özelliğini fırtınalı havalarda kullanmayın. Bu ürünü fırtınalı havalarda kurmayın veya faks özelliği gibi, elektrik kablosu veya telefon benzeri herhangi bir elektrik veya kablo bağlantısı yapmayın.

Başlangıç faks ayarları

Birçok ülke ve bölgede, giden faksların iletilen her sayfasının üstündeki veya altındaki kenar boşluğunda ya da iletilen ilk sayfada şu bilgilerin bulunması gerekir: istasyon adı (işletmenin, diğer varlığın veya mesajı gönderen bireyin kimliği) ve istasyon numarası (gönderen faks makinesinin, işletmenin, diğer varlığın ya da bireyin telefon numarası).

Faks ayarları bilgilerinizi girmek için yazıcı kontrol panelini kullanın veya tarayıcınızı kullanarak Yerleşik Web Sunucusu'na erişin ve Ayarlar menüsüne girin.

Not: TCP/IP ortamınız yoksa, faks ayarları bilgilerinizi girmek için yazıcı kontrol panelini kullanmanız gerekir.

Faks ayarları için yazıcı kontrol panelini kullanma

Yazıcı ilk defa açıldığında veya yazıcı uzun bir süreliğine kapalı durursa açılış ekranları dizisi görüntülenir. Yazıcının faks yetenekleri varsa, aşağıdaki ekranlar görüntülenir:

İstasyon Adı
İstasyon Numarası

1 İstasyon Adı görüntülendiğinde, tüm giden fakslara yazdırılacak adı girin.

2 İstasyon Adı'nı girdikten sonra **Gönder** düğmesine basın.

3 İstasyon Numarası görüntülediğinde yazıcının faks numarasını girin.

4 İstasyon Numarası'nı girdikten sonra **Gönder** düğmesine basın.

Faks ayarları için Yerleşik Web Sunucusu'nu kullanma

1 Web tarayıcınızın adres alanına yazıcının IP adresini yazın.

Not: Yazıcınızın IP adresini bilmiyorsanız, bir ağ kurulum sayfasını yazdırın ve TCP/IP bölümünde adresi bulun.

2 Ayarlar düğmesini tıkklatın.

3 Faks Ayarları ögesini tıkklatın.

4 Analog Faks Ayarları ögesini tıkklatın.

5 İstasyon Adı kutusunun içini tıkklatın ve tüm giden fakslara yazdırılacak adı girin.

6 İstasyon Numarası kutusunun içini tıkklatın ve yazıcının faks numarasını girin.

7 Gönder düğmesini tıkklatın.

Bir faks bağlantısı seçme

Yazıcınızı telefon, telesekreter veya bilgisayar modemi gibi donanımlara bağlayabilirsiniz. Yazıcıyı kurmanın en iyi yolunu belirlemek için aşağıdaki tabloya bakın.

Notlar:

- Bu yazıcı en iyi doğrudan bir duvar prizine bağlandığında çalışan analog bir aygıttır. (Telefon veya telesekreter gibi) diğer aygıtlar kurma prosedüründe belirtildiği gibi yazıcıdan geçecek şekilde başarıyla bağlanabilirler.
- ISDN, DSL veya ADSL gibi dijital bir bağlantı kurmak istiyorsanız, (DLS filtresi gibi) üçüncü şahıslar tarafından üretilen ilave bir aygıt gerekir. DSL filtresi için DSL sağlayıcınızla iletişim kurun. DSL filtresi, telefon hattındaki, yazıcının düzgün faks gönderme yeteneğini kesintiye uğratabilecek dijital sinyali kaldırır.
- Yazıcıyı bir bilgisayara bağlamanız *gerekmez* ancak faks gönderip almak için yazıcıyı bir telefon hattına bağlamanız *gerekir*.

Ekipman ve servis seçenekleri	Faks bağlantısı kurulumu
Doğrudan telefon hattına bağlama	Bkz. "Analog telefon hattına bağlama", sayfa 126
Dijital Abone Hattı (DSL veya ADSL) servisine bağlanma	Bkz. "DSL hizmetine bağlama", sayfa 126.
Private Branch eXchange (PBX) veya Entegre Servis Dijital Ağı (ISDN) sistemine bağlanma	Bkz. "PBX veya ISDN sistemine bağlama", sayfa 127.
Farklı Zil servisini kullanma	Bkz. "Belirgin bir zil hizmetine bağlama", sayfa 127.
Telefon hattına, telefona ve telesekretere bağlanma	Bkz. "Yazıcıyı ve telefonu veya telesekreteri aynı telefon hattına bağlama", sayfa 128
Bölgenizde kullanılan bir adaptör üzerinden bağlanma	Bkz. "Ülke veya bölgenizin bağdaştırıcısına bağlama", sayfa 130.
Modemle bilgisayara bağlanma	Bkz. "Modemle bilgisayara bağlanma", sayfa 134.

Analog telefon hattına bağlama

Telekomünikasyon cihazınız ABD-stili (RJ11) telefon hattı kullanıyorsa, cihazı bağlamak için şu adımları izleyin:

- 1 Yazıcıyla gelen telefon kablosunun bir ucunu, yazıcının LINE bağlantı noktasına takın.
- 2 Telefon kablosunun diğer ucunu etkin bir analog telefon duvar jakına takın.

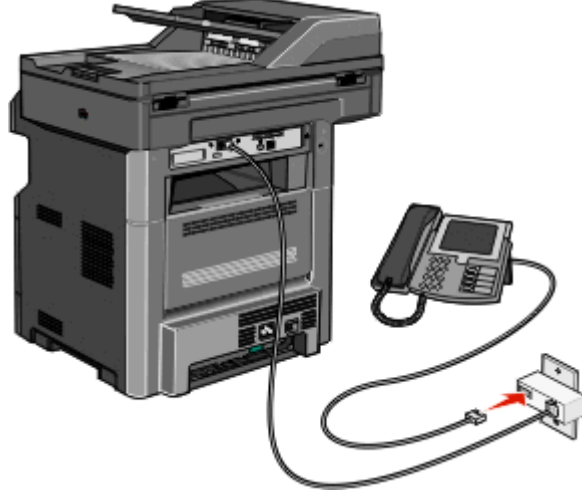

DSL hizmetine bağlama

Bir DSL hizmetine abone olursanız, DSL filtresi ve telefon kablosu edinmek için DSL sağlayıcısıyla görüşün ve ekipmanı bağlamak için bu adımları uygulayın:

- 1 Yazıcıyla gelen telefon kablosunun bir ucunu, yazıcının LINE bağlantı noktasına takın.
- 2 Telefon kablosunun diğer ucunu da DSL filtresine takın.
Not: DSL filtreniz, resimdekinden farklı görünebilir.
- 3 DSL filtresinin kablosunu etkin bir telefon jakına takın.

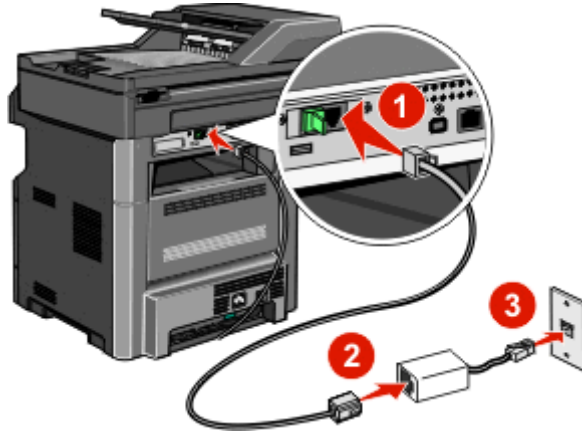

PBX veya ISDN sistemine bağlama

PBX veya ISDN dönüştürücü veya terminal adaptörü kullanıyorsanız, ekipmanı bağlamak için bu adımları uygulayın:

- 1 Yazıcıyla gelen telefon kablosunun bir ucunu, yazıcının LINE bağlantı noktasına takın.
- 2 Telefon kablosunun diğer ucunu, faks ve telefon kullanımı için atanmış olan bağlantı noktasına takın.

Notlar:

- Terminal adaptörünün, bölgeniz için doğru anahtar türüne ayarlanmış olduğundan emin olun.
- ISDN bağlantı noktası atamasına bağlı olarak, belirli bir bağlantı noktasına bağlanmanız gerekebilir.
- PBX sistemini kullanırken arama bekleme tonunun kapalı olduğundan emin olun.
- PBX sistemini kullanırken, faks numarasını çevirmeden önce, dış hat alan kodunu çevirin.
- PBX sistemiyle faksı kullanma hakkında daha fazla bilgi için, PBX sisteminizle birlikte gelen belgelere bakın.

Belirgin bir zil hizmetine bağlama

Telefon hizmeti sağlayıcınız tarafından belirgin zil hizmeti sağlanıyor olabilir. Bu hizmet, tek bir telefon hattında her telefon numarasının farklı bir zile sahip olduğu birden çok telefon numarası bulunmasını sağlar. Faks ve sesli çağrılar ayırt edilmesi için bu yararlı olabilir. Belirgin zil hizmetine abone olursanız, ekipmanı bağlamak için bu adımları uygulayın:

- 1 Yazıcıyla gelen telefon kablosunun bir ucunu, yazıcının LINE bağlantı noktasına takın.
- 2 Telefon kablosunun diğer ucunu etkin bir analog telefon prizine takın.

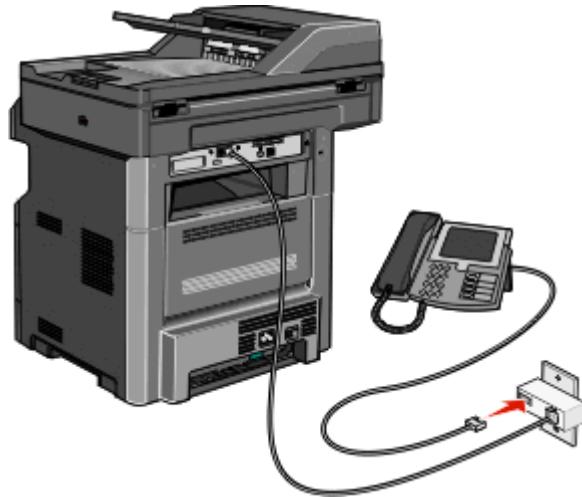

- 3 Belirgin Zil ayarını, yazıcının yanıt vermesini istediğiniz ayarla eşleştirecek şekilde değiştirin:

Not: Belirgin ziller için varsayılan fabrika ayarı **Açık**'tır. Bu, yazıcının tek, çift ve üçlü zil desenlerini yanıtlamasına olanak sağlar.

- a Başlangıç ekranında,  düğmesine basın.
- b **Ayarlar** ögesine basın.
- c **Faks Ayarları**'na dokununuz.
- d **Analog Faks Ayarları**'na dokununuz.

- e **Belirgin Zil Ayarları** görüntüleninceye kadar aşağı oka basın.
- f **Belirgin Zil Ayarları** ögesine dokunun.
- g Değiştirmek istediğiniz desen ayarı için oka basın.
- h **Gönder** ögesine basın.

Yazıcıyı ve telefonu veya telesekreteri aynı telefon hattına bağlama

- 1 Yazıcıyla gelen telefon kablosunun bir ucunu, yazıcının LINE bağlantı noktasına  takın.
- 2 Telefon kablosunun diğer ucunu etkin bir analog telefon prizine takın.

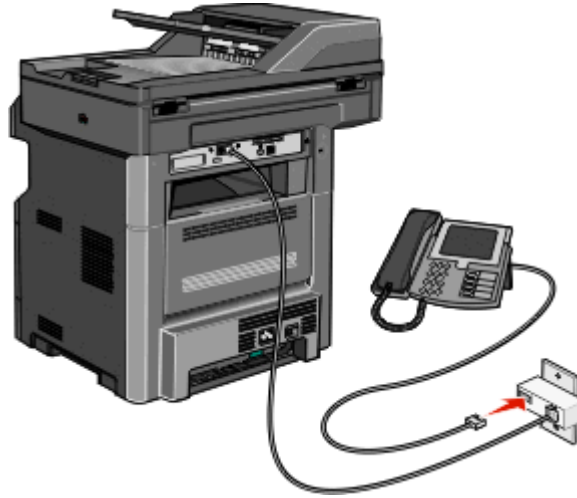

- 3 Yazıcının EXT bağlantı noktasındaki  fişi çıkarın.

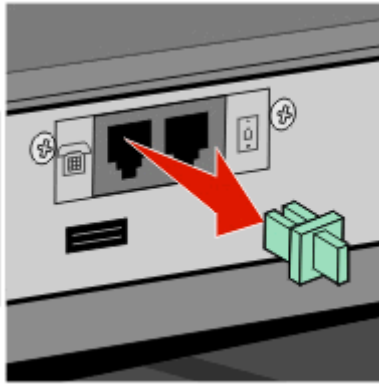

- 4 Telekomünikasyon ekipmanınızı doğrudan yazıcı EXT bağlantı noktasına  bağlayın.
Aşağıdaki yöntemlerden birini kullanın:

Telesekreter

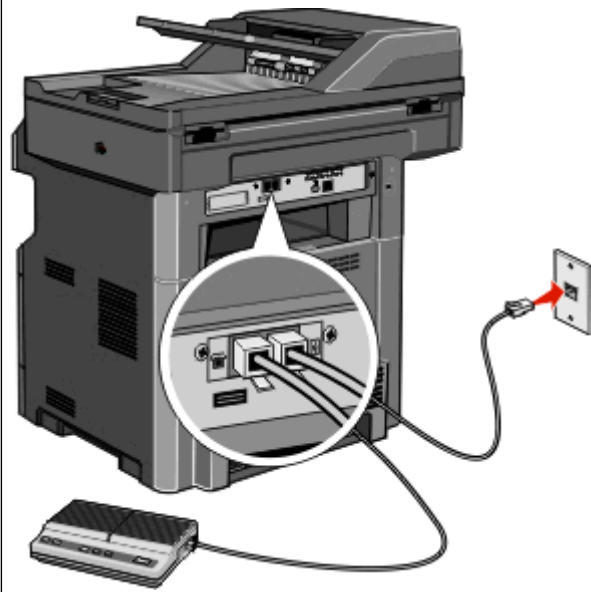

Telesekreter ve telefon

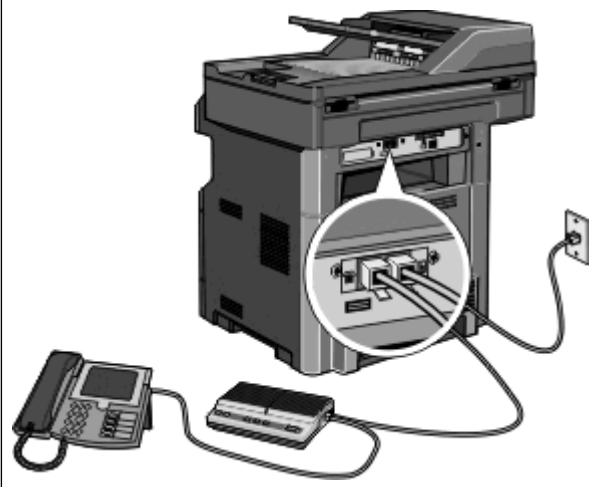

Telefon veya tümleşik telesekretere sahip bir telefon

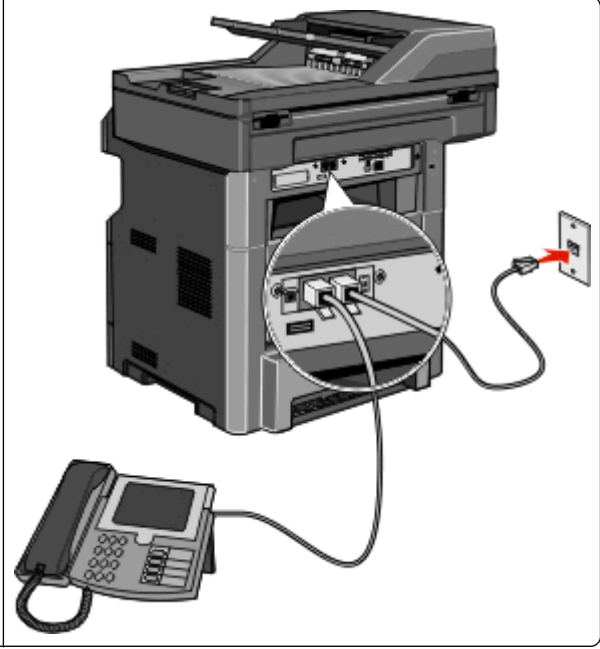

Ülke veya bölgenizin bağdaştırıcısına bağlama

Aşağıdaki ülke veya bölgelerde telefon kablosunun etkin telefon prizine bağlanması için özel bir bağdaştırıcı gerekebilir.

Ülke/bölge

- Avusturya
- Kıbrıs
- Danimarka
- Finlandiya
- Fransa
- Almanya
- İrlanda
- İtalya
- Yeni Zelanda
- Hollanda
- Norveç
- Portekiz
- İsveç
- İsviçre
- İngiltere

Avusturya, Almanya ve İsviçre dışındaki ülke ya da bölgeler

Bazı ülke veya bölgeler için, kutuya bir telefon hattı bağdaştırıcısı dahil edilmiştir. Yazıcıya telesekreter, telefon veya başka bir telekomünikasyon cihazı bağlamak için bu bağdaştırıcıyı kullanın.

- 1 Yazıcıyla gelen telefon kablosunun bir ucunu, yazıcının LINE bağlantı noktasına  takın.

Not: Yazıcının EXT bağlantı noktasında  özel bir RJ-11 fişi takılı. Bu fişi çıkarmayın. Faks işlevinin ve bağlı telefonların düzgün çalışabilmesi için bu gerekiyor.

- 2 Telefon kablosunun diğer ucunu bağdaştırıcıya bağlayın ve sonra da bağdaştırıcıyı etkin telefon prizine takın.

Not: Telefon bağdaştırıcınız, gösterilenden farklı görünebilir. Bu, bölgenizde kullanılan prize uyacaktır.

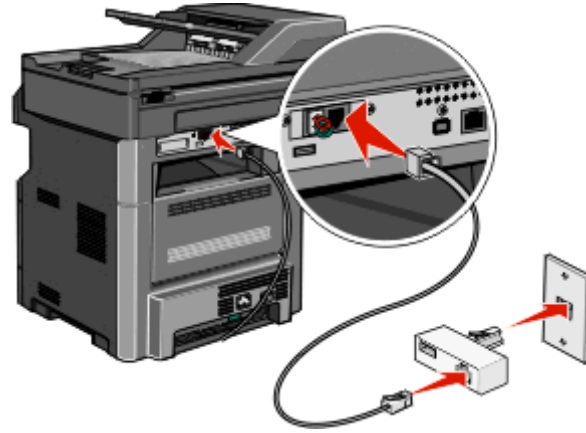

- 3** Telesekreteri veya telefonu bağdaştırıcıya bağlayın.
Aşağıdaki yöntemlerden birini kullanın:

Telesekreter

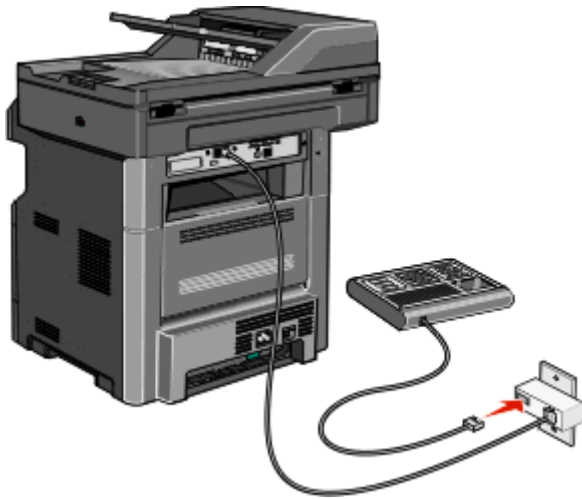

Telefon

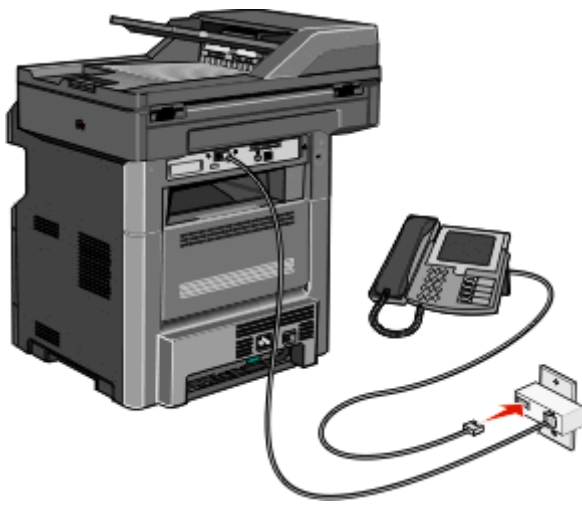

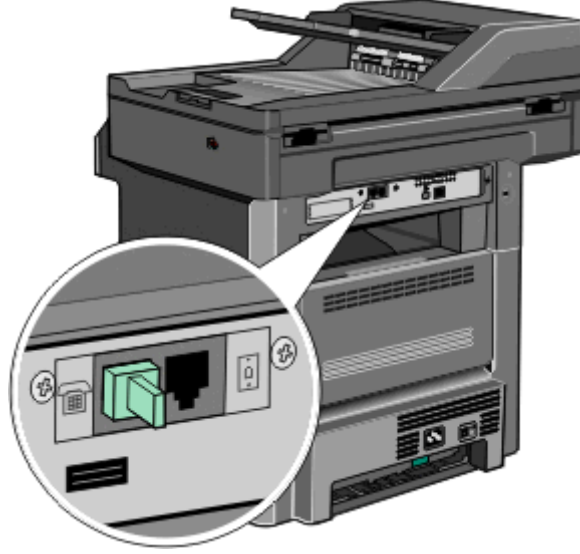

Avusturya, Almanya ve İsviçre

Yazıcının EXT bağlantı noktasında  özel bir RJ-11 fişi takılı. Bu fişi çıkarmayın. Faks işlevinin ve bağlı telefonların düzgün çalışabilmesi için bu gerekiyor.



Almanya'da telefon prizine bağlama

Not: Yazıcının EXT bağlantı noktasında  özel bir RJ-11 fişi takılı. Bu fişi çıkarmayın. Faks işlevinin ve bağlı telefonların düzgün çalışabilmesi için bu gerekiyor.

- 1 Yazıcıyla gelen telefon kablosunun bir ucunu, yazıcının LINE bağlantı noktasına  takın.
- 2 Telefon kablosunun diğer ucunu da bağdaştırıcıya bağlayın.

Not: Telefon bağdaştırıcınız, gösterilenden farklı görünebilir. Bu, bölgenizde kullanılan prize uyacaktır.

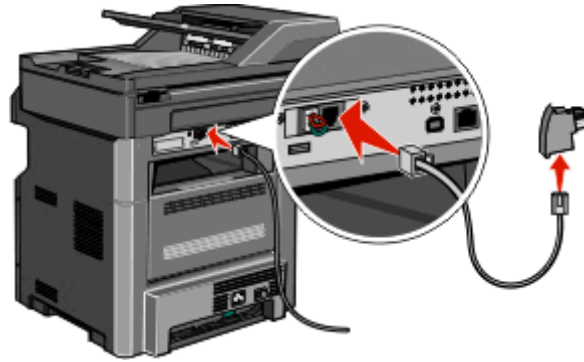

3 Bağdaştırıcıyı etkin bir analog telefon prizinin N yuvasına takın.

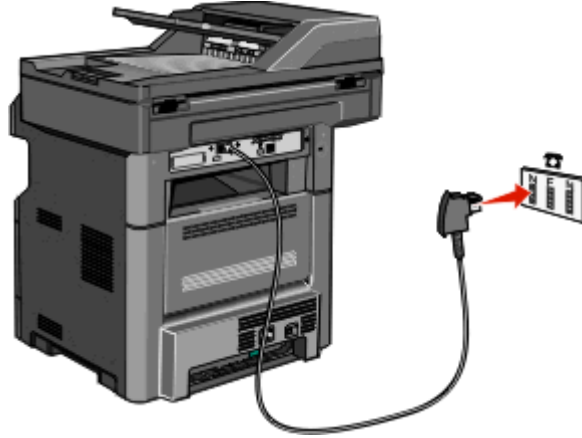

4 Aynı hattı hem faks hem de telefon iletişimde kullanmak isterseniz, telefon ile etkin bir analog telefon prizinin F yuvası arasına ikinci bir telefon hattı (ürünle birlikte gelmez) bağlayın.

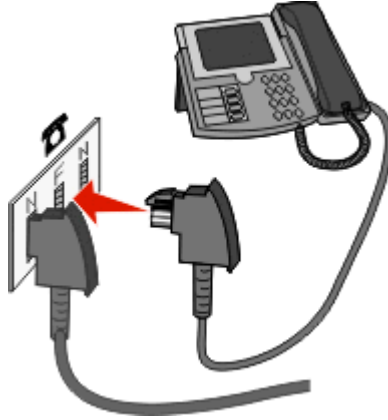

5 Aynı hattı telesekreterinize mesaj kaydetmek için de kullanmak isterseniz, telesekreter ile etkin analog telefon duvar prizinin N yuvası arasına ikinci bir telefon kablosu (ürünle verilmez) bağlayın.

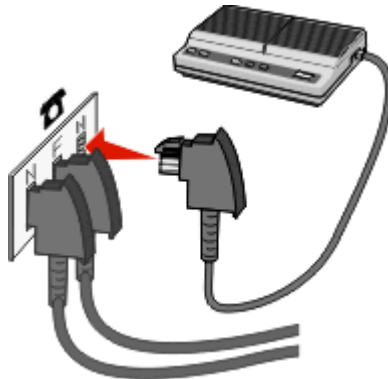



Modemle bilgisayara bağlanma

Bir yazılım programı aracılığıyla faks göndermek için yazıcıyı modemle bir bilgisayara bağlayın.

Not: Kurulum adımları ülkenize veya bölgenize bağlı olarak değişebilir.

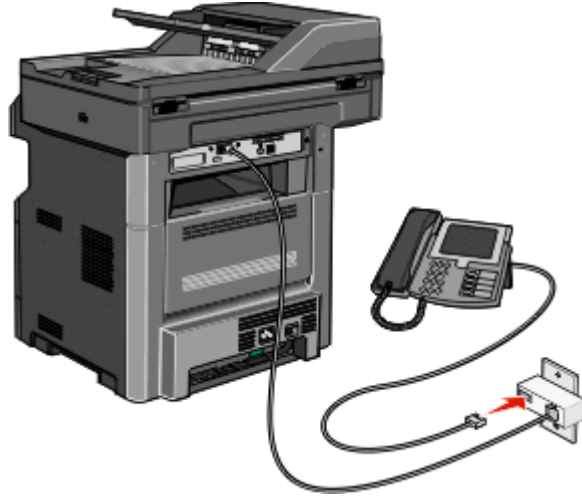
- 1 Yazıcıyla gelen telefon kablosunun bir ucunu, yazıcının LINE bağlantı noktasına  takın.
- 2 Telefon kablosunun diğer ucunu etkin bir analog telefon prizine takın.



- 3 Yazıcının EXT bağlantı noktasındaki  koruyucu kapağı çıkarın.

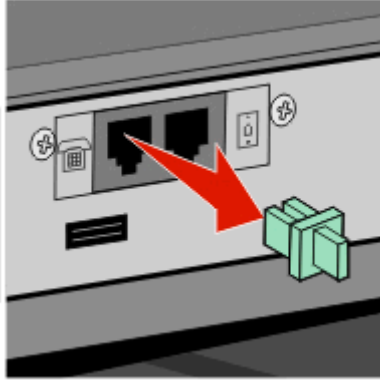

- 4 Telefonunuzu bilgisayar telefon prizine bağlayın.



- 5 Ek bir telefon kablosunu (ürünle verilmez) bilgisayar modeminden yazıcının EXT bağlantı noktasına  bağlayın.

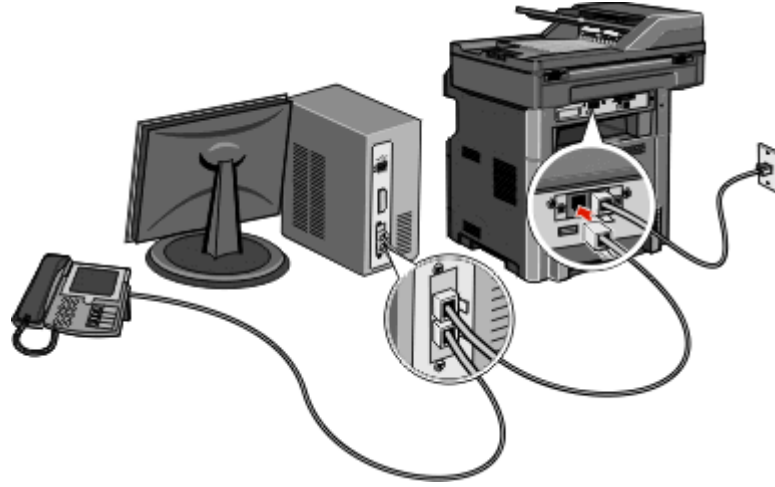

Faks işlevini etkinleştirme

Kullanılmadan önce faks işlevinin etkinleştirilmesi gerekir. İlk defa yazıcıyı ayarlarken faks işlevini devre dışı bıraktıysanız veya yazıcı uzun süre kapalı kalırsa, şu adımları izleyin:

Not: Bu yönergeleri tamamlamadan önce faks kablolarının bağlandığından emin olun. Daha fazla bilgi için bkz. "Bir faks bağlantısı seçme", sayfa 125.

- 1 **Menüler** ögesine basın.
- 2 **Ayarlar** ögesine basın.
- 3 **Genel Ayarlar** ögesine basın.
- 4 **Evet** seçeneğini belirlemek için **Başlangıç kurulumunu çalıştırın** ögesinin yanındaki sol veya sağ oka basın.
- 5 **Gönder** ögesine dokunun.
Değişiklikler iletiliyor mesajı görüntülenir.
- 6 Yazıcıyı kapatın, faks kablolarını bağlayın ve sonra yazıcıyı tekrar açın.
- 7 Yazıcı kontrol panelinden dilinizi seçin.
- 8 Ülkenizi veya bölgenizi seçin ve **Devam Et** ögesine basın.
- 9 Saat diliminizi seçin ve ardından **Devam Et** ögesine basın.
- 10 **Faks** ögesine ve sonra da **Devam Et** ögesine basın.
- 11 Ana ekranda görüntülemek istediğiniz ek düğmeleri seçin ve sonra **Devam Et** ögesine basın.
- 12 Faks İstasyonu Adı'nı girin ve sonra **Giriş** ögesine basın.
- 13 Faks İstasyonu Numarası'nı girin ve sonra **Devam Et** ögesine basın.
- 14 **Giriş** ögesine basın.
- 15 Sorulduğunda, tarih ve saati ayarlayın ve sonra **Devam Et** ögesine basın.
Ana ekran görüntülendiğinde faks işlevi etkinleştirilir.

Faks ayarları için Yerleşik Web Sunucusu'nu kullanma

1 Web tarayıcınızın adres alanına yazıcının IP adresini yazın.

Not: Yazıcınızın IP adresini bilmiyorsanız, bir ağ kurulum sayfasını yazdırın ve TCP/IP bölümünde adresi bulun.

2 **Ayarlar** düğmesini tıklatın.

3 **Faks Ayarları** ögesini tıklatın.

4 **Analog Faks Ayarları** ögesini tıklatın.

5 İstasyon Adı kutusunun içini tıklatın ve tüm giden fakslara yazdırılacak adı girin.

6 İstasyon Numarası kutusunun içini tıklatın ve yazıcının faks numarasını girin.

7 **Gönder** düğmesini tıklatın.

Tarih ve saati ayarlama

Tarih ve saati gönderdiğiniz her faksa yazdırılacak şekilde ayarlayabilirsiniz. Elektrik kesildiği takdirde, tarih ve saati yeniden ayarlamanız gerekebilir.

1 Web tarayıcınızın adres alanına yazıcının IP adresini yazın.

Not: Yazıcınızın IP adresini bilmiyorsanız, bir ağ kurulum sayfasını yazdırın ve TCP/IP bölümünde IP adresini bulun.

2 **Ayarlar** ögesini tıklatın.

3 **Güvenlik** ögesini tıklatın.

4 **Tarih ve Saati Ayarla** ögesini tıklatın.

5 Tarih ve Saati Ayarla kutusunun içini tıklatın ve ardından geçerli tarih ve saati girin.

6 **Gönder** ögesini tıklatın.

Gün ışığı tasarrufu modunu etkinleştirme veya devre dışı bırakma

Yazıcı belirli saat dilimleri için otomatik olarak gün ışığı tasarrufu ayarını yapacak şekilde ayarlanabilir:

1 Web tarayıcınızın adres alanına yazıcının IP adresini yazın.

Not: Yazıcınızın IP adresini bilmiyorsanız, bir ağ kurulum sayfasını yazdırın ve TCP/IP bölümünde IP adresini bulun.

2 **Ayarlar** ögesini tıklatın.

3 **Güvenlik** ögesini tıklatın.

4 **Tarih ve Saati Ayarla** ögesini tıklatın.

5 **DST Kurallarına Otomatik Olarak Dikkat Et** seçeneğini belirleyin.

6 **Gönder** ögesini tıklatın.

Faks gönderme

Yazıcı kontrol panelini kullanarak faks gönderme

1 Orijinal belgeyi yüzü yukarı bakacak ve kısa kenarı önce girecek şekilde ADF'ye veya yüzü aşağı bakacak şekilde tarayıcı camına yerleştirin.

Not: ADF'ye kartpostal, fotoğraf, küçük öğeler, saydamlar, fotoğraf kağıdı veya (dergi kupürleri gibi) ince ortamlar yüklenmemelidir. Bu öğeleri tarayıcı camının üzerine yerleştirin.

2 ADF'ye bir belge yüklüyorsanız, kağıt kılavuzlarını ayarlayın.

3 Ana ekranda, **Fax (Faks)** ögesine dokununuz.

4 Dokunmatik ekranı veya tuş takımını kullanarak faks numarasını ya da kısayolu girin.

Alıcı eklemek için **Next Number (Sonraki Numara)** ögesine dokununuz ve sonra alıcının telefon numarasını ya da kısayol numarasını girin veya adres defterini arayın.

Not: Faks numarasına bir çevirme duraklaması yerleştirmek için  ögesine basın. Çevirme duraklaması, "Faks hedefi" kutusunda virgül olarak görüntülenir. İlk olarak dış bir hat aramanız gerekiyorsa bu özelliği kullanın.

5 **Fax It (Faksla)** ögesine dokununuz.

Bilgisayarı kullanarak faks gönderme

Bilgisayardan faks gönderme, elektronik belgeleri masanızda bırakmadan göndermenizi sağlar. Böylece doğrudan yazılım programlarından belgeleri fakslama esnekliğine sahip olursunuz.

Windows kullanıcıları için

Notlar:

- Bu işlevi bilgisayarınızdan gerçekleştirmek üzere yazıcınız için PostScript yazıcı sürücüsünü kullanmanız gerekir.
- Yazıcı sürücüsüne faks seçeneğinin yüklendiğini doğrulayın.

1 Bir dosya açıkken **Dosya > Yazdır** öğelerini tıklatın.

2 **Özellikler, Tercihler, Seçenekler** veya **Ayarlar** ögesini tıklatın.

3 **Diğer Seçenekler** sekmesini ve **Faks** ögesini tıklatın.

4 Faks ekranına, faks alıcısının adını ve numarasını yazın.

5 **Tamam** ögesini ve ardından tekrar **Tamam** ögesini tıklatın.

6 **Tamam** düğmesini tıklatın.

Mac OS X sürüm 10.2 ve 10.3 kullanıcıları için

1 Belge açıkken, **Dosya > Yazdır** seçeneklerini belirleyin.

2 Yazdırma seçenekleri açılır menüsünde **İş Yönlendirme** seçeneğini belirleyin.

3 Faks seçeneğini belirleyin ve alıcının adını, numarasını ve gerektiği şekilde diğer bilgilerini girin.

4 Yazdır ögesini tıkklatın.

Mac OS X sürüm 10.4 veya sonraki sürüm kullanıcıları için

1 Belge açıkken, **Dosya > Yazdır** seçeneklerini belirleyin.

2 PDF açılır menüsünde **PDF Faks**la seçeneğini belirleyin.

3 Kime alanına faks numarasını yazın ve gerektiği şekilde diğer bilgileri girin.

4 Faks düğmesini tıkklatın.

"Faks modemi bulunamadı" hatası alırsanız, yazıcınızı faks olarak eklemek için bu yönergeleri izleyin:

a Yazıcı açılır menüsünde **Yazıcı Ekle** ögesini seçin.

b Görüntülenen iletişim kutusundan yazıcıyı seçin.

c Yazıcı Kullanma açılır menüsünden **Kullanılacak bir sürücü seçin** seçeneğini belirleyin.

d Listedeki yazıcınızın faks modelini seçin ve ardından **Ekle** düğmesini tıkklatın.

Kısayol oluşturma

Yerleşik Web Sunucusu'nu kullanarak bir faks hedefi kısayolu oluşturma

Her faks göndermek istediğinizde yazıcı kontrol paneline faks alıcısının telefon numarasının tamamını girmek yerine, kalıcı bir faks hedefi oluşturup bir kısayol numarası atayabilirsiniz. Tek bir faks numarasına veya bir faks numaraları grubuna kısayol atanabilir.

1 Web tarayıcınızın adres alanına yazıcının IP adresini yazın.

Not: Yazıcınızın IP adresini bilmiyorsanız, bir ağ kurulumu sayfası yazdırın ve TCP/IP bölümünde IP adresini bulun.

2 Settings (Ayarlar) düğmesini tıkklatın.

3 Manage Shortcuts (Kısayolları Yönet) ögesini tıkklatın.

Not: Parola gerekebilir. Kimlik ve parolanız yoksa, sistem destek personelinizden bir kimlik ve parola edinin.

4 Fax Shortcut Setup (Faks Kısayolu Ayarları) ögesini tıkklatın.

5 Kısayol için benzersiz bir ad yazın ve faks numarasını girin.

Çok-numaralı bir kısayol oluşturmak üzere grup için faks numaralarını girin.

Not: Gruptaki her faks numarasını noktalı virgülle (;) ayırın.

6 Bir kısayol numarası atayın.

Kullanılmakta olan bir numara girerseniz, başka bir numara seçmeniz istenir.

7 Add (Ekle) ögesini tıkklatın.

Dokunmatik ekranı kullanarak bir faks hedefi oluşturma

- 1 Orijinal belgeyi yüzü yukarı bakacak ve kısa kenarı önce girecek şekilde ADF'ye veya yüzü aşağı bakacak şekilde tarayıcı camına yerleştirin.
Not: ADF'ye kartpostal, fotoğraf, küçük öğeler, transparanlar, fotoğraf kağıdı veya (dergi kupürleri gibi) ince ortamlar yüklenmemelidir. Bu öğeleri tarayıcı camının üzerine yerleştirin.
- 2 ADF'ye bir belge yüklüyorsanız, kağıt kılavuzlarını ayarlayın.
- 3 Ana ekranda, **Faks** öğesine dokunun.
- 4 Faks numarasını girin.
Bir faks numaraları grubu oluşturmak için, **Sonraki numara** öğesine basın ve sonraki faks numarasını girin.
- 5 **Kısayol olarak Kaydet** öğesine basın.
- 6 Kısayol için bir ad girin.
- 7 **Tamam** öğesine basın.
- 8 Faksı göndermek için **Faksla** öğesine basın veya ana ekran geri dönmek için  öğesine basın.

Yerleşik Web Sunucusu'nu kullanarak faks hedefi kısayolunu değiştirme

- 1 Web tarayıcınızın adres alanına yazıcının IP adresini yazın.
Not: Yazıcınızın IP adresini bilmiyorsanız, bir ağ kurulumu sayfası yazdırın ve TCP/IP bölümünde IP adresini bulun.
- 2 **Ayarlar** öğesini tıklatın.
- 3 **Kısayolları Yönet** öğesini tıklatın.
Not: Parola gerekebilir. Kimlik ve parolanız yoksa, sistem destek personelinizden bir kimlik ve parola edinin.
- 4 **Faks Kısayolu Ayarları** öğesini tıklatın.
- 5 Liste girişini seçin ve sonra metin kutusunu kullanarak güncelleyin.
- 6 **Değiştir** düğmesini tıklatın.

Kısayolları ve adres defterini kullanma

Faks kısayollarını kullanma

Faks kısayolları, telefon veya faks makinesindeki hızlı arama numaralarına benzer. Kalıcı faks hedefleri oluştururken kısayol numaraları atayabilirsiniz. Yerleşik Web Sunucusu'ndaki Ayarlar'ın altında bulunan Kısayolları Yönet bağlantısında kalıcı faks hedefleri veya hızlı arama numaraları oluşturulur. Bir kısayol numarası (1-99999) tek bir alıcıyı ya da birden çok alıcıyı içerebilir. Bir kısayol numarasıyla grup faks kısayolu oluşturarak bir grubun tamamına hızlı ve kolayca yayın bilgilerini fakslayabilirsiniz.

- 1 Orijinal belgeyi yüzü yukarı bakacak ve kısa kenarı önce girecek şekilde ADF'ye veya yüzü aşağı bakacak şekilde tarayıcı camına yerleştirin.

Not: ADF'ye kartpostal, fotoğraf, küçük öğeler, saydamlar, fotoğraf kağıdı veya (dergi kupürleri gibi) ince ortamlar yerleştirilmemelidir. Bu öğeleri tarayıcı camının üzerine yerleştirin.

- 2 ADF'ye bir belge yüklüyorsanız, kağıt kılavuzlarını ayarlayın.
- 3  düğmesine basın ve ardından tuş takımını kullanarak kısayol numarasını girin.

Adres defterini kullanma

Not: Adres defteri en az bir giriş içeriyorsa, adres defteri özelliği etkinleştirilir.

- 1 Orijinal belgeyi yüzü yukarı bakacak ve kısa kenarı önce girecek şekilde ADF'ye veya yüzü aşağı bakacak şekilde tarayıcı camına yerleştirin.

Not: ADF'ye kartpostal, fotoğraf, küçük öğeler, transparanlar, fotoğraf kağıdı veya (dergi kupürleri gibi) ince ortamlar yüklenmemelidir. Bu öğeleri tarayıcı camının üzerine yerleştirin.

- 2 ADF'ye bir belge yüklüyorsanız, kağıt kılavuzlarını ayarlayın.
- 3 Ana ekranda, **Fax (Faks)** öğesine dokunun.
- 4 **Adres Defterinde Ara** öğesine dokunun.
- 5 Sanal klavyeyi kullanarak, faks numarasını bulmak istediğiniz kişinin adının tamamını veya bir kısmını yazın.

Not: Aynı anda birden çok ad aramayı denemeyin.

- 6 **Search (Ara)** öğesine dokunun.
- 7 Adı "Faks hedefi" listesine eklemek için ada dokunun.
- 8 Başka adresler girmek için 4-7 arasındaki adımları tekrarlayın.
- 9 **Fax It (Faksla)** öğesine dokunun.

Faks ayarlarını özelleştirme

Faks çözünürlüğünü değiştirme

Çözünürlük ayarının değiştirilmesi faks kalitesini değiştirir. Ayarlar Standard (Standart / en yüksek hız) ve Ultra Fine (Çok İnce / en düşük hız, en yüksek kalite) arasında değişir.

- 1 Orijinal belgeyi yüzü yukarı bakacak ve kısa kenarı önce girecek şekilde ADF'ye veya yüzü aşağı bakacak şekilde tarayıcı camına yerleştirin.
Not: ADF'ye kartpostal, fotoğraf, küçük öğeler, transparanlar, fotoğraf kağıdı veya (dergi kupürleri gibi) ince ortamlar yüklenmemelidir. Bu öğeleri tarayıcı camının üzerine yerleştirin.
- 2 ADF'ye bir belge yüklüyorsanız, kağıt kılavuzlarını ayarlayın.
- 3 Başlangıç ekranında, **Fax** (Faks) düğmesine dokununuz.
- 4 Faks numarasını girmek için tuştakımını kullanınız.
- 5 **Options** (Seçenekler) düğmesine dokununuz.
- 6 Çözünürlük alanında, çözünürlüğü istediğiniz gibi ayarlamak için sol ve sağ ok düğmelerine dokununuz.
- 7 **Fax It** (Faksla) düğmesine dokununuz.

Bir faksın rengini açma veya koyulaştırma

- 1 Orijinal belgeyi yüzü yukarı bakacak ve kısa kenarı önce girecek şekilde ADF'ye veya yüzü aşağı bakacak şekilde tarayıcı camına yerleştirin.
Not: ADF'ye kartpostal, fotoğraf, küçük öğeler, transparanlar, fotoğraf kağıdı veya (dergi kupürleri gibi) ince ortamlar yüklenmemelidir. Bu öğeleri tarayıcı camının üzerine yerleştirin.
- 2 ADF'ye bir belge yüklüyorsanız, kağıt kılavuzlarını ayarlayınız.
- 3 Başlangıç ekranında, **Fax** (Faks) düğmesine dokununuz.
- 4 Faks numarasını girmek için tuştakımını kullanınız.
- 5 **Options** (Seçenekler) düğmesine dokununuz.
- 6 **Darkness** (Koyuluk) alanında, faksın koyuluğunu ayarlamak için sol veya sağ ok düğmesine dokununuz.
- 7 **Fax It** (Faksla) düğmesine dokununuz.

Bir faksı programlanan bir zamanda gönderme

- 1 Orijinal belgeyi yüzü yukarı bakacak ve kısa kenarı önce girecek şekilde ADF'ye veya yüzü aşağı bakacak şekilde tarayıcı camına yerleştirin.
Not: ADF'ye kartpostal, fotoğraf, küçük öğeler, transparanlar, fotoğraf kağıdı veya (dergi kupürleri gibi) ince ortamlar yüklenmemelidir. Bu öğeleri tarayıcı camının üzerine yerleştirin.
- 2 ADF'ye bir belge yüklüyorsanız, kağıt kılavuzlarını ayarlayınız.
- 3 Başlangıç ekranında, **Fax** (Faks) düğmesine dokununuz.
- 4 Dokunma ekranındaki veya klavyedeki numaraları kullanarak faks numarasını giriniz.

- 5 **Options** (Seçenekler) düğmesine dokununuz.
- 6 **Advanced Options** (Gelişmiş Senekler) düğmesine dokununuz.
- 7 **Delayed Send** (Göndermeyi Ertele) düğmesine dokununuz.
Not: Fax Mode (Faks Modu) ayarı Fax Server (Faks Sunucusu) ise, Delayed Send (Göndermeyi Ertele) düğmesi görünmez. Aktarım için bekleyen faksler Faks Kuyruğunda listelenir.
- 8 Faksın aktarılacağı zamanı ayarlamak için sol veya sağ ok düğmesine dokununuz.
Bu süre 30 dakikalık aralıklara artar veya azalır. Geçerli süre gösteriliyorsa, sol ok düğmesi kullanılamaz.
- 9 **Done** (Bitti) düğmesine dokununuz.
- 10 **Fax it** (Faksla) düğmesine dokununuz.
Not: Belge taranır ve ardından programlanan zamanda fakslanır.

Gelen bir faksı kağıdın iki yüzüne yazdırma (önlü arkalı yazdırma)

Kağıttan tasarruf etmek için, tüm gelen faksları kağıdın her iki yüzüne de yazdırabilirsiniz.

- 1 Başlangıç ekranında, **Menus** (Menüler) düğmesine dokununuz.
- 2 **Settings** (Ayarlar) düğmesine ve ardından **Fax Settings** (Faks Ayarları) düğmesine dokununuz.
- 3 **Analog Fax Setup** (Analog Faks Ayarları) düğmesine dokununuz.
- 4 **Fax Receive Setting** (Faks Alma Ayarları) düğmesine dokununuz.
- 5 Aşağı ok düğmesine **Sides (Duplex)** [Yüzler (Önlü Arkalı)] görünene kadar dokununuz.
- 6 Yukarı veya aşağı ok düğmesine **Yes** (Evet) görünene kadar dokununuz.
- 7 **Submit** (İlet) düğmesine dokununuz.

Faks günlüğünü görüntüleme

- 1 Web tarayıcınızın adres alanına yazıcının IP adresini yazınız.
Not: Yazıcınızın IP adresini bilmiyorsanız, bir ağ kurulumu sayfası yazdırın ve TCP/IP bölümünde IP adresini bulun.
- 2 **Raporlar** düğmesini tıklatın.
- 3 **Faks İş Günlüğü** veya **Faks Çağrısı Günlüğü** düğmesini tıklatın.

İstenmeyen faksları engelleme

- 1 Web tarayıcınızın adres alanına yazıcının IP adresini yazınız.
Not: Yazıcınızın IP adresini bilmiyorsanız, bir ağ kurulumu sayfası yazdırın ve TCP/IP bölümünde IP adresini bulun.
- 2 **Settings (Ayarlar)** düğmesini tıklatın.
- 3 **Fax Settings (Faks Ayarları)** öğesini tıklatın.
- 4 **Analog Fax Setup (Analog Faks Ayarları)** öğesini tıklatın.

5 Block No Name Fax (Adsız Faksları Engelle) seçeneğini tıklatın.

Bu seçenek, özel arayan kimliği olan veya faks istasyonu adı olmayan gelen faksları engeller.

6 Yasak Fax Listesi alanına, engellemek istediğiniz belirli faks sahiplerinin telefon numarasını veya faks istasyonu adını girin.

Giden bir faksı iptal etme

Orijinal belge taranırken bir faksı iptal etme

- ADF'yi kullandığınızda, **Taranıyor...** görüntülenirken **Cancel Job (İş İptal Et)** ögesine basın.
- Tarayıcı camını kullandığınızda, **Taranıyor...** görüntülenirken veya **Sonraki Sayfayı Tara / İş Bitir** görüntülendiğinde **Cancel Job (İş İptal Et)** ögesine basın.

Orijinal belgeler belleğe tarandıktan sonra bir faksı iptal etme

1 Ana ekranda, **Cancel Jobs (İşleri İptal Et)** ögesine basın.

İşleri İptal Et ekranı görüntülenir.

2 İptal etmek istediğiniz işe veya işlere basın.

Ekranda üç iş görüntülendikten sonra, istediğiniz iş görüntüleninceye kadar aşağı oka ve ardından iptal etmek istediğiniz işe basın.

3 **Delete Selected Jobs (Seçilen İşleri Sil)** ögesine basın.

Seçilen İşleri Sil ekranı görüntülenir, seçilen işler silinir ve ardından ana ekran görüntülenir.

Faks seçeneklerini anlama

Özgün Boyut

Bu seçenek, fakslayacağınız belgelerin boyutunu seçebileceğiniz bir ekranı açar.

- O boyutu Özgün Boyut ayarı olarak seçmek için, kağıt boyutu düğmesine dokununuz. Faks ekranı görüntülenerek yeni ayarlarınızı gösterir.
- Orijinal Boyut, Karma Letter/Legal olarak ayarlandığında, karma kağıt boyutlarını içeren bir orijinal belgeyi tarayabilirsiniz.

İçerik

Bu seçenek, yazıcıya orijinal belge türünü bildirir. Metin, Metin/Fotoğraf veya Fotoğraf arasından seçim yapın. İçerik seçeneklerinden herhangi biriyle renk etkinleştirilebilir veya devre dışı bırakılabilir. İçerik, taramanızın kalitesini ve boyutunu etkiler.

- **Metin**-Temiz bir beyaz arka plana karşı keskin, siyah, yüksek çözünürlüklü metni vurgular
- **Metin/Fotoğraf**-Orijinal belgelerde metin ve grafik ya da resim bir arada yer alıyorsa kullanılır

- **Fotoğraf**-Tarayıcıya grafik ve resimlere daha fazla dikkat etmesi gerektiğini bildirir. Bu ayar, tarama süresini uzatır ancak orijinal belgedeki ton aralıklarının tam dinamik baskısını vurgular. Bu da kaydedilen bilgi miktarını artırır.
- **Renkli**-Faksın tarama türünü ve çıktısını ayarlar. Renkli belgeler taranıp bir faks hedefine gönderilebilir.

Yüzler (Arkalı Önlü)

Bu seçenek, yazıcıya orijinal belgenin simplex (tek yüze yazdırılan) mi yoksa arkalı önlü (iki yüze yazdırılan) mü olduğunu bildirir. Bu, tarayıcının neyin faksa eklenmesi için taranması gerektiğini bilmesini sağlar.

Çözünürlük

Bu seçenek, tarayıcının fakslamak istediğiniz belgeyi inceleme seviyesini artırır. Bir fotoğraf, ince çizgiler içeren bir çizim veya çok küçük metinler içeren bir belge fakslıyorsanız, Çözünürlük ayarını artırın. Böylece tarama için gerekli süre ve faks çıkışının kalitesi de artar.

- **Standart**-Belgelerin çoğu için uygundur
- **İnce**-Küçük baskılar içeren belgeler için önerilir
- **Süper ince**-İnce ayrıntılar içeren orijinal belgeler için önerilir
- **Ultra ince**-Resim veya fotoğraf içeren belgeler için önerilir

Koyuluk

Bu seçenek, fakslarınızın orijinal belgeye göre ne kadar açık veya koyu olacağını ayarlar.

Gelişmiş Seçenekler

Bu düğmeye basıldığında, Ertelenmiş Gönderme, Gelişmiş Görüntüleme, Özel İş, İletim Günlüğü, Tarama Önizleme, Kenar Silme ve Gelişmiş Arkalı Önlü ayarlarını değiştirebildiğiniz bir ekran açılır.

- **Ertelenmiş Gönderme**-Bir faksı daha ileri bir saat veya tarihte göndermenizi sağlar. Faksınızı ayarladıktan sonra **Ertelenmiş Gönderme** öğesine dokunun, faksınızı göndermek istediğiniz saat ve tarihi girin ve ardından **Bitti** öğesine dokunun. Bu ayar özellikle belirli saatlerde veya iletim süreleri daha uygun fiyatlı olduğu zamanlarda kullanılmayan faks hatlarına bilgi gönderilmesinde kullanışlıdır.

Not: Ertelenmiş faksın gönderilmek üzere zamanlandığı anda yazıcı kapalı olursa, yazıcı tekrar açıldığında faks gönderilir.

- **Gelişmiş Görüntüleme**-Siz belgeyi fakslamadan önce Arka Planı Kaldırma, Renk Eksikliği, Kontrast, Ayna Görüntüsü, Negatif Görüntü, Gölge Ayrıntısı, Kenardan Kenara Tara ve Keskinlik özelliklerini ayarlar
- **Özel İş**-Birden çok tarama işini tek bir işte birleştirir
- **İletim Günlüğü**-İletim günlüğünü veya iletim hatası günlüğünü yazdırır
- **Tarama Önizleme**-Faksa eklenmeden önce resmi görüntüler. Birinci sayfa tarandığında, tarama duraklatılır ve bir önizleme görüntüsü gösterilir.
- **Kenar Silme**-Belgenin etrafındaki lekeleri veya bilgileri yok eder. Kağıdın dört kenarından da eşit miktarda alanı yok etmeyi veya belirli bir kenarı almayı seçebilirsiniz. Kenar Silme seçeneği, seçilen alan içindeki her şeyi silerek taramanın o bölümünde hiçbir şeyi bırakmaz.

Faks kalitesini artırma

Soru	İpucu
Metin modunu ne zaman kullanmalıyım?	<ul style="list-style-type: none"> Faksın asıl amacı metnin korunması olduğunda ve orijinal belgeden kopyalanan görüntülerin korunması çok önemli olmadığında Metin modunu kullanın. Fakslanan makbuzlar, karbon kopya formlar ve yalnızca metin veya satır resmi içeren belgeler için metin modu önerilir.
Metin/Fotoğraf modunu ne zaman kullanmalıyım?	<ul style="list-style-type: none"> Metin ve grafik karışımı içeren orijinal bir belgeyi fakslarken Metin/Fotoğraf modunu kullanın. Dergi makaleleri, iş grafikleri ve broşürler için Metin/Fotoğraf modu önerilir.
Fotoğraf modunu ne zaman kullanmalıyım?	Lazer yazıcıda bastırılmış veya dergi ya da gazeteden alınmış fotoğrafları fakslarken Fotoğraf modunu kullanın.

Faks bekletme ve iletme

Faksları bekletme

Bu seçenek, yayınlanıncaya kadar alınan faksların yazdırılma işlemini bekletmenizi sağlar. Bekletilen fakslar manuel veya zamanlanmış bir gün ya da saatte yayınlanabilir.

1 Web tarayıcınızın adres alanına yazıcının IP adresini yazın.

Not: Yazıcınızın IP adresini bilmiyorsanız, bir ağ kurulumu sayfası yazdırın ve TCP/IP bölümünde IP adresini bulun.

2 **Ayarlar** ögesini tıklatın.

3 **Faks Ayarları** ögesini tıklatın.

4 **Analog Faks Ayarları** ögesini tıklatın.

5 **Holding Faxes (Faksları Bekletme)** ögesini tıklatın.

6 Faks Yazdırma Parolası kutusuna bir parola girin.

Not: Bazı durumlarda bu geçerli olmayabilir.

7 Bekletilen Faks Modu menüsünde aşağıdakilerden birini seçin:

- **Off (Kapalı)**
- **Always On (Daima Açık)**
- **Manual (Elle)**
- **Scheduled (Planlanmış)**

8 Planlanmış seçeneğini belirlediyseniz, aşağıdaki adımlarla devam edin. Aksi takdirde **Gönder** ögesini tıklatın.

a Fax Holding Schedule (Faks Bekletme Programı) düğmesini tıklatın.

b Eylem menüsünde **Hold faxes (Faksları beklet)** seçeneğini belirleyin.

c Saat menüsünde, bekletilen faksların yayınlanmasını istediğiniz saati seçin.

- d Gün menüsünde, bekletilen faksların yayınlanmasını istediğiniz günü seçin.
- e **Ekle** ögesini tıkklatın.

Faks iletme

1 Web tarayıcınızın adres alanına yazıcının IP adresini yazın.

Not: Yazıcınızın IP adresini bilmiyorsanız, bir ağ kurulumu sayfası yazdırın ve TCP/IP bölümünde IP adresini bulun.

2 **Ayarlar** ögesini tıkklatın.

3 **Faks Ayarları** ögesini tıkklatın.

4 **Analog Faks Ayarları** ögesini tıkklatın.

5 Faks İletme menüsünde Faks Alma ayarlarının altında aşağıdakilerden birini seçin:

- **Print (Yazdır)**
- **Print and Forward (Yazdır ve İlet)**
- **Forward (İlet)**

6 "İlet" menüsünde aşağıdakilerden birini seçin:

7 İlet Kısayolu kutusunun içini tıkklatın ve ardından faksın iletilmesini istediğiniz kısayol numarasını girin.

Not: Kısayol numarasının, "İlet" menüsünde seçilen ayar için geçerli bir kısayol numarası olması gerekir.

8 **Gönder** ögesini tıkklatın.

Bir FTP adresine tarama

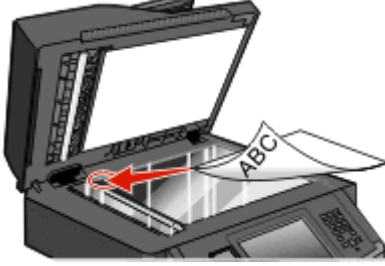
ADF	Tarayıcı camı
	
<p>Çok sayfalı belgeler için ADF'yi kullanın.</p>	<p>Tek sayfalar, küçük kağıtlar (örneğin kartpostallar veya fotoğraflar), transparanlar, fotoğraf kağıdı veya ince kağıtlar (dergi kupürleri) için tarayıcı camını kullanın.</p>

Tarayıcı belgeleri doğrudan bir *File Transfer Protocol (FTP)* sunucusuna taramanızı sağlar. Sunucuya bir kerede yalnızca bir FTP adresi gönderilebilir.

Bir FTP alıcısı sistem destek personeliniz tarafından yapılandırıldıktan sonra, alıcının adı bir kısayol numarası olarak kullanılabilir hale gelir veya Beklenen İşler listesinin altında bir profil olarak listelenir. Bir FTP adresi başka bir PostScript yazıcı da olabilir; örneğin, renkli bir belge taranarak bir renkli yazıcıya gönderilebilir. Bir belgeyi bir FTP sunucusuna yollamak bir faks yollamaya benzer. Aradaki fark bilgileri telefon hattı yerine ağınız üzerinden göndermenizdir.

Bir FTP adresine tarama

Tuş takımını kullanarak bir FTP adresine tarama

- 1 Orijinal belgeyi yüzü yukarı bakacak ve kısa kenarı önce girecek şekilde ADF'ye veya yüzü aşağı bakacak şekilde tarayıcı camına yerleştirin.

Not: ADF'ye kartpostal, fotoğraf, küçük öğeler, saydamlar, fotoğraf kağıdı veya dergi kupürleri gibi ince ortamlar yüklenmemelidir. Bu öğeleri tarayıcı camının üzerine yerleştirin.

- 2 ADF'ye bir belge yüklüyorsanız, kağıt kılavuzlarını ayarlayın.
- 3 Ana ekranda, **FTP** ögesine dokununuz.
- 4 FTP adresini yazın.
- 5 **Send It (Gönder)** ögesine dokununuz.

Kısayol numarası kullanarak bir FTP adresine tarama

1 Orijinal belgeyi yüzü yukarı bakacak ve kısa kenarı önce girecek şekilde ADF'ye veya yüzü aşağı bakacak şekilde tarayıcı camına yerleştirin.

Not: ADF'ye kartpostal, fotoğraf, küçük öğeler, saydamlar, fotoğraf kağıdı veya (dergi kupürleri gibi) ince ortamlar yüklenmemelidir. Bu öğeleri tarayıcı camının üzerine yerleştirin.

2 ADF'ye bir belge yüklüyorsanız, kağıt kılavuzlarını ayarlayın.

3 # düğmesine basın ve sonra FTP kısayol numarasını girin.

4 **Send It (Gönder)** ögesine dokununuz.

Adres defterini kullanarak bir FTP adresine tarama

1 Orijinal belgeyi yüzü yukarı bakacak ve kısa kenarı önce girecek şekilde ADF'ye veya yüzü aşağı bakacak şekilde tarayıcı camına yerleştirin.

Not: ADF'ye kartpostal, fotoğraf, küçük öğeler, saydamlar, fotoğraf kağıdı veya (dergi kupürleri gibi) ince ortamlar yüklenmemelidir. Bu öğeleri tarayıcı camının üzerine yerleştirin.

2 ADF'ye bir belge yüklüyorsanız, kağıt kılavuzlarını ayarlayın.

3 Ana ekranda, **FTP** ögesine dokununuz.

4 **Search Address Book (Adres Defterinde Ara)** ögesine dokununuz.

5 Aradığınız adın tamamını veya bir kısmını yazın ve sonra **Search (Ara)** ögesine dokununuz.

6 Kime: alanına eklemek istediğiniz ada dokununuz.

7 **Send It (Gönder)** ögesine dokununuz.

Kısayollar oluşturma

Bir FTP sunucusuna bir belge gönderdiğiniz her seferinde tuştakımını kullanarak tüm FTP sitesi adresinin tamamını yazmak yerine, kalıcı bir FTP alıcısı oluşturabilir ve bir kısayol numarası atayabilirsiniz. Kısayol numaraları atamak için iki yol vardır: bir bilgisayar kullanarak veya yazıcının dokunma ekranını kullanarak

Yerleşik Web Sunucusu'nu kullanarak bir FTP kısayolu oluşturma

1 Web tarayıcınızın adres alanına yazıcının IP adresini yazın.

Not: Yazıcınızın IP adresini bilmiyorsanız, bir ağ kurulumu sayfası yazdırın ve TCP/IP bölümünde IP adresini bulun.

2 **Ayarlar** ögesini tıkklatın.

3 Diğer Ayarlar altında **Kısayolları Yönet** ögesini tıkklatın.

Not: Parola gerekebilir. Kimlik ve parolanız yoksa, sistem destek personelinizden bir kimlik ve parola edinin.

4 **FTP Kısayolu Ayarları** ögesini tıkklatın.

5 Kutulara ilgili bilgileri girin.

6 Bir kısayol numarası girin.

7 **Ekle** ögesini tıkladın.

Dokunmatik ekranı kullanarak bir FTP kısayolu oluşturma

1 Ana ekranda, **FTP** ögesine dokunun.

2 FTP sitesinin adresini yazın.

3 **Kısayol olarak Kaydet** ögesine basın.

4 Kısayol için bir ad girin.

5 **Giriş** ögesine basın.

6 Kısayol adının ve numarasının doğru olduğunu doğrulayıp **Tamam** ögesine basın. Ad veya numara doğru değilse, **İptal** ögesine basın ve bilgileri yeniden girin.

Kullanılmakta olan bir numara girerseniz, başka bir numara seçmeniz istenir.

7 Taramayı başlatmak için **Gönder** ögesine basın veya ana ekran geri dönmek için  ögesine basın.

FTP seçeneklerini anlama

Özgün Boyut

Bu seçenek, kopyalayacağınız belgelerin boyutunu seçebileceğiniz bir ekranı açar.

- O boyutu Özgün Boyut ayarı olarak seçmek için, kağıt boyutu düğmesine dokunun. FTP ekranı görüntülenerek yeni ayarlarınızı gösterir.
- “Özgün Boyut” Karma Letter/Legal olarak ayarlandığında, karma kağıt boyutları içeren bir özgün belgeyi tarayabilirsiniz.

Yüzler (Arkalı Önlü)

Bu seçenek, yazıcıya orijinal belgenin simplex (tek yüze yazdırılan) mi yoksa arkalı önlü (iki yüze yazdırılan) mü olduğunu bildirir. Bu, tarayıcının neyin belgeye eklenmesi için taranması gerektiğini bilmesini sağlar.

Yönlendirme

Bu seçenek, orijinal belgenin dikey mi yoksa yatay mı yönlendirileceğini yazıcıya bildirir ve sonra da orijinal belgenin yönlendirmesine uyması için Yüzler ve Ciltleme ayarlarını değiştirir.

Ciltleme

Yazıcıya orijinal belgenin uzun kenardan mı yoksa kısa kenardan mı ciltlendiğini bildirir.

Çözünürlük

Bu seçenek, dosyanızın çıkış kalitesini ayarlar. Resim çözünürlüğünün artırılması, dosya boyutunu ve orijinal belgenin taranması için gerekli süreyi de artırır. Dosya boyutunu azaltmak için resim çözünürlüğü azaltılabilir.

Gönderme Biçimi

Bu seçenek, taranmış resmin çıktısını (PDF, TIFF, JPEG veya XPS) ayarlar.

- **PDF**-Adobe Reader ile görüntülenebilen birden çok sayfalı tek bir dosya oluşturur. Adobe Reader, Adobe tarafından www.adobe.com adresinde ücretsiz sağlanır.
- **Güvenli PDF**-Dosya içeriklerini yetkisiz erişimden koruyan şifrelenmiş bir PDF dosyası oluşturur
- **TIFF**-Birden çok dosya veya tek bir dosya oluşturur. Çok Sayfalı TIFF, Yerleşik Web Sunucusu'nun Ayarlar menüsünde devre dışı bırakılmışsa, TIFF her dosyaya bir sayfa kaydeder. Dosya boyutu genellikle JPEG biçimine göre daha büyüktür.
- **JPEG**-Orijinal belgenizin her bir sayfası için, çoğu Web tarayıcısı ve grafik programı tarafından görüntülenebilen, ayrı bir dosya oluşturur ve ekler.
- **XPS**-Internet Explorer tarafından barındırılan bir görüntüleyici ve .NET Framework kullanılarak ya da üçüncü taraf tek başına bir görüntüleyici karşıdan yüklenerek görüntülenebilen, birden çok sayfa içeren tek bir XPS dosyası oluşturur.

İçerik

Bu seçenek, yazıcıya orijinal belge türünü bildirir. Metin, Metin/Fotoğraf veya Fotoğraf arasından seçim yapın. İçerik seçeneklerinden herhangi biriyle renk etkinleştirilebilir veya devre dışı bırakılabilir. İçerik, FTP dosyanızın kalitesini ve boyutunu etkiler.

- **Metin**-Temiz bir beyaz arka plana karşı keskin, siyah, yüksek çözünürlüklü metni vurgular
- **Metin/Fotoğraf**-Orijinal belgelerde metin ve grafik ya da resim bir arada yer alıyorsa kullanılır
- **Fotoğraf**-Tarayıcıya grafik ve resimlere daha fazla dikkat etmesi gerektiğini bildirir. Bu ayar, tarama süresini uzatır ancak orijinal belgedeki ton aralıklarının tam dinamik baskısını vurgular. Bu da kaydedilen bilgi miktarını artırır.
- **Renkli**-FTP dosyasının tarama türünü ve çıktısını ayarlar. Renkli belgeler taranıp bir FTP sitesine, bilgisayara, e-posta adresine ya da yazıcıya gönderilebilir.

Gelişmiş Seçenekler

Bu düğmeye dokunulduğunda, şu ayarları değiştirebileceğiniz bir ekran açılır:

- **Gelişmiş Görüntüleme**-Belgeyi taramadan önce Arka Planı Kaldırma, Kontrast, Gölge Ayrıntısı ve Ayna Görüntüsü seçeneklerini ayarlar
- **Özel İş (İş Oluşturma)**-Birden çok tarama işini tek bir işte birleştirir
- **İletim Günlüğü**-İletim günlüğünü veya iletim hatası günlüğünü yazdırır
- **Tarama Önizlemesi**-FTP dosyasına eklenmeden önce resmin birinci sayfasını görüntüler. Birinci sayfa tarandığında, tarama duraklatılır ve bir önizleme görüntüsü gösterilir.
- **Kenar Silme**-Belgenin etrafındaki lekeleri veya bilgileri yok eder. Kağıdın dört kenarından da eşit miktarda alanı yok etmeyi veya belirli bir kenarı almayı seçebilirsiniz. Kenar Silme seçeneği, seçilen alan içindeki her şeyi silerek taramanın o bölümünde hiçbir şeyi bırakmaz.
- **Koyuluk**-Taranmış belgelerinizin ne kadar parlak veya koyu olacağını ayarlar

FTP kalitesini artırma

Soru	İpucu
Metin modunu ne zaman kullanmalıyım?	<ul style="list-style-type: none">• FTP sitesine belge göndermenin asıl amacı metnin korunması olduğunda ve orijinal belgeden kopyalanan görüntülerin korunması çok önemli olmadığında Metin modunu kullanın.• Makbuzlar, karbon kopya formlar ve yalnızca metin veya satır resmi içeren belgeler için metin modu önerilir.
Metin/Fotoğraf modunu ne zaman kullanmalıyım?	<ul style="list-style-type: none">• Metin ve grafik karışımı içeren orijinal bir belgeyi FTP sitesine gönderirken Metin/Fotoğraf modunu kullanın.• Dergi makaleleri, iş grafikleri ve broşürler için Metin/Fotoğraf modu önerilir.
Fotoğraf modunu ne zaman kullanmalıyım?	Orijinal belge daha çok lazer yazıcıda bastırılmış veya dergi ya da gazeteden alınmış fotoğraflardan oluşuyorsa, Fotoğraf modunu kullanın.

Bir bilgisayara veya flaş sürücüyeye tarama

ADF	Tarayıcı camı
	
<p>Çok sayfalı belgeler için ADF'yi kullanın.</p>	<p>Tek sayfalar, küçük kağıtlar (örneğin kartpostallar veya fotoğraflar), transparanlar, fotoğraf kağıdı veya ince kağıtlar (dergi kupürleri) için tarayıcı camını kullanın.</p>

Tarayıcı doğrudan bir bilgisayara veya flaş sürücüsüne taramanızı sağlar. PC'ye Tara resimlerini alabilmeniz için bilgisayarınızın yazıcıya doğrudan bağlı olması gerekmez. Yazıcıyı bilgisayara, bilgisayarda bir tarama profili oluşturup, bu tarama profilini yazıcıya yükleyerek ağ üzerinden geri tarayabilirsiniz.

Bir bilgisayara tarama

- 1 Web tarayıcınızın adres alanına yazıcının IP adresini yazın.

Not: Yazıcınızın IP adresini bilmiyorsanız, bir ağ kurulumu sayfası yazdırın ve TCP/IP bölümünde IP adresini bulun.

- 2 **Tarama Profili** ögesini tıklatın.

- 3 **Tarama Profili Oluştur** ögesini tıklatın.

Not: Tarama profili oluşturabilmeniz için bilgisayarınızda java programı yüklü olmalıdır.

- 4 Tarama ayarlarınızı seçin ve **İleri** düğmesini tıklatın.

- 5 Bilgisayarınızda taranmış çıktı dosyalarını kaydetmek istediğiniz bir konum seçin.

- 6 Bir tarama adı girin.

Tarama adı, ekrandaki Tarama Profili listesinde görüntülenen addır.

- 7 **Gönder** ögesini tıklatın.

- 8 Tarama Profili ekranındaki yönergeleri inceleyin.

Gönder'i tıklattığınızda otomatik olarak bir kısayol numarası atanmıştır. Belgelerinizi taramak için hazır olduğunuzda bu kısayol numarasını kullanabilirsiniz.

- 9 Orijinal belgeyi yüzü yukarı bakacak ve kısa kenarı önce girecek şekilde ADF'ye veya yüzü aşağı bakacak şekilde tarayıcı camına yerleştirin.

Not: ADF'ye kartpostal, fotoğraf, küçük öğeler, transparanlar, fotoğraf kağıdı veya (dergi kupürleri gibi) ince ortamlar yüklenmemelidir. Bu öğeleri tarayıcı camının üzerine yerleştirin.

- 10 ADF'ye bir belge yüklüyorsanız, kağıt kılavuzlarını ayarlayın.

- 11  düğmesine basın ve sonra tuş takımını kullanarak kısayol numarasını girin ya da ana ekranda **Bekletilen İşler** ögesine ve sonra **Profiller** ögesine basın.
- 12 Siz kısayol numarasını girdikten sonra, tarayıcı belgeyi tarar ve belirttiğiniz dizine ya da programa gönderir. Ana ekranda **Profiller** ögesine bastıysanız, listeden kısayol numaranızı bulun.
- 13 **İşi bitir** ögesine basın.
- 14 Dosyayı görüntülemek için bilgisayara geri dönün.
Çıktı dosyası, belirttiğiniz konuma kaydedilir veya belirttiğiniz programda başlatılır.

Flash sürücüyü tarama

- 1 Orijinal belgeyi yüzü yukarı bakacak ve kısa kenarı önce girecek şekilde ADF'ye veya yüzü aşağı bakacak şekilde tarayıcı camına yerleştirin.
Not: ADF'ye kartpostal, fotoğraf, küçük öğeler, transparanlar, fotoğraf kağıdı veya (dergi kupürleri gibi) ince ortamlar yüklenmemelidir. Bu öğeleri tarayıcı camının üzerine yerleştirin.
- 2 ADF'ye bir belge yüklüyorsanız, kağıt kılavuzlarını ayarlayın.
- 3 Flash sürücüyü yazıcının önündeki USB bağlantı noktasına takın.
- 4 **USB sürücüsüne tara** ögesine basın.
- 5 Taramak istediğiniz boyut ve dosyayı seçin.
- 6 **Tara** ögesine basın.

Tarama profili seçeneklerini anlama

Hızlı Kurulum

Bu seçenek, ön ayarlı biçimleri seçmenizi veya tarama işi ayarlarını özelleştirmenizi sağlar. Şu ayarlardan birini seçebilirsiniz:

Özel	Fotoğraf - Renkli JPEG
Metin - SB PDF	Fotoğraf - Renkli TIFF
Metin - SB TIFF	Metin/Fotoğraf - SB PDF Metin/Fotoğraf - Renkli PDF

Tarama işi ayarlarını özelleştirmek için, Hızlı Kurulum menüsünden **Özel** seçeneğini belirleyin. Daha sonra gerektiğinde tarama ayarlarını değiştirin.

Biçim Türü

Bu seçenek, taranmış resmin çıktısını (PDF, JPEG, TIFF, SECURE PDF veya XPS) ayarlar.

- **PDF**-Adobe Reader ile görüntülenebilen birden çok sayfalı tek bir dosya oluşturur. Adobe Reader, Adobe tarafından www.adobe.com adresinde ücretsiz sağlanır.
- **JPEG**-Orijinal belgenizin her bir sayfası için, çoğu Web tarayıcısı ve grafik programı tarafından görüntülenebilen, ayrı bir dosya oluşturur ve ekler.

- **TIFF**-Birden çok dosya veya tek bir dosya oluşturur. Çok Sayfalı TIFF, Yerleşik Web Sunucusu'nun Ayarlar menüsünde devre dışı bırakılmışsa, TIFF her dosyaya bir sayfa kaydeder. Dosya boyutu genellikle JPEG biçimine göre daha büyüktür.
- **Güvenli PDF**-Dosya içeriklerini yetkisiz erişimden koruyan şifrelenmiş bir PDF dosyası oluşturur
- **XPS**-Internet Explorer tarafından barındırılan bir görüntüleyici ve .NET Framework kullanılarak ya da üçüncü taraf tek başına bir görüntüleyici karşıdan yüklenerek görüntülenebilen, birden çok sayfa içeren tek bir XPS dosyası oluşturur.

Sıkıştırma

Bu seçenek, taranmış çıktı dosyasını sıkıştırmak için kullanılan biçimi (Zlib, JPEG veya Hiçbiri) ayarlar.

Varsayılan İçerik

Bu seçenek, yazıcıya orijinal belge türünü bildirir. Metin, Metin/Fotoğraf veya Fotoğraf arasından seçim yapın. Varsayılan İçerik, taranmış dosyanızın kalitesini ve boyutunu etkiler.

Metin-Temiz bir beyaz arka plana karşı keskin, siyah, yüksek çözünürlüklü metni vurgular

Metin/Fotoğraf-Orijinal belgelerde metin ve grafik ya da resim bir arada yer alıyorsa kullanılır

Fotoğraf-Tarayıcıya grafik ve resimlere daha fazla dikkat etmesi gerektiğini bildirir. Bu ayar, tarama süresini uzatır ancak orijinal belgedeki ton aralıklarının tam dinamik baskısını vurgular. Bu da kaydedilen bilgi miktarını artırır.

Renkli

Bu seçenek, yazıcıya orijinal belgelerin rengini bildirir. Gri, SB (Siyah Beyaz) veya Renkli seçeneğini belirleyebilirsiniz.

Orijinal Boyut

Bu seçenek, tarayacağınız belgelerin boyutunu ayarlar. Orijinal Boyut, Karma Boyut olarak ayarlandığında, karma kağıt boyutlarını (letter- ve legal-boyutlu kağıtlar) içeren orijinal bir belgeyi tarayabilirsiniz.

Yönlendirme

Bu seçenek, orijinal belgenin dikey mi yoksa yatay mı yönlendirileceğini yazıcıya bildirir ve sonra da orijinal belgenin yönlendirmesine uyması için Yüzler ve Ciltleme ayarlarını değiştirir.

Yüzler (Arkalı Önlü)

Bu seçenek, orijinal belgenin simplex mi (tek yüze yazdırılan) yoksa arkalı önlü mü (iki yüze yazdırılan) olduğunu yazıcıya bildirir. Bu, tarayıcının neyin belgeye eklenmesi için taranması gerektiğini bilmesini sağlar.

JPEG Kalitesi

Bu seçenek, taranmış JPEG belgelerinin orijinal belgeye göre sıkıştırma derecesini ayarlar.

Koyuluk

Bu seçenek, taranmış belgelerinizin orijinal belgeye göre ne kadar açık veya koyu olacağını ayarlar.

Çözünürlük

Bu seçenek, dosyanızın çıkış kalitesini ayarlar. Resim çözünürlüğünün artırılması, dosya boyutunu ve orijinal belgenin taranması için gerekli süreyi de artırır. Dosya boyutunu azaltmak için resim çözünürlüğü azaltılabilir.

Gelişmiş Görüntüleme

- **Background Removal**—(Arta Alanı Kaldırma) Çıktının beyaz bölümünü ayarlar.
- **Contrast**—(Kontrast) Çıktının kontrastını ayarlar.
- **Shadow Detail**—(Ayrıntı Göster) Gölgelerdeki görülebilir ayrıntıları ayarlar.
- **Sharpness**—(Keskinlik) Çıktının keskinliğini ayarlar.
- **Color Dropout**—(Renk Çıkarma) Bir formdan bir rengi çıkararak Optik Karakter Tanıma yeteneğini iyileştirir.
- **Scan edge to edge**—(Kenardan kenara tara) Kenardan kenara tarar.
- **Mirror Image**—(Ayna Görüntüsü) Bir ayna görüntüsü taraması oluşturur.
- **Negative Image**—(Negatif Görüntü) Negatif bir görüntü taraması yapar.
- **JPEG Quality**—(JPEG Kalitesi) Bir JPEG kalitesi seçer.

Tarama kalitesini artırma

Soru	İpucu
Metin modunu ne zaman kullanmalıyım?	<ul style="list-style-type: none"> • Taramanın asıl amacı metnin korunması olduğunda ve orijinal belgeden kopyalanan görüntülerin korunması çok önemli olmadığında Metin modunu kullanın. • Makbuzlar, karbon kopya formlar ve yalnızca metin veya satır resmi içeren belgeler için metin modu önerilir.
Metin/Fotoğraf modunu ne zaman kullanmalıyım?	<ul style="list-style-type: none"> • Metin ve grafik karışımı içeren orijinal bir belgeyi tararken Metin/Fotoğraf modunu kullanın. • Dergi makaleleri, iş grafikleri ve broşürler için Metin/Fotoğraf modu önerilir.
Fotoğraf modunu ne zaman kullanmalıyım?	Lazer yazıcıda bastırılmış veya dergi ya da gazeteden alınmış fotoğrafları tararken Fotoğraf modunu kullanın.

Yazıcı menülerini anlama

Menüler listesi

Yazıcı ayarlarınızı kolay değiştirebilmeniz için bir dizi menü bulunur. Menülere erişmek için, ana ekranda  düğmesine dokununuz.

Kağıt Menüsü

Varsayılan Kaynak
Kağıt Boyutu/Türü
ÇA Yapılandırma
Boyut Değiştir
Kağıt Dokusu
Kağıt Ağırlığı
Kağıt Yükleme
Özel Türler
Özel Adlar
Özel Tarama Boyutları
Özel Sele Adları
Universal Ayarları

Raporlar

Menü Ayarları Sayfası
Aygıt İstatistikleri
Ağ Ayarları Sayfası
Ağ <x> Ayarları Sayfası
Kısayol Listesi
Faks İş Günlüğü
Faks Çağrı Günlüğü
Kopyalama Kısayolları
E-posta Kısayolları
Faks Kısayolları
FTP Kısayolları
Profiller Listesi
NetWare Ayarlar Sayfası
Fontları Yazdır
Dizini Yazdır¹
Değer Raporu

Ağlar/Portlar

Aktif NIC
Standart Ağ²
Standart USB Menüsü³
Paralel Menüsü
SMTP Ayarları

¹ Yalnızca takılı bir flaş aygıtı varsa görüntülenir.

² Yazıcı kurulumuna bağlı olarak, bu menü öğesi Standard Network (Standart Ağ) veya Network <x> (Ağ <x>) olarak görüntülenir.

³ Bu menü yalnızca standart bir USB portu destekleniyorsa görüntülenir.

Güvenlik

Muhtelif Güvenlik Ayarları
Gizli Yazdırma
Güvenlik Denetim Günlüğü
Tarih/Saat Ayarları

Ayarlar

Genel Ayarlar
Kopyalama Ayarları
Faks Ayarları
E-posta Ayarları
FTP Ayarları
Flaş Sürücü Menüsü
Yazdırma Ayarları

Yardım

Tümünü Yazdırmak
Yazdırma Kalitesi
Ortam Kılavuzu
Baskı Kusurları
Menü Haritası
Bilgi Kılavuzu
Bağlantı Kılavuzu
Taşıma Kılavuzu

Kağıt menüsü

Varsayılan Kaynak menüsü

Menü öğesi	Açıklama
Varsayılan Kaynak Tepsi <x> ÇA Besleyici Zarf Besleyici Elle Kağıt Elle Zarf	Tüm yazdırma işleri için varsayılan bir kağıt kaynağı atar. Notlar: <ul style="list-style-type: none"> Tepsi 1 (standart tepsi) varsayılan fabrika ayarıdır. Yalnızca takılı bir kağıt kaynağı bir menü ayarı olarak görünebilir. Bir yazdırma işi tarafından seçilen kağıt kaynağı, yazdırma işi süresinde Varsayılan Kaynak ayarını geçersizleştirerek yerini alır. İki tepside de aynı boyutta ve aynı tür kağıt yüklüyse ve Kağıt Boyutu ve Kağıt Türü ayarları aynıysa, tepsi otomatik olarak bağlantılandırılır. Bir tepsi boşaldığında, iş bağlantılı tepsi kullanılarak yazdırılır. ÇA Besleyicinin bir menü ayarı olarak gösterilmesi için, Kağıt menüsünde ÇA Yapılandırma ayarı Kaset olarak atanmalıdır.

Kağıt Türü/Boyutu menüsü

ÇA Yapılandırma menüsü

Menü öğesi	Açıklama
ÇA Yapılandırma Kaset El ile	Yazıcının çok amaçlı besleyiciden ne zaman kağıt seçeceğini belirler Notlar: <ul style="list-style-type: none"> Varsayılan fabrika ayarı Kaset'dir. Kaset ayarı çok amaçlı besleyiciyi bir otomatik kağıt kaynağı olarak yapılandırır. Elle seçildiğinde, çok amaçlı besleyici yalnızca elle beslenen yazdırma işleri için kullanılır.

Boyut Değiştir menüsü

Menü öğesi	Açıklama
Boyut Değiştir Kapalı Statement/A5 Letter/A4 Tümü Listelendi	İstenen kağıt boyutu yoksa, kağıt boyutunu belirtilen bir yedek kağıt boyutu olarak değiştirir. Notlar: <ul style="list-style-type: none"> Varsayılan fabrika ayarı Tümü Listelendi'dir. Mevcut tüm boyutlar kullanılabilir. Kapalı ayarı boyut değiştirmenin mümkün olmadığını belirtir. Bir değiştirme ayarlamamız için Kağıt Değiştir mesajı gösterilmeden yazdırılmasını sağlar.

Kağıt Dokusu menüsü

Menü öğesi	Açıklama
Düz Doku Düzgün Normal Kaba	Belirli bir tepsiye yüklü kağıdın görelî dokusunu tanımlar Not: Varsayılan fabrika ayarı Normal'dir.
Stok Kartı Dokusu Düzgün Normal Kaba	Belirli bir tepsiye yüklü stok kartının görelî dokusunu tanımlar Notlar: <ul style="list-style-type: none"> Varsayılan fabrika ayarı Normal'dir. Bu ayarlar, yalnızca stok kartı destekleniyorsa görüntülenir.
Transparan Dokusu Düzgün Normal Kaba	Belirli bir tepsiye yüklü transparanların görelî dokusunu tanımlar Not: Varsayılan fabrika ayarı Normal'dir.
Geri Dönüştürülmüş Dokusu Düzgün Normal Kaba	Belirli bir tepsiye yüklü geri dönüştürülmüş kağıdın görelî dokusunu tanımlar Not: Varsayılan fabrika ayarı Normal'dir.
Etiket Dokusu Düzgün Normal Kaba	Belirli bir tepsiye yüklü etiketlerin görelî dokusunu tanımlar Not: Varsayılan fabrika ayarı Normal'dir.
Bond Dokusu Düzgün Normal Kaba	Belirli bir tepsiye yüklü kağıdın görelî dokusunu tanımlar Not: Varsayılan fabrika ayarı Kaba'dır.
Zarf Dokusu Düzgün Normal Kaba	Belirli bir tepsiye yüklü zarfların görelî dokusunu tanımlar Not: Varsayılan fabrika ayarı Normal'dir.
Kaba Zarf Dokusu Düzgün Normal Kaba	Belirli bir tepsiye yüklü zarfların kaba dokusunu tanımlar Not: Varsayılan fabrika ayarı Kaba'dır.
Antetli Dokusu Düzgün Normal Kaba	Belirli bir tepsiye yüklü kağıdın görelî dokusunu tanımlar Not: Varsayılan fabrika ayarı Normal'dir.
Matbu Dokusu Düzgün Normal Kaba	Belirli bir tepsiye yüklü kağıdın görelî dokusunu tanımlar Not: Varsayılan fabrika ayarı Normal'dir.

Menü öğesi	Açıklama
Renkli Dokusu Düzgün Normal Kaba	Belirli bir tepsiye yüklü kağıdın görelî dokusunu tanımlar Not: Varsayılan fabrika ayarı Normal'dir.
Hafif Doku Düzgün Normal Kaba	Belirli bir tepsiye yüklü kağıdın görelî dokusunu tanımlar Not: Varsayılan fabrika ayarı Normal'dir.
Ağır Doku Düzgün Normal Kaba	Belirli bir tepsiye yüklü kağıdın görelî dokusunu tanımlar Not: Varsayılan fabrika ayarı Normal'dir.
Kaba Doku Düzgün Normal Kaba	Belirli bir tepsiye yüklü kağıdın görelî dokusunu tanımlar Not: Varsayılan fabrika ayarı Kaba'dır.
Özel <x> Dokusu Düzgün Normal Kaba	Belirli bir tepsiye yüklü özel kağıdın görelî dokusunu tanımlar Not: Varsayılan fabrika ayarı Normal'dir.

Kağıt Ağırlığı menüsü

Menü öğesi	Açıklama
Düz Kağıt Ağırlığı Işık Normal Ağır	Belirli bir tepsiye yüklü kağıdın görelî ağırlığını tanımlar Not: Varsayılan fabrika ayarı Normal'dir.
Stok Kartı Ağırlığı Işık Normal Ağır	Belirli bir tepsiye yüklü stok kartının görelî ağırlığını tanımlar Not: Varsayılan fabrika ayarı Normal'dir.
Saydam Ağırlığı Işık Normal Ağır	Belirli bir tepsiye yüklü kağıdın görelî ağırlığını tanımlar Not: Varsayılan fabrika ayarı Normal'dir.
Geri Dönüştürülmüş Ağırlığı Işık Normal Ağır	Belirli bir tepsiye yüklü geri dönüştürülmüş kağıdın görelî ağırlığını tanımlar Not: Varsayılan fabrika ayarı Normal'dir.
Etiket Ağırlığı Işık Normal Ağır	Belirli bir tepsiye yüklü etiketlerin görelî ağırlığını tanımlar Not: Varsayılan fabrika ayarı Normal'dir.

Menü öğesi	Açıklama
Bond Ağırlığı Işık Normal Ağır	Belirli bir tepsiye yüklü kağıdın görelî ağırlığını tanımlar Not: Varsayılan fabrika ayarı Normal'dir.
Zarf Ağırlığı Işık Normal Ağır	Belirli bir tepsiye yüklü zarfların görelî ağırlığını tanımlar Not: Varsayılan fabrika ayarı Normal'dir.
Kaba Zarf Ağırlığı Işık Normal Ağır	Belirli bir tepsiye yüklü zarfların kaba ağırlığını tanımlar Not: Varsayılan fabrika ayarı Normal'dir.
Antetli Ağırlığı Işık Normal Ağır	Belirli bir tepsiye yüklü kağıdın görelî ağırlığını tanımlar Not: Varsayılan fabrika ayarı Normal'dir.
Matbu Ağırlığı Işık Normal Ağır	Belirli bir tepsiye yüklü kağıdın görelî ağırlığını tanımlar Not: Varsayılan fabrika ayarı Normal'dir.
Renkli Ağırlığı Işık Normal Ağır	Belirli bir tepsiye yüklü kağıdın görelî ağırlığını tanımlar Not: Varsayılan fabrika ayarı Normal'dir.
Hafif Ağırlık Işık	Belirli bir tepsiye yüklü kağıdın görelî ağırlığını tanımlar
Ağır Ağırlık Ağır	Belirli bir tepsiye yüklü kağıdın görelî ağırlığını tanımlar
Kaba/Pamuklu Ağırlığı Işık Normal Ağır	Belirli bir tepsiye yüklü kağıdın görelî ağırlığını tanımlar Not: Varsayılan fabrika ayarı Normal'dir.
Özel <x> Işık Normal Ağır	Belirli bir tepsiye yüklü özel kağıt türünün görelî ağırlığını belirtir Notlar: <ul style="list-style-type: none"> Varsayılan fabrika ayarı Normal'dir. Ayarlar yalnızca özel tür destekleniyorsa görüntülenir.

Kağıt Yükleme menüsü

Menü öğesi	Açıklama
Geri Dönüştürülmüş Yükleniyor Önlü Arkalı Kapalı	Kağıt türü olarak Geri Dönüştürülmüş belirtilen tüm yazdırma işlerinin 2-yüze yazdırılıp yazdırılmayacağını belirler. Not: Varsayılan fabrika ayarı Kapalı'dır (Off).
Etiket Yükleme Önlü Arkalı Kapalı	Kağıt türü olarak Etiket belirtilen tüm yazdırma işlerinin 2-yüze yazdırılıp yazdırılmayacağını belirler. Not: Varsayılan fabrika ayarı Kapalı'dır (Off).
Bond Yükleme Önlü Arkalı Kapalı	Kağıt türü olarak Bond belirtilen tüm yazdırma işlerinin 2-yüze yazdırılıp yazdırılmayacağını belirler. Not: Varsayılan fabrika ayarı Kapalı'dır (Off).
Antetli Yükleme Önlü Arkalı Kapalı	Kağıt türü olarak Antetli belirtilen tüm yazdırma işlerinin 2-yüze yazdırılıp yazdırılmayacağını belirler. Not: Varsayılan fabrika ayarı Kapalı'dır (Off).
Matbu Yükleme Önlü Arkalı Kapalı	Kağıt türü olarak Matbu belirtilen tüm yazdırma işlerinin 2-yüze yazdırılıp yazdırılmayacağını belirler. Not: Varsayılan fabrika ayarı Kapalı'dır (Off).
Renkli Yükleme Önlü Arkalı Kapalı	Kağıt türü olarak Renkli belirtilen tüm yazdırma işlerinin 2-yüze yazdırılıp yazdırılmayacağını belirler. Not: Varsayılan fabrika ayarı Kapalı'dır (Off).
Hafif Yükleniyor Önlü Arkalı Kapalı	Kağıt türü olarak Hafif belirtilen tüm yazdırma işlerinin 2-yüze yazdırılıp yazdırılmayacağını belirler. Not: Varsayılan fabrika ayarı Kapalı'dır (Off).
Ağır Yükleniyor Önlü Arkalı Kapalı	Kağıt türü olarak Ağır belirtilen tüm yazdırma işlerinin 2-yüze yazdırılıp yazdırılmayacağını belirler. Not: Varsayılan fabrika ayarı Kapalı'dır (Off).
Özel <x> Yükleme Önlü Arkalı Kapalı	Kağıt türü olarak Özel <x> belirtilen tüm yazdırma işlerinin 2-yüze yazdırılıp yazdırılmayacağını belirler. Notlar: <ul style="list-style-type: none"> Varsayılan fabrika ayarı Kapalı'dır (Off). Özel <x> Yükleme yalnızca özel tür destekleniyorsa kullanılabilir.
Notlar: <ul style="list-style-type: none"> Önlü Arkalı ayarı, yazıcıyı, Windows Print Properties (Yazdırma Özellikleri) veya Macintosh Prints (Kağıda Dök) iletişim kutusundan tek yüze yazdırma seçilmediği sürece 2 yüze yazdırmaya ayarlar. Önlü Arkalı seçildiği takdirde, 1-yüze yazdırma işleri de dahil olmak üzere tüm yazdırma işleri önlü arkalı birimi aracılığıyla gönderilir. 	

Özel Türler menüsü

Menü öğesi	Açıklama
Özel Tür <x> Kağıt Stok Kartı Transparan Etiketler Zarf Kaba/Pamuk	Bir kağıdı veya özel ortamı bir fabrika varsayılan Custom Type <x> (Özel Tür <x>) adı veya Yerleşik Web Sunucusunda MarkVision™ Professional'da oluşturulmuş bir kullanıcı tanımlı Özel Ad ile ilişkilendirir. Bu kullanıcı tanımlı ad Özel Tür <x> yerine görüntülenir. Notlar: <ul style="list-style-type: none"> • Özel Tür için varsayılan fabrika ayarı Kağıt'tır. • Bu kaynaktan yazdırabilmeniz için özel ortam türü seçili tepsi veya besleyici tarafından desteklenmelidir.
Geri Dönüştürülmüş Kağıt Stok Kartı Transparan Etiketler Zarf	Diğer menülerde Recycled (Geri Dönüştürülmüş) ayarı seçildiğinde bir kağıt türü belirtir. Notlar: <ul style="list-style-type: none"> • Varsayılan fabrika ayarı Kağıt'tır. • Bu kaynaktan yazdırabilmeniz için Geri Dönüştürülmüş türü seçili tepsi veya besleyici tarafından desteklenmelidir.

Özel Adları menüsü

Menü öğesi	Tanım
Özel Adı <x> <yok>	Kağıt türü için bir özel adı belirtin. Bu ad, yazıcı menülerinde Özel Tür <x> adının yerini alır.

Özel Tarama Boyutları menüsü

Menü öğesi	Açıklama
Özel Tarama Boyutu <x> Tarama Boyutu Adı Genişlik 3–14.17 inç (76–360 mm) Yükseklik 3–14.17 inç (76–360 mm) Yönlendirme Yatay Dikey Her yüze 2 tarama Off (Kapalı) On (Açık)	Bir özel tarama boyutu adını ve seçeneklerini belirtir. Bu ad, yazıcı menülerinde bir Custom Scan Size <x> (Özel Tarama Adı <x>) adını değiştirir. Notlar: <ul style="list-style-type: none"> • Genişlik için, ABD'de varsayılan fabrika ayarı 8,5 inçtir. Genişlik için, uluslararası varsayılan fabrika ayarı 216 milimetredir. • Yükseklik için, ABD'de varsayılan fabrika ayarı 14 inçtir. Yükseklik için, uluslararası varsayılan fabrika ayarı 356 milimetredir. • Yatay, varsayılan fabrika yönlendirme ayarıdır. • Kapalı, her yüze 2 tarama için varsayılan fabrika ayarıdır. • Kullanıcı Varsayılanı, ADF Alma Silindir Gücü için varsayılan ayarıdır.

Universal Ayarları menüsü

Bu menü öğeleri Universal Kağıt Boyutunun yüksekliğini, genişliğini ve besleme yönünü belirtmek için kullanılır. Universal Kağıt Boyutu kullanıcı-tanımlı bir kağıt boyutudur. Diğer kağıt boyutlarıyla birlikte listelenir ve önlü arkalı yazdırma ve tek sayfaya birden çok sayfa yazdırma desteği gibi benzer seçenekleri içerir.

Menü öğesi	Açıklama
Ölçüm Birimleri İnç Millimetre	Ölçüm birimlerini tanımlar Notlar: <ul style="list-style-type: none"> • ABD için varsayılan fabrika ayarı inç'tir. • Uluslararası varsayılan fabrika ayarı milimetre'dir.
Dikey Genişliği 3-14 inç 76-360 mm	Dikey genişliği ayarlar Notlar: <ul style="list-style-type: none"> • Genişlik maksimum değeri geçtiği takdirde, yazıcı izin verilen maksimum genişliği kullanır. • 8,5 inç, ABD için varsayılan fabrika ayarıdır. İnç değeri 0,01-inç'lik adımlarla artırılabilir. • 216 mm, uluslararası varsayılan fabrika ayarıdır. Milimetre değeri 1-mm'lik artışlarla artırılabilir.
Dikey Yüksekliği 3-14 inç 76-360 mm	Dikey yüksekliği ayarlar Notlar: <ul style="list-style-type: none"> • Yükseklik maksimum değeri aştığı takdirde, yazıcı izin verilen maksimum yüksekliği kullanır. • 14 inç, ABD için varsayılan fabrika ayarıdır. İnç değeri 0,01-inç'lik adımlarla artırılabilir. • 356 mm, uluslararası varsayılan fabrika ayarıdır. Milimetre değeri 1-mm'lik artışlarla artırılabilir.
Besleme Yönü Kısa Kenar Uzun Kenar	Kağıt iki yönden de yüklenebiliyorsa, besleme yönünü belirtir Notlar: <ul style="list-style-type: none"> • Varsayılan fabrika ayarı Kısa Kenar'dır. • Uzun Kenar yalnızca uzun kenar tepsi tarafından desteklenen maksimum geniliği aştığı takdirde gösterilir.

Raporlar menüsü

Not: Raporlar menüsünden bir Menü öğesi seçtiğinizde, belirtilen rapor yazdırılır.

Menü öğesi	Açıklama
Menü Ayarları Sayfası	Tepsilere yüklü kağıt, kurulu bellek, toplam sayfa sayısı, alarmlar, zamanaşırımları, kontrol paneli dili, TCP/IP adresi, sarf malzemesi durumu, ağ bağlantısı durumu ve başka bilgiler içeren bir rapor yazdırır
Aygıt İstatistikleri	Sarf malzemesi bilgileri ve yazdırılan sayfalarla ilgili ayrıntılar gibi yazıcı istatistiklerini içeren bir rapor yazdırır.
Ağ Ayarları Sayfası	TCP/IP adres bilgileri gibi ağ yazıcı ayarları hakkında bilgiler içeren bir rapor yazdırır Not: Bu Menü öğesi yalnızca yazdırma sunucularına bağlı yazıcılar veya ağ yazıcıları için gösterilir.
Ağ <x> Ayarları Sayfası	TCP/IP adres bilgileri gibi ağ yazıcı ayarları hakkında bilgiler içeren bir rapor yazdırır Notlar: <ul style="list-style-type: none"> • Bu Menü öğesi yalnızca birden fazla ağ seçeneği kuruluysa kullanılabilir. • Bu Menü öğesi yalnızca yazdırma sunucularına bağlı yazıcılar veya ağ yazıcıları için gösterilir.

Menü öğesi	Açıklama
Kısayol Listesi	Yapılandırılmış kısayollar ile ilgili bilgileri içeren bir rapor yazdırır.
Faks İş Günlüğü	Son tamamlanan 200 faksla ilgili bilgileri içeren bir rapor yazdırır.
Faks Çağrı Günlüğü	Son 100 denenen, alınan ve engellenen çağrı ile ilgili bilgileri içeren bir rapor yazdırır.
Kopyalama Kısayolları	Kopyalama kısayolları ile ilgili bilgileri içeren bir rapor yazdırır.
E-posta Kısayolları	E-posta kısayolları ile ilgili bilgileri içeren bir rapor yazdırır.
Faks Kısayolları	Faks kısayolları ile ilgili bilgileri içeren bir rapor yazdırır.
FTP Kısayolları	FTP kısayolları ile ilgili bilgileri içeren bir rapor yazdırır.
Profiller Listesi	Yazıcıda kayıtlı profillerin bir listesini yazdırır.
NetWare Ayarlar Sayfası	Ağ ayarları hakkında NetWare'e özgü bilgileri içeren bir rapor yazdırır Not: Bu Menü öğesi yalnızca dahili yazdırma sunucusu kurulu yazıcılarda görüntülenir.
Fontları Yazdır	Yazıcıda halen ayarlı yazıcı dili için mevcut tüm fontlarını gösteren bir rapor yazdırır.
Dizin Yazdır	İsteğe bağlı bir önbellek kartında veya yazıcı sabit diskinde saklanan tüm kaynakların bir listesini yazdırır Notlar: <ul style="list-style-type: none"> • İş Arabellek Boyutu %100 olarak ayarlanmalıdır. • İsteğe bağlı bellek kartı veya yazıcının sabit diski doğru takılmalı ve doğru çalışır durumda olmalıdır.
Değer Raporu	Yazıcının seri numarasını ve model adını içeren bir değer bilgileri raporu yazdırır. Bu raporda, bir değer veritabanına taranabilen metin ve UPC bar kodları bulunur.

Ağ/Portlar menüsü

Etkin NIC menüsü

Menü öğesi	Açıklama
Etkin NIC Otomatik <mevcut ağ kartları listesi>	Notlar: <ul style="list-style-type: none"> • Varsayılan fabrika ayarı Otomatik'tir. • Bu Menü öğesi yalnızca isteğe bağlı ağ kartı yüklüyse görüntülenir.

Standart Ağ ve Ağ <x> menüleri

Menü öğesi	Açıklama
PCL SmartSwitch On (Açık) Off (Kapalı)	Bir iş gerektirdiğinde, varsayılan yazıcı dilinin ne olduğuna bakmaksızın yazıcıyı otomatik olarak PCL öykünmesine geçirir. Notlar: <ul style="list-style-type: none"> Varsayılan fabrika ayarı Açık'tır (On) Kapalı ayarı kullanıldığında, yazıcı gelen verileri incelemeyiz. Kapalı ayarı kullanıldığında, PS SmartSwitch ayarı Açık ise yazıcı PostScript öykünmesini kullanır. PS SmartSwitch ayarı Kapalı olarak ayarlanmışsa, Ayarlar menüsünde belirtilen varsayılan yazıcı dilini kullanır.
PS SmartSwitch On (Açık) Off (Kapalı)	Bir iş gerektirdiğinde, varsayılan yazıcı dilinin ne olduğuna bakmaksızın yazıcıyı otomatik olarak PS öykünmesine geçirir. Notlar: <ul style="list-style-type: none"> Varsayılan fabrika ayarı Açık'tır (On) Kapalı ayarı kullanıldığında, yazıcı gelen verileri incelemeyiz. Kapalı ayarı kullanıldığında, PCL SmartSwitch ayarı Açık ise yazıcı PCL öykünmesini kullanır. PCL SmartSwitch ayarı Kapalı olarak ayarlanmışsa, Ayarlar menüsünde belirtilen varsayılan yazıcı dilini kullanır.
NPA Modu Off (Kapalı) Auto (Otomatik)	Yazıcıyı, NPA iletişim kuralı tarafından tanımlanan çift yönlü iletişim için gereken özel işlemleri yapacak şekilde ayarlar. Notlar: <ul style="list-style-type: none"> Varsayılan fabrika ayarı Otomatik'tir (Auto). Bu ayarın yazıcı kontrol panelinden değiştirilmesi ve ardından menülerden çıkılması yazıcının yeniden başlamasına neden olur. Menü seçimi güncellenir.
Ağ Arabelleği Auto (Otomatik) 3K - <izin verilen maksimum boyut>	Ağ giriş arabelleğinin boyutunu ayarlar Notlar: <ul style="list-style-type: none"> Varsayılan fabrika ayarı Otomatik'tir (Auto). Bu değer 1 K büyüklüğündeki adımlarla değiştirilebilir. İzin verilen maksimum boyut yazıcıdaki bellek miktarına, diğer bağlantı arabelleklerinin boyutuna ve Kaynak Kaydet'in Açık veya Kapalı olup olmamasına bağlıdır. Ağ Arabelleği maksimum boyut aralığını arttırmak için, paralel ve USB arabelleklerini devreden çıkarın veya küçültün. Bu ayarın yazıcı kontrol panelinden değiştirilmesi ve ardından menülerden çıkılması yazıcının yeniden başlamasına neden olur. Menü seçimi güncellenir.
Mac İkili PS On (Açık) Off (Kapalı) Auto (Otomatik)	Yazıcıyı Macintosh ikili PostScript yazdırma işlerini işlemek için ayarlar Notlar: <ul style="list-style-type: none"> Varsayılan fabrika ayarı Otomatik'tir (Auto). Kapalı ayarı yazdırma işlerini standart iletişim kuralını kullanarak filtreler. Açık ayarı ham ikili PostScript yazdırma işlerini işler.

Menü öğesi	Açıklama
St Ağ Ayarları Raporlar Ağ Kartı TCP/IP IPv6 Kablosuz AppleTalk Netware	Ağ ayarları menülerinin açıklamaları ve ayarları için, aşağıdakine bakın: <ul style="list-style-type: none"> • “Raporlar menüsü (Ağ/Bğİnt. Nokt. menüsünde)”, sayfa 166 • “Ağ Kartı menüsü”, sayfa 166 • “TCP/IP menüsü”, sayfa 167 • “IPv6 menüsü”, sayfa 168 • “Kablosuz menüsü”, sayfa 169 • “AppleTalk menüsü”, sayfa 169 • “NetWare menüsü”, sayfa 170
Ağ <x> Ayarları Raporlar Ağ Kartı TCP/IP IPv6 Kablosuz Apple Talk Netware	Not: Kablosuz menüsü yalnızca yazıcı bir kablosuz ağa bağlandığında görüntülenir.

Raporlar menüsü (Ağ/Bğİnt. Nokt. menüsünde)

Raporlar menü öğesi, Ağ/Bğİnt. Nokt. menüsünde bulunur:

Network/Ports (Ağ/Bğİnt. Nokt.) >Standard Network (Standart Ağ) veya Network <x> (Ağ <x>) >Std Network Setup (Std Ağ Kurulumu) ya da Net <x> Setup (Ağ <x> Kurulumu) >Reports (Raporlar)

Menü öğesi	Açıklama
Kurulum Sayfası Yazdır NetWare Kurulum Sayfasını Yazdır	Geçerli ağ kurulumu hakkındaki bilgileri içeren bir rapor yazdırır Notlar: <ul style="list-style-type: none"> • Kurulum Sayfası, TCP/IP adres bilgileri gibi ağ yazıcısı ayarlarıyla ilgili bilgileri içerir. • NetWare Kurulum Sayfası menü öğesi, yalnızca NetWare’i destekleyen modellerde görüntülenir ve NetWare ayarları hakkındaki bilgileri gösterir.

Ağ Kartı menüsü

Bu menü, Ağ/Bğİnt. Nokt. menüsünde bulunur:

Network/Ports (Ağ/Bğİnt. Nokt.) >Standard Network (Standart Ağ) veya Network <x> (Ağ <x>) >Std Network Setup (Std Ağ Kurulumu) ya da Net <x> Setup (Ağ <x> Kurulumu) >Network Card (Ağ Kartı)

Menü öğesi	Açıklama
Kart Durumunu Görüntüle Bağlı Bağlantı kesildi	Ağ Kartının bağlantı durumunu görüntülemenizi sağlar
Kart Hızını Görüntüle	Geçerli olarak etkin olan ağ kartının hızını görüntülemenizi sağlar
Ağ Adresi UAA LAA	Ağ adreslerini görüntülemenizi sağlar

Menü öğesi	Açıklama
İş Zamaşımı 0-225 saniye	Bir ağ yazdırma işinin iptal edilmeden önce geçen süreyi belirtir. Notlar: <ul style="list-style-type: none"> Varsayılan fabrika ayarı 90 saniyedir. 0 ayar değeri, zamaşımını devre dışı bırakır. 1-9 arasında bir değer seçilirse, ayar 10 olarak kaydedilir.
Afiş Sayfası Kapalı Açık	Yazıcının bir afiş sayfası yazdırmasını sağlar Not: Varsayılan fabrika ayarı Kapalı'dır.

TCP/IP menüsü

TCP/IP bilgilerini görüntülemek veya ayarlamak için aşağıdaki menü öğelerini kullanın.

Not: Bu menü yalnızca ağ modelleri veya yazdırma sunucularına bağlı yazıcılarda bulunur.

Bu menü Ağ/Portlar menüsünden kullanılabilir:

Ağlar/Portlar >Standart Ağ veya Ağ <x> >St Ağ Ayarları veya Ağ <x> Ayarları >TCP/IP

Menü öğesi	Açıklama
Etkinleştir Açık Kapalı	TCP/IP'yi etkinleştirir Not: Varsayılan fabrika ayarı Açık'tır (On)
Ana Makine Adını Göster	Geçerli TCP/IP ana makine adını görmenizi sağlar. Not: Bu yalnızca Yerleşik Web Sunucusundan değiştirilebilir.
IP Adresi	Geçerli TCP/IP adresini görüntülemenizi veya değiştirmenizi sağlar. Not: IP adresinin elle girilmesi DHCP'yi Etkinleştir ve Auto IP'yi Etkinleştir ayarlarını Kapalı olarak değiştirir. Ayrıca, BOOTP ve RARP'yi destekleyen sistemlerde BOOTP'yi Etkinleştir ve RARP'yi Etkinleştir ayarlarını da Kapalı olarak değiştirir.
Ağ Maskesi	Geçerli TCP/IP Ağ Maskesini görüntülemenizi veya değiştirmenizi sağlar.
Ağ Geçidi	Geçerli TCP/IP Ağ Geçidini görüntülemenizi veya değiştirmenizi sağlar.
DHCP Etkinleştir Açık Kapalı	DHCP adresini ve parametre atama ayarını belirtir. Not: Varsayılan fabrika ayarı Açık'tır (On)
RARP Etkinleştir On (Açık) Off (Kapalı)	RARP adresi atama ayarını gösterir Not: Varsayılan fabrika ayarı Açık'tır (On)
BOOTP Etkinleştir Açık Kapalı	BOOTP adresi atama ayarını gösterir Not: Varsayılan fabrika ayarı Açık'tır (On)
Auto IP'yi etkinleştir Evet Hayır	Sıfır Yapılandırma Ağ Ayarını gösterir Not: Varsayılan fabrika ayarı Evet'tir.

Menü öğesi	Açıklama
FTP/FTTP Etkinleştir Evet Hayır	Yazıcıya Dosya Aktarım Protokolünü kullanarak dosya göndermenizi sağlayan bütünlük FTP sunucusunu etkinleştirir. Not: Varsayılan fabrika ayarı Evet'tir.
HTTP Sunucusunu Etkinleştir Evet Hayır	Bütünlük Web sunucusunu (Yerleşik Web Sunucusu) etkinleştirir. Bu etkinleştirildiğinde, yazıcı bir Web tarayıcı kullanarak uzaktan izlenebilir ve yönetilebilir. Not: Varsayılan fabrika ayarı Evet'tir.
WINS Sunucusu Adresi	Geçerli WINS Sunucu Adresini görüntülemenizi veya değiştirmenizi sağlar
DDNS'i Etkinleştir Evet Hayır	Geçerli DDNS ayarını görüntülemenizi veya değiştirmenizi sağlar. Not: Varsayılan fabrika ayarı Evet'tir.
mDNS'i Etkinleştir Evet Hayır	Geçerli mDNS ayarını görüntülemenizi veya değiştirmenizi sağlar. Not: Varsayılan fabrika ayarı Evet'tir.
DNS Sunucusu Adresi	Geçerli DNS Sunucu Adresini görüntülemenizi veya değiştirmenizi sağlar.
HTTPS'i Etkinleştir Evet Hayır	Geçerli HTTPS ayarını görüntülemenizi veya değiştirmenizi sağlar. Not: Varsayılan fabrika ayarı Hayır'dır.

IPv6 menüsü

İnternet Protokolü sürüm 6 (IPv6) bilgilerini görüntülemek veya ayarlamak için aşağıdaki menüyü kullanın.

Not: Bu menü yalnızca ağ modelleri veya yazdırma sunucularına bağlı yazıcılarda bulunur.

Bu menü, Ağ/Bğlnt. Nokt. menüsünde bulunur:

Network/Ports (Ağ/Bğlnt. Nokt.) >Standard Network (Standart Ağ) veya Network <x> (Ağ <x>) >Std Network Setup (Std Ağ Kurulumu) ya da Net <x> Setup (Ağ <x> Kurulumu) >IPv6

Menü öğesi	Açıklama
IPv6 Etkinleştir Açık Kapalı	Yazıcıda IPv6 özelliğini etkinleştirir Not: Varsayılan fabrika ayarı Açık'tır.
Otomatik Yapılandırma Açık Kapalı	Ağ bağıdaştırıcısının bir yönlendirici tarafından sağlanan otomatik IPv6 adresi yapılandırmasını kabul edip etmeyeceğini belirtir Not: Varsayılan fabrika ayarı Açık'tır.
Ana Makine adını göster Adresi Göster Yönlendirici Adresini Göster	Geçerli ayarı görmeyi sağlar Not: Bu ayarlar yalnızca Yerleşik Web Sunucusu'ndan değiştirilebilir.
DHCPv6 Etkinleştir Açık Kapalı	Yazıcıda DHCPv6 özelliğini etkinleştirir Not: Varsayılan fabrika ayarı Açık'tır.

Kablosuz menüsü

Kablosuz dahili yazdırma sunucusu ayarlarını görüntülemek veya yapılandırmak için aşağıdaki menü öğelerini kullanın.

Not: Bu menü yalnızca kablosuz bir ağa bağlı modeller için kullanılabilir.

Bu menü, Ağ/BğInt. Nokt. menüsünde bulunur:

Network/Ports (Ağ/BğInt. Nokt.) >Network <x> (Ağ <x>) >Net <x> Setup (Ağ <x> Kurulumu) >Wireless (Kablosuz)

Menü öğesi	Açıklama
Ağ Modu Altyapı Özel	Ağ modunu belirtir Notlar: <ul style="list-style-type: none"> Altyapı modu yazıcının bir erişim noktası aracılığıyla ağa erişmesini sağlar. Varsayılan fabrika ayarı Özel'dir. Özel modu, yazıcı ile bilgisayar arasında kablosuz ağ iletişimi sağlamak için yazıcıyı yapılandırır.
Uyumluluk 802.11n 802.11b/g 802.11b/g/n	Kablosuz ağ için kablosuz standardını belirtir
Ağı Seç <kullanılabilir ağların listesi>	Kullanılacak yazıcı için bir yazıcı seçmenizi sağlar.
Sinyal Kalitesini Görüntüle	Kablosuz bağlantı kalitesini görmenizi sağlar
Güvenlik Modunu Görüntüle	Kablosuz bağlantının şifreleme yöntemini görmenizi sağlar. "Devre Dışı", kablosuz ağın şifrelenmediğini belirtir.

AppleTalk menüsü

Bu menü, Ağ/BğInt. Nokt. menüsünde bulunur:

Ağ/BğInt. Nokt. >Standart Ağ veya Ağ <x> >Std Ağ Kurulumu ya da Ağ <x> Kurulumu >AppleTalk

Menü öğesi	Açıklama
Etkinleştir Evet Hayır	AppleTalk desteğini etkinleştirir Not: Varsayılan fabrika ayarı Evet'tir.
Adı Göster	Atanan AppleTalk adını gösterir Not: Bu ad yalnızca Yerleşik Web Sunucusu'ndan değiştirilebilir.
Adresi Göster	Atanan AppleTalk adresini gösterir Not: Bu adres yalnızca Yerleşik Web Sunucusu'ndan değiştirilebilir.
Bölge Ayarla <ağ üzerinde bulunan bölge-lerin listesi>	Ağ üzerinde bulunan AppleTalk bölgelerinin bir listesini sağlar. Not: Varsayılan ayar, ağın varsayılan bölgesidir. Varsayılan bölge yoksa, * ile işaretlenmiş bölge varsayılan ayar olur.

NetWare menüsü

Bu menü Ağ/Portlar menüsünden kullanılabilir:

Network/Ports >Standard Network (Ağ/Portlar, Standart Ağ) veya **Network <x> >Std Network Setup** (Ağ <x>, St. Ağ Ayarları) veya **Net <x> SetupNetWare > NetWare**

Menü öğesi	Açıklama
Etkinleştir Evet Hayır	NetWare desteğini etkinleştirir. Not: Varsayılan fabrika ayarı Hayır'dır.
Oturum Açma Adını Göster	Atanan NetWare oturum açma adını görmenizi sağlar. Not: Bu yalnızca Yerleşik Web Sunucusundan değiştirilebilir.
Yazdırma Modu	Atanan NetWare yazdırma modunu görmenizi sağlar. Not: Bu yalnızca Yerleşik Web Sunucusundan değiştirilebilir.
Ağ Numarası	Atanan NetWare ağ numarasını görmenizi sağlar. Not: Bu yalnızca Yerleşik Web Sunucusundan değiştirilebilir.
IPX Çerçeve Türlerini Seç Ethernet 802.2 Ethernet 802.3 Ethernet Type II Ethernet SNAP	Ethernet çerçeve türü ayarını etkinleştirir Not: Tüm menü öğeleri için varsayılan ayar Açık'tır.
Paket Patlaması Evet Hayır	NetWare sunucusuna/sunucusundan çoklu veri paketi aktarımına ve bildirimine izin vererek ağ yoğunluğunu azaltır. Not: Varsayılan fabrika ayarı Evet'tir.
NSQ/GSQ Modu Evet Hayır	NSQ/GSQ Modu ayarını belirtir. Not: Varsayılan fabrika ayarı Hayır'dır.

Standart USB menüsü

Menü öğesi	Açıklama
PCL SmartSwitch Açık Kapalı	Bir USB bağlantı noktasından alınan bir iş gerektirdiğinde, varsayılan yazıcı dilinin ne olduğuna bakmaksızın yazıcıyı otomatik olarak PCL öykünmesine geçirir. Notlar: <ul style="list-style-type: none"> Varsayılan fabrika ayarı Açık'tır (On) Kapalı ayarı kullanıldığında, yazıcı gelen verileri incelemez. Kapalı ayarı kullanıldığında, PS SmartSwitch ayarı Açık ise yazıcı PostScript öykünmesini kullanır. PS SmartSwitch ayarı Kapalı olarak ayarlanmışsa, Ayarlar menüsünde belirtilen varsayılan yazıcı dilini kullanır.

Menü öğesi	Açıklama
PS SmartSwitch Açık Kapalı	<p>Bir USB bağlantı noktasından alınan bir iş gerektirdiğinde, varsayılan yazıcı dilinin ne olduğuna bakmaksızın yazıcıyı otomatik olarak PS öykünmesine geçirir.</p> <p>Notlar:</p> <ul style="list-style-type: none"> Varsayılan fabrika ayarı Açık'tır (On) Kapalı ayarı kullanıldığında, yazıcı gelen verileri incelemez. Kapalı ayarı kullanıldığında, PCL SmartSwitch ayarı Açık ise yazıcı PCL öykünmesini kullanır. PCL SmartSwitch ayarı Kapalı olarak ayarlanmışsa, Ayarlar menüsünde belirtilen varsayılan yazıcı dilini kullanır.
NPA Modu Açık Kapalı Otomatik	<p>Yazıcıyı, NPA iletişim kuralı tarafından tanımlanan çift yönlü iletişim için gereken özel işlemleri yapacak şekilde ayarlar.</p> <p>Notlar:</p> <ul style="list-style-type: none"> Varsayılan fabrika ayarı Otomatik'tir (Auto). Bu ayarın yazıcı kontrol panelinden değiştirilmesi ve ardından menülerden çıkılması yazıcının yeniden başlamasına neden olur. Menü seçimi güncellenir.
USB Arabelleği Devre Dışı Otomatik 3K - <izin verilen maksimum boyut>	<p>USB giriş arabelleğinin boyutunu ayarlar</p> <p>Notlar:</p> <ul style="list-style-type: none"> Varsayılan fabrika ayarı Otomatik'tir (Auto). Devre Dışı ayarı iş arabelleklemeyi kapatır. Arabelleğe alınmış tüm işler normal işleme başlamadan önce basılır. USB arabellek boyutu ayarı 1K büyüklüğünde adımlarla değiştirilebilir. İzin verilen maksimum boyut yazıcıdaki bellek miktarına, diğer bağlantı arabelleklerinin boyutuna ve Kaynak Kaydet'in Açık veya Kapalı olup olmasına bağlıdır. USB Arabelleği maksimum boyut aralığını arttırmak için, paralel, seri ve ağ arabelleklerini devreden çıkarın veya küçültün. Bu ayarın yazıcı kontrol panelinden değiştirilmesi ve ardından menülerden çıkılması yazıcının yeniden başlamasına neden olur. Menü seçimi güncellenir.
Mac İkili PS Açık Kapalı Otomatik	<p>Yazıcıyı Macintosh ikili PostScript yazdırma işlerini işlemek için ayarlar</p> <p>Notlar:</p> <ul style="list-style-type: none"> Varsayılan fabrika ayarı Otomatik'tir (Auto). Kapalı ayarı yazdırma işlerini standart iletişim kuralını kullanarak filtreler. Açık ayarı ham ikili PostScript yazdırma işlerini işler.
USB ve ENA ENA Adresi ENA Ağ Maskesi ENA Ağ Geçidi	<p>Yazıcıya bir USB kablosuyla bağlanan harici bir yazdırma sunucusu için ağ adresi, ağ maskesi veya ağ geçidi bilgilerini atar.</p> <p>Not: Bu Menü öğesi yalnızca yazıcı USB portu üzerinden bir harici yazdırma sunucusuna bağlanmışsa kullanılabilir.</p>

Paralel menüsü

Bu menü yalnızca bir isteğe bağlı paralel bağlantı kartı takılıysa görüntülenir.

Menü öğesi	Açıklama
PCL SmartSwitch On (Açık) Off (Kapalı)	<p>Bir paralel bağlantı noktasından alınan bir iş gerektirdiğinde, varsayılan yazıcı dilinin ne olduğuna bakmaksızın yazıcıyı otomatik olarak PCL öykünmesine geçirir.</p> <p>Notlar:</p> <ul style="list-style-type: none"> Varsayılan fabrika ayarı Açık'tır (On) Kapalı ayarı kullanıldığında, yazıcı gelen verileri incelemeyiz. Kapalı ayarı kullanıldığında, PS SmartSwitch ayarı Açık ise yazıcı PostScript öykünmesini kullanır. PS SmartSwitch ayarı Kapalı olarak ayarlanmışsa, Ayarlar menüsünde belirtilen varsayılan yazıcı dilini kullanır.
PS SmartSwitch On (Açık) Off (Kapalı)	<p>Bir paralel bağlantı noktasından alınan bir iş gerektirdiğinde, varsayılan yazıcı dilinin ne olduğuna bakmaksızın yazıcıyı otomatik olarak PS öykünmesine geçirir.</p> <p>Notlar:</p> <ul style="list-style-type: none"> Varsayılan fabrika ayarı Açık'tır (On) Kapalı ayarı kullanıldığında, yazıcı gelen verileri incelemeyiz. Kapalı ayarı kullanıldığında, PCL SmartSwitch ayarı Açık ise yazıcı PCL öykünmesini kullanır. PCL SmartSwitch ayarı Kapalı olarak ayarlanmışsa, Ayarlar menüsünde belirtilen varsayılan yazıcı dilini kullanır.
NPA Modu On (Açık) Off (Kapalı) Auto (Otomatik)	<p>Yazıcıyı, NPA iletişim kuralı tarafından tanımlanan çift yönlü iletişim için gereken özel işlemleri yapacak şekilde ayarlar.</p> <p>Notlar:</p> <ul style="list-style-type: none"> Varsayılan fabrika ayarı Otomatik'tir (Auto). Bu ayarın yazıcı kontrol panelinden değiştirilmesi ve ardından menülerden çıkılması yazıcının yeniden başlamasına neden olur. Menü seçimi güncellenir.
Paralel Arabelleği Devre Dışı Auto (Otomatik) 3K - <izin verilen maksimum boyut>	<p>Paralel giriş arabelleğinin boyutunu ayarlar</p> <p>Notlar:</p> <ul style="list-style-type: none"> Varsayılan fabrika ayarı Otomatik'tir (Auto). Devre Dışı ayarı iş arabelleklemeyi kapatır. Arabelleğe alınmış tüm işler normal işleme başlamadan önce basılır. Paralel arabirim boyutu ayarı 1K büyüklüğünde adımlarla arttırılabilir. İzin verilen maksimum boyut yazıcıdaki bellek miktarına, diğer bağlantı arabelleklerinin boyutuna ve Kaynak Kaydet'in Açık veya Kapalı olup olmamasına bağlıdır. Paralel Arabellek maksimum boyut aralığını arttırmak için, USB, seri ve ağ arabelleklerini devreden çıkarın veya küçültün. Bu ayarın yazıcı kontrol panelinden değiştirilmesi ve ardından menülerden çıkılması yazıcının yeniden başlamasına neden olur. Menü seçimi güncellenir.
Gelişmiş Durum On (Açık) Off (Kapalı)	<p>Paralel port aracılığıyla çift yönlü iletişimi etkinleştirir.</p> <p>Notlar:</p> <ul style="list-style-type: none"> Varsayılan fabrika ayarı Açık'tır (On) Kapalı ayarı paralel port üzerinden haberleşmeyi devreden çıkarır.

Menü öğesi	Açıklama
İletişim Kuralı Standart Fastbytes	Paralel port iletişim kuralını belirtir. Notlar: <ul style="list-style-type: none"> Varsayılan ayar Fastbytes'dir. Mevcut çoğu paralel portla uyumluluk sağlar ve önerilen ayardır. Standart ayarı paralel port iletişim sorunlarını çözmeyi dener.
Sıfırlama İzni On (Açık) Off (Kapalı)	Yazıcının bilgisayardan gelen yazıcı donanımı sıfırlama isteklerini kabul edip etmeyeceğini belirler. Notlar: <ul style="list-style-type: none"> Varsayılan fabrika ayarı Kapalı'dır (Off). Bilgisayar sıfırlama isteğini paralel port aracılığıyla Sıfırla sinyalini etkinleştirerek iletir. Çoğu kişisel bilgisayar Sıfırla sinyalini bilgisayarın her açılışında etkinleştirir.
Paralel Modu 2 On (Açık) Off (Kapalı)	Paralel bağlantı noktası verilerinin sondanın ön (Açık) veya arka (Kapalı) kenarında mı örneklendiğini belirler. Notlar: <ul style="list-style-type: none"> Varsayılan fabrika ayarı Açık'tır (On) Bu menü yalnızca bir standart veya isteğe bağlı paralel bağlantı portu varsa görüntülenir.
Mac İkili PS On (Açık) Off (Kapalı) Auto (Otomatik)	Yazıcıyı Macintosh ikili PostScript yazdırma işlerini işlemek için ayarlar Notlar: <ul style="list-style-type: none"> Varsayılan fabrika ayarı Otomatik'tir (Auto). Kapalı ayarı yazdırma işlerini standart iletişim kuralını kullanarak filtreler. Açık ayarı ham ikili PostScript yazdırma işlerini işler.
Paralel ve ENA ENA Adresi ENA Ağ Maskesi ENA Ağ Geçidi	Yazıcıya bir paralel kablosuyla bağlanan harici bir yazdırma sunucusu için ağ adresi, ağ maskesi veya ağ geçidi bilgilerini atar. Not: Bu menü öğesi yalnızca yazıcı paralel portu üzerinden bir harici yazdırma sunucusuna bağlanmışsa kullanılabilir.

Seri <x> menüsü

Bu menü yalnızca bir isteğe bağlı seri bağlantı kartı takılıysa görüntülenir.

Menü öğesi	Açıklama
PCL SmartSwitch Açık Kapalı	Bir seri bağlantı noktasından alınan bir iş gerektirdiğinde, varsayılan yazıcı dilinin ne olduğuna bakmaksızın yazıcıyı otomatik olarak PCL öykünmesine geçirir. Notlar: <ul style="list-style-type: none"> Varsayılan fabrika ayarı Açık'tır (On) Kapalı ayarı kullanıldığında, yazıcı gelen verileri incelemeyi durdurur. Kapalı ayarı kullanıldığında, PS SmartSwitch ayarı Açık ise yazıcı PostScript öykünmesini kullanır. PS SmartSwitch ayarı Kapalı olarak ayarlanmışsa, Ayarlar menüsünde belirtilen varsayılan yazıcı dilini kullanır.

Menü öğesi	Açıklama
PS SmartSwitch Açık Kapalı	<p>Bir seri bağlantı noktasından alınan bir iş gerektirdiğinde, varsayılan yazıcı dilinin ne olduğuna bakmaksızın yazıcıyı otomatik olarak PS öykünmesine geçirir</p> <p>Notlar:</p> <ul style="list-style-type: none"> Varsayılan fabrika ayarı Açık'tır (On) Kapalı ayarı kullanıldığında, yazıcı gelen verileri incelemez. Kapalı ayarı kullanıldığında, PCL SmartSwitch ayarı Açık ise yazıcı PCL öykünmesini kullanır. PCL SmartSwitch ayarı Kapalı olarak ayarlanmışsa, Ayarlar menüsünde belirtilen varsayılan yazıcı dilini kullanır.
NPA Modu Açık Kapalı Otomatik	<p>Yazıcıyı, NPA iletişim kuralı tarafından tanımlanan çift yönlü iletişim için gereken özel işlemleri yapacak şekilde ayarlar.</p> <p>Notlar:</p> <ul style="list-style-type: none"> Varsayılan fabrika ayarı Otomatik'tir (Auto). Açık ayarı kullanıldığında, Yazıcı NPA işleme prosedürünü uygular. Veriler NPA biçiminde değilse, kötü veri olarak atılır. Kapalı ayarı kullanıldığında, yazıcı NPA işleme prosedürünü uygulamaz. Otomatik ayarı kullanıldığında, yazıcı verileri inceler, biçimi belirler ve ardından verileri uygun şekilde işler. Bu ayarın yazıcı kontrol panelinden değiştirilmesi ve ardından menülerden çıkılması yazıcının yeniden başlamasına neden olur. Menü seçimi güncellenir.
Seri Arabelleği Devre Dışı Otomatik 3K - <izin verilen maksimum boyut>	<p>Seri giriş arabelleğinin boyutunu ayarlar</p> <p>Notlar:</p> <ul style="list-style-type: none"> Varsayılan fabrika ayarı Otomatik'tir (Auto). Devre Dışı ayarı iş arabelleklemeyi kapatır. Arabelleğe alınmış tüm işler normal işleme başlamadan önce basılır. Seri arabellek boyutu ayarı 1k büyüklüğünde adımlarla artırılabilir. İzin verilen maksimum boyut yazıcıdaki bellek miktarına, diğer bağlantı arabelleklerinin boyutuna ve Kaynak Kaydet'in Açık veya Kapalı olup olmamasına bağlıdır. Seri Arabelleği maksimum boyut aralığını arttırmak için, paralel, USB ve ağ arabelleklerini devreden çıkarın veya küçültün. Bu ayarın yazıcı kontrol panelinden değiştirilmesi ve ardından menülerden çıkılması yazıcının yeniden başlamasına neden olur. Menü seçimi güncellenir.
Seri İletişim Kuralı DTR DTR/DSR XON/XOFF XON/XOFF/DTR XON/XOFF/DTRDSR	<p>Seri bağlantı noktası için donanım ve yazılım el sıkışma ayarlarını seçer.</p> <p>Notlar:</p> <ul style="list-style-type: none"> Varsayılan fabrika ayarı DTR'dir. DTR/DSR bir donanım el sıkışma ayarıdır. XON/XOFF bir yazılım el sıkışma ayarıdır. XON/XOFF/DTR ve XON/XOFF/DTR/DSR kombine donanım ve yazılım el sıkışma ayarlarıdır.
Kalıcı XAÇIK Açık Kapalı	<p>Yazıcının bilgisayarla haberleşmeye açık olup olmadığını belirler.</p> <p>Notlar:</p> <ul style="list-style-type: none"> Varsayılan fabrika ayarı Kapalı'dır (Off). Bu menü, Seri İletişim Kuralı XON/XOFF olarak ayarlanmışsa yalnızca seri bağlantı noktası için geçerlidir.

Menü öğesi	Açıklama
Baud 1200 2400 4800 9600 19200 38400 57600 115200 138200 172800 230400 345600	Seri bağlantı noktası aracılığıyla verilerin alınabileceği hızı belirtir. Notlar: <ul style="list-style-type: none"> Varsayılan fabrika ayarı 9600'dür. 138200, 172800, 230400 ve 345600 baud hızları yalnızca Standart Seri menüsünde görüntülenir. Bu ayarlar Seri Seçeneği veya Seri Seçeneği 2 menülerinde gösterilmez.
Veri Bitleri 7 8	Her aktarım çerçevesine gönderilen veri bitlerinin sayısını belirtir. Not: Varsayılan fabrika ayarı 7'dir.
Eşlik Çift Tek Hiçbiri Yoksay	Seri giriş ve çıkış veri çerçevelerinin eşliğini belirtir. Not: Varsayılan fabrika ayarı Yok'tur.
DSR Yetkisi Açık Kapalı	Yazıcının DSR Sinyalini kullanıp kullanmayacağını belirler. DSR çoğu seri kabloları tarafından kullanılan bir el sıkışma sinyalidir. Notlar: <ul style="list-style-type: none"> Varsayılan fabrika ayarı Kapalı'dır (Off). Seri bağlantı noktası bilgisayar tarafından gönderilen verileri seri kablodaki elektriksel gürültüden ayırmak için DSR kullanır. Elektriksel gürültü ayrı karakterlerin yazdırılmasına neden olabilir. Ayrı karakterlerin yazdırılmasını önlemek için Açık ayarını seçin. Bu Menü öğesi yalnızca Seri RS-232/RS-422 ayarı RS 232 olarak ayarlanmışsa görüntülenir.

SMTP Kurulum menüsü

SMTP sunucusunu yapılandırmak için aşağıdaki menüyü kullanın.

Menü öğesi	Açıklama
Birincil SMTP Ağ Geçidi Birincil SMTP Ağ Geçidi Bağlantı Noktası İkincil SMTP Ağ Geçidi İkincil SMTP Ağ Geçidi Bağlantı Noktası	SMTP sunucusunun bağlantı noktası bilgilerini belirtir Not: Varsayılan SMTP ağ geçidi bağlantı noktası 25'tir. Aralık 1-65536'dır.

Menü öğesi	Açıklama
SMTP Zaman Aşımı 5-30	Sunucu e-posta gönderme denemelerini sona erdirmeden önce geçecek saniye cinsinden süreyi belirtir Not: Varsayılan fabrika ayarı 30 saniyedir.
Yanıt Adresi	Yazıcı tarafından gönderilen e-postada en fazla 128 karakter içeren bir yanıt adresi belirtir
SSL Kullan Devre Dışı Görüş Zorunlu	SSL'yi, SMTP sunucusuna bağlanırken yüksek güvenlik için SSL kullanacak şekilde ayarlar Notlar: <ul style="list-style-type: none"> • SSL Kullan seçeneği için varsayılan fabrika ayarı Devre Dışı'dır. • Görüş ayarı kullanıldığında, SMTP sunucunuz, SSL'nin kullanılıp kullanılmayacağını belirler.
SMTP Sunucusu Kimlik Doğrulama Kimlik doğrulama gerekmiyor Oturum Aç/Düz CRAM-MD5 Digest-MD5 NTLM Kerberos 5	Gerekli kullanıcı kimlik doğrulaması türünü belirtir Not: Varsayılan fabrika ayarı, "Kimlik doğrulama gerekmiyor"dur.
Aygıt-Tarafından Gönderilen E-posta Hiçbiri Aygıt SMTP Kmlk Bilg. Kullan Aygıt Kullanıcı Kimliği Aygıt Parolası Kerberos 5 Alanı NTLM Etki Alanı	SMTP sunucusuyla iletişim kurulurken hangi kimlik bilgilerinin kullanılacağını belirtir. Bazı SMTP sunucularının e-posta göndermesi için kimlik bilgileri gerekir. Notlar: <ul style="list-style-type: none"> • Aygıt-Tarafından Gönderilen E-posta için varsayılan fabrika ayarı Hiçbiri'dir. • "Aygıtın SMTP Kimlik Bilgilerini Kullan" seçili durumdayken SMTP sunucusunda oturum açmak için Aygıt Kullanıcı Kimliği ve Aygıt Parolası kullanılır.

Güvenlik menüsü

Muhtelif menüsü

Menü öğesi	Açıklama
Oturum Açma Sınırlamaları Oturum açılmama sayısı 1-10 (3 deneme) Açılmama zaman çerçevesi 1-60 (5 dakika) Kilitleme süresi 1-60 (5 dakika) Panel Oturum Açma Zamanaşımı 1-900 (3 saniye) Uzaktan Oturum Açma Zamanaşımı 1-120 (10 dakika)	Yazıcı kontrol panelinden başarısız oturum açma deneme sayısını ve zaman çerçevesini, <i>tüm</i> kullanıcıların bağlantısı kesilip kilitlemeden önce sınırlar. Notlar: <ul style="list-style-type: none"> • “Oturum açılama sayısı” kullanıcılar dışarı atılmadan önceki başarısız oturum açma deneme sayısıdır. Varsayılan fabrika ayarı 3 denemedir. • “Açılmama zaman çerçevesi” kullanıcılar dışarı atılmadan önce başarısız oturum açma girişimlerinin yapılabileceği zaman çerçevesidir. Varsayılan fabrika ayarı 5 dakikadır. • “Kilitleme süresi” kullanıcıların oturum açma başarısızlık limitini aştıktan sonra ne kadar süre dışarıda bıraktıklarını belirtir. Varsayılan fabrika ayarı 5 dakikadır. • “Panel Oturum Açma Zamanaşımı” kullanıcı otomatik olarak oturumdan çıkmadan önce yazıcının Ana ekranda ne kadar süre işlem yapmadan kaldığını belirtir. Varsayılan fabrika ayarı 3 saniyedir. • “Uzak Oturum Açma Zamanaşımı” bir uzak arabirimin (örneğin bir web sayfasının) kullanıcı otomatik olarak oturumdan çıkmadan önce ne kadar süre işlem yapmadan kalabileceğini belirtir. Varsayılan fabrika ayarı 10 dakikadır.

Gizli Yazdırma menüsü

Menü öğesi	Açıklama
Maks Geçersiz PIN Kapalı 2-10	Geçersiz PIN giriş sayısını sınırlar Notlar: <ul style="list-style-type: none"> • Varsayılan ayar Kapalı'dır. • Bu menü öğesi yalnızca bir yazıcı sabit diski takılmışsa kullanılabilir. • Bu sınıra ulaşıldığında, ilgili kullanıcı adı ve PIN numarasının işleri silinir.
İş Bitimi Kapalı 1 saat 4 saat 24 saat 1 hafta	Gizli bir işin silinmeden önce yazıcıda kalma süresini sınırlar. Notlar: <ul style="list-style-type: none"> • Varsayılan ayar Kapalı'dır. • Yazıcı RAM'inde veya yazıcı sabit diskinde gizli işler bulunurken İş Zamanaşımı ayarı değiştirilirse, bu yazdırma işlerinin zamanaşımı süresi yeni varsayılan değere değiştirilmez. • Yazıcı kapatılırsa, yazıcı RAM'inde bekletilen tüm gizli işler silinir.

Güvenlik Denetim Günlüğü menüsü

Menü öğesi	Açıklama
Günlüğü Gönder	Yetkili bir kullanıcının güvenlik günlüğünü göndermesini sağlar. Notlar: <ul style="list-style-type: none"> Günlüğü yazıcı kontrol panelinden göndermek için, yazıcıya bir flaş sürücü takılmalıdır. Yerleşik Web Sunucusundan günlük bir bilgisayara yüklenebilir.
Günlüğü Sil Şimdi si Silme	Denetim günlüklerinin silinip silinmediğini belirtir. Not: Şimdi Sil varsayılan fabrika ayarıdır.
Günlüğü Yapılandır Denetimi Etkinleştir Evet Hayır Uzak SisGünlüğünü Etkinleştir Evet Hayır Uzak SisGünlüğü Tesisi 0-23 Günlüklenecek olayların ciddiyeti 0-7	Denetim günlüklerinin oluşturulup oluşturulmayacağını ve nasıl oluşturulacağını belirtir. Notlar: <ul style="list-style-type: none"> Denetimi etkinleştir ayarı olayların güvenli denetim günlüğüne mi yoksa uzak sistem günlüğüne mi (remote syslog) kaydedileceğini belirtir. Varsayılan fabrika ayarı Hayır'dır. Uzak SisGünlüğünü Etkinleştir ayarı günlüklerin uzak bir sunucuya gönderilip gönderilmeyeceğini belirler. Varsayılan fabrika ayarı Hayır'dır. Uzak SisGünlüğü Tesisi günlükleri uzak sistem günlüğü bilgisayarına göndermeden önce kullanılacak değeri belirler. Varsayılan fabrika ayarı 4'dür. Güvenlik denetim günlüğü etkinleştirildiğinde, her olayın ciddiyet değeri kaydedilir. Varsayılan fabrika ayarı 4'dür.

Tarih/Saati Belirle menüsü

Menü öğesi	Açıklama
Tarih/Saati Göster	Yazıcının geçerli tarih ve saat ayarlarını görüntülemenizi sağlar
Tarih/Saati Belirle <tarih/saat girişi>	Not: Tarih/Saat, YYYY-AA-GG SS:DD biçiminde ayarlanır.
Saat Dilimi <saat dilimleri listesi>	Not: Varsayılan fabrika ayarı GMT'dir.
DST Kurallarına Dikkat Açık Kapalı	Not: Varsayılan fabrika ayarı Açık olup, bu ayar, Zaman Dilimi ayarıyla ilişkilendirilmiş Gün Işığı Tasarrufu seçeneğini kullanır.
NTP'yi Etkinleştir Açık Kapalı	Ağ Zaman Protokolü'nü etkinleştirerek ağdaki aygıtların saatlerini senkronize eder Not: Varsayılan fabrika ayarı Açık'tır.

Ayarlar menüsü

Genel Ayarlar menüsü

Menü öğesi	Açıklama
Ekran Dili İngilizce Français Deutsch Italiano Español Dansk Norsk Nederlands Svenska Portekizce Suomi Rusça Polski Türkçe Korece	Ekranında görüntülenen metnin dilini ayarlar. Not: Her yazıcıda her dil bulunmayabilir.
Eko-Modu Kapalı Enerji Enerji/Kağıt Kağıt	Enerji, kağıt veya özel ortam kullanımını en aza indirir. Notlar: <ul style="list-style-type: none"> Varsayılan fabrika ayarı Kapalı'dır (Off). Kapalı ayarı yazıcıyı varsayılan fabrika ayarlarına geri döndürür. Enerji ayarı yazıcının kullandığı gücü en aza indirir. Performans etkilenebilir fakat yazdırma kalitesi etkilenmez. Her sayfayı önlü arkalı yazdırarak bir yazdırma işi için gerekli kağıt ve özel ortam miktarını en aza indirir. Performans etkilenebilir fakat yazdırma kalitesi etkilenmez. Enerji/Kağıt güç ve kağıt veya özel ortam kullanımını en aza indirir.
ADF Yüklendi Uyarısı Etkin Devre Dışı	ADF'nin, kağıt yerleştirildiğinde bir bip sesi çıkartıp çıkartmayacağını belirtir. Not: Varsayılan fabrika ayarı Etkin'dir (Enabled).
Sessiz Modu Kapalı Açık	Yazıcının ürettiği gürültü miktarını azaltır. Notlar: <ul style="list-style-type: none"> Varsayılan fabrika ayarı Kapalı'dır (Off). Açık ayarı yazıcıyı olabildiğince az gürültü çıkaracak şekilde yapılandırır.
İlk Kurulumu çalıştır Evet Hayır	Yazıcıya kurma sihirbazını çalıştırma talimatı verir. Notlar: <ul style="list-style-type: none"> Varsayılan fabrika ayarı Evet'tir. Kurma sihirbazı Ülke Seçme ekranında Bitti seçilerek tamamlandığında, varsayılan ayar Hayır olur.

Menü öğesi	Açıklama
<p>Klavye</p> <ul style="list-style-type: none"> Klavye Türü <ul style="list-style-type: none"> İngilizce Francais Francais Canadien Deutsch Italiano Espanol Dansk Norsk Nederlands Svenska Suomi Portekizce Rusça Polski İsviçre Almancası İsviçre Fransızcası Korece Türkçe Özel Tuş <x> Aksanlar/Simgeler Sekmesi <ul style="list-style-type: none"> Açık Kapalı Rusça/Lehce Sekmesi <ul style="list-style-type: none"> Açık Kapalı Korece Sekmesi <ul style="list-style-type: none"> Açık Kapalı Çince Pinyin Sekmesi <ul style="list-style-type: none"> Açık Kapalı Çince Zhuyin Sekmesi <ul style="list-style-type: none"> Açık Kapalı 	<p>Yazıcı kontrol paneli klavyesi için bir dil ve özel tuş bilgileri belirtir. Ek sekmeler yazıcı kontrol paneli klavyesi için aksan işaretlerine ve yazıcı kontrol paneline erişim sağlar.</p>
<p>Kağıt Boyutları</p> <ul style="list-style-type: none"> ABD Metrik 	<p>Yazıcı fabrika varsayılan ölçülerini belirtir. Varsayılan ayar başlangıç kurma sihirbazında ülke/bölge seçimi tarafından belirlenir.</p>
<p>PC'ye Tarama Port Aralığı</p> <p><port range></p>	<p>Bir port önleyen güvenlik duvarı arkasında yazıcılar için geçerli bir port aralığı belirtir. Geçerli portlar bir noktalı virgüller ayrılan iki numara grubuyla belirtilir.</p> <p>Not: Varsayılan fabrika ayarı 9751:12000'dir.</p>

Menü öğesi	Açıklama
Görüntülenen Bilgiler Sol taraf Sağ taraf Özel Metin <x> <text entry> Durum ekranında kartuş seviyeleri Açık Kapalı Siyah Toner Ne Zaman Gösterilecek Ekran Gösterme Gösterilecek Mesaj Varsayılan Alternatif Varsayılan Mesaj <text entry> Alternatif Mesaj <text entry>	Ana ekranın üst sol ve sağ köşelerinde ne gösterileceğini belirtir. Sol taraf ve Sağ taraf seçenekleri için, aşağıdaki seçenekler arasından seçim yapın: Model Adı Hiçbiri IP Adresi Ana makine adı İrtibat Adı Konum Tarih/Saat mDNS/DDNS Hizmet Adı Sıfır Yapılandırma Adı Özel Metin <x> Notlar: <ul style="list-style-type: none"> • IP Adresi Sol taraf için varsayılan fabrika ayarıdır. • Tarih/Saat Sağ taraf için varsayılan fabrika ayarıdır. • Ne Zaman Gösterilecek için fabrika varsayılan ayarı Gösterme'dir • Gösterilecek Mesaj için varsayılan ayar Varsayılan'dır.
Gösterilen Bilgiler (devam) Kağıt Sıkışması Kağıt Yükle Servis Hataları	Kağıt Sıkışması, Kağıt Yükle ve Servis Hataları için görüntülenen bilgiler aşağıdaki seçeneklerle özelleştirilebilir: Etkinleştir Evet Hayır Gösterilecek Mesaj Varsayılan Alternatif Varsayılan Mesaj <text entry> Alternatif Mesaj <text entry> Notlar: <ul style="list-style-type: none"> • Etkinleştir için fabrika varsayılan ayarı Hayır'dır. • Gösterilecek Mesaj Türü için varsayılan ayar Varsayılan'dır.

Menü öğesi	Açıklama
Ana ekranın özelleştirilmesi Dil Değiştirme Kopyala Kopyalama Kısayolları Faks Faks Kısayolları E-posta E-posta Kısayolları FTP FTP Kısayolları Bekletilen İşleri Ara Bekletilen İşler USB Sürücüsü Profiller Yer İmleri Kullanıcıya göre işler	Ana ekrana yeni düğmeler eklenebilir ve varsayılan düğmeler kaldırılabilir. Her düğme için şu seçenekler seçilebilir: Ekran Gösterme
Tarih Formatı AA-GG-YYYY GG-AA-YYYY YYYY-AA-GG	Yazıcının tarihini biçimlendirir
Saat Formatı 12 saat Ö.Ö./Ö.S. 24 saat	Yazıcının saatini biçimlendirir
Ekran Parlaklığı 20–100	Yazıcı kontrol paneli ekranının parlaklığını belirtir.
Tek Sayfa Kopyala Açık Kapalı	Tarayıcı camından kopyalama sayısını bir kerede yalnızca bir kopyaya ayarlar. Not: Varsayılan fabrika ayarı Kapalı'dır (Off).
Çıkış Aydınlatması Standart Sele LED'i Normal/Bekleme Modu Parlak Soluk Kapalı Enerji Tasarrufu Parlak Soluk Kapalı	Standart seleden veya isteğe bağlı bir çıkış selesinden gelen ışık miktarını ayarlar. Notlar: <ul style="list-style-type: none"> Normal/Bekleme Modunda, varsayılan ayar Parlak'tır. Enerji Tasarrufu modunda, varsayılan ayar Soluk'tur.
Yer İmlerini Göster Evet Hayır	Bekletilen İşler alanında yer imlerinin gösterilip gösterilmeyeceğini belirtir. Not: Varsayılan fabrika ayarı Evet'tir. Açık seçildiğinde, yer imleri Bekletilen İşler alanında gösterilir.
Artalan Kaldırmaya İzin Ver Açık Kapalı	Kopya, faks, e-posta, FTP veya USB'ye tarama sırasında artalan kaldırmaya izin verilip verilmeyeceğini belirtir. Not: Varsayılan fabrika ayarı Açık'tır (On) Resmin artalanı kaldırılır.

Menü öğesi	Açıklama
Özel İş Taramalarına İzin Ver Açık Kapalı	Birden fazla işi bir dosyaya taramanızı sağlar. Notlar: <ul style="list-style-type: none"> Bu menü öğesinin kullanılabilmesi için yazıcıya bir yazıcı sabit diski takılmış ve doğru çalışıyor olmalıdır. Varsayılan fabrika ayarı Açık'tır (On) Açık seçiliyse, Özel İş Taramalarına İzin Ver ayarı belirli işler için etkinleştirilebilir.
Tarayıcı Sıkışma Giderme İş seviyesi Sayfa seviyesi	ADF'de bir kağıt sıkışması gerçekleştiğinde taranan bir işin nasıl yeniden yükleneceğini belirtir. Notlar: <ul style="list-style-type: none"> İş seviyesi seçildiği takdirde, herhangi bir sayfa sıkıştığında işin tamamının yeniden taranması gerekir. Sayfa seviyesi seçildiği takdirde, sıkışan sayfadan ilerisini yeniden tarayın.
Web Sayfası Yenileme Hızı 30–300	Yerleşik Web Sunucusunun yenilenme süresini saniye cinsinden belirler. Not: Varsayılan fabrika ayarı 120 saniyedir.
İrtibat Adı	Yazıcı için bir irtibat kişisi adı belirtin.
Konum	yazıcının konumunu belirtir. Not: Bu konum bilgisi Yerleşik Web Sunucusunda saklanır.
Alarmlar Alarm Denetimi Kartuş Alarmı	Yazıcıya kullanıcı müdahalesi gerektiğinde çalacak bir alarm ayarlar. Her alarm türü için kullanılabilir seçenekler şunlardır: Kapalı Tek Notlar: <ul style="list-style-type: none"> Alarm Denetiminin varsayılan fabrika ayarı Tek'tir. Tek ayarında üç hızlı bip sesi duyulur. Toner Alarmı için varsayılan fabrika ayarı Kapalı'dır. Kapalı ayarı alarm çalmayacağı anlamına gelir.
Zamanaşimleri Standby Modu Devre Dışı 2–240	Sistemin düşük güç durumuna geçmeden önce dakika cinsinden hareketsiz kalma süresini belirtir Not: Varsayılan fabrika ayarı 15 dakikadır.
Zamanaşimleri Enerji Tasarrufu Modu Devre Dışı 2–240	Sistem motoru en düşük güç durumuna geçmeden önce geçmesi gereken hareketsizlik süresini belirtir. Notlar: <ul style="list-style-type: none"> Varsayılan fabrika ayarı 30 dakikadır. Güç Tasarrufu Modu Standby Moduyla etkileşmez.
Zamanaşimleri Ekran Zamaşımı 15–300	Yazıcının, yazıcı ekranı Ready (Hazır) durumuna dönmeden önce beklediği süreyi saniye cinsinden ayarlar. Not: Varsayılan fabrika ayarı 30 saniyedir.

Menü öğesi	Açıklama
Zamanaşımaları Yazdırma Zamanaşımı Devre Dışı 1–255	Yazıcının yazdırma işinin kalanını iptal etmeden önce bir iş-sonu mesajı almak için beklediği süreyi saniye cinsinden ayarlar. Notlar: <ul style="list-style-type: none"> Varsayılan fabrika ayarı 90 saniyedir. Zamanlayıcının süresi bittiğinde, hala yazıcıda olan kısmen yazdırılmış sayfalar yazdırılır ve yazıcı herhangi bir yeni işin bekleyip beklemediğini kontrol eder. Yazdırma Zamanaşımı yalnızca PCL veya PPDS öykünmesi kullanılırken geçerlidir. Bu ayarın PostScript öykünmeli yazdırma işlerinin üzerinde hiçbir etkisi yoktur.
Zamanaşımaları Bekleme Zamanaşımı Devre Dışı 15–65535	Yazıcının bir işi iptal etmeden önce ek veri bekleme süresini saniye cinsinden ayarlar. Notlar: <ul style="list-style-type: none"> Varsayılan fabrika ayarı 40 saniye'dir. Yazdırma Zamanaşımı yalnızca yazıcı PostScript öykünmesi kullanıyorsa kullanılabilir. Bu ayarın PCL veya PPDS öykünmeli yazdırma işlerinin üzerinde hiçbir etkisi yoktur.
Zamanaşımaları İş Bekletme Zamanaşımı Devre Dışı 5–255	Yazıcının, olmayan kaynaklar gerektiren işleri beklemeye almadan ve yazdırma kuyruğundaki diğer işleri yazdırmadan önce kullanıcı müdahalesi için bekleyeceği süreyi belirtir. Notlar: <ul style="list-style-type: none"> Varsayılan fabrika ayarı 30 saniyedir. Bu menü öğesi yalnızca bir yazıcı sabit diski takıldığında kullanılabilir.
Baskı Kurtarma Oto Devam Devre Dışı 5–255	Yazıcının, belirtilen süre içinde çözülmediği takdirde belirli çevrimdışı durumlardan otomatik olarak devam etmesini sağlar. Notlar: <ul style="list-style-type: none"> Varsayılan ayar Devredışı'dır (Disabled). 5–255 saniye cinsinden bir zaman aralığıdır.
Baskı Kurtarma Sıkışma Giderme Açık Kapalı Otomatik	Yazıcının sıkışan sayfaları yeniden yazdırıp yazdırmayacağını belirtir. Notlar: <ul style="list-style-type: none"> Varsayılan fabrika ayarı Otomatik'tir (Auto). Yazıcı sıkışan sayfaları, sayfaları tutmak için gerekli bellek başka yazıcı görevleri için gerekmediği sürece yeniden yazdırır. Açık ayarı yazıcının sıkışan sayfaları her zaman yeniden basmasını sağlar. Kapalı ayarı yazıcının sıkışan sayfaları hiçbir zaman yeniden basmasını sağlar.
Baskı Kurtarma Sayfa Koruması Açık Kapalı	Yazıcının aksi takdirde yazdırılamayabilecek bir sayfayı başarıyla yazdırmasını sağlar. Notlar: <ul style="list-style-type: none"> Varsayılan fabrika ayarı Kapalı'dır (Off). Kapalı, tüm sayfayı yazdırmak için yeterli bellek olmadığında kısmi bir sayfa yazdırır. Açık, yazıcının tüm sayfayı, sayfanın tamamı yazdırılacak şekilde işlemesi için ayarlar.

Menü öğesi	Açıklama
Fabrika Varsayılanları Geri Yükleme Şimdi Geri Yükle	Yazıcı ayarlarını üretici varsayılan ayarlarına geri döndürür Notlar: <ul style="list-style-type: none"> Varsayılan fabrika ayarı Geri Yükleme'dir. Geri Yükleme kullanıcı-tanımlı ayarları korur. Ağ/Portlar menü ayarları dışında tüm yazıcı ayarlarını varsayılan ayarlara geri döndürür. RAM belleğinde saklanan tüm yüklemeler silinir. Önbellekte veya bir yazıcı sabit diskinde saklanan yüklemeler etkilenmez.

Kopyalama Ayarları menüsü

Menü öğesi	Açıklama
İçerik Metin/Fotoğraf Fotoğraf Basılan Resim Metin	Kopya işine dahil edilen içeriğin türünü belirtir Notlar: <ul style="list-style-type: none"> Varsayılan fabrika ayarı Metin/Fotoğraftır. Metin/Fotoğraf, orijinal belgelerde metin ve grafik ya da resim bir arada yer alıyorsa kullanılır. Fotoğraf, tarayıcıya grafik ve resimlere daha fazla dikkat etmesi gerektiğini bildirir. Bu ayar, tarama süresini uzatır ancak orijinal belgedeki ton aralıklarının tam dinamik baskısını vurgular. Bu da kaydedilen bilgi miktarını artırır. İşler daha çok resim içerdiğinde, Basılan Resim kullanılır. Basılan Resim seçeneği, resimleri yarım tona dönüştürür. Yarım tona dönüştürme işlemi, gri tonlamalı veya renkli bir resmi sınırlı sayıda renk içeren küçük nokta desenlerine dönüştürerek bastırılabilir duruma getirir. Metin, temiz bir beyaz arka plana karşı keskin, siyah, yüksek çözünürlüklü metni vurgular.
Yüzler (Önlü Arkalı) 1 yüzden 1 yüze 1 yüzden 2 yüze 2 yüzden 1 yüze 2 taraflıdan 2 taraflıya	Orijinal belgenin arkalı önlü (iki-yüze) veya simplex (tek yüze) olup olmadığını belirtir ve kopyanın arkalı önlü ya da simplex olacağını belirtir Notlar: <ul style="list-style-type: none"> 1 yüzden 1 yüze-Orijinal sayfanın bir tarafına yazdırılır. Kopyalanan sayfanın da bir tarafına yazdırılır. 1 yüzden 2 yüze-Orijinal sayfanın bir tarafına yazdırılır. Kopyalanan sayfanın iki tarafına yazdırılır. Örneğin, orijinal belge altı sayfadan oluşuyorsa, kopya her iki tarafına yazdırılmış şekilde üç sayfadan oluşur. 2 yüzden 1 yüze-Orijinal sayfanın iki tarafına yazdırılır. Kopyalanan sayfanın yalnızca bir tarafına yazdırılır. Örneğin, orijinal taslak, her sayfanın iki yüzünde bir resmin yer aldığı üç sayfa kağıttan oluşuyorsa; kopya her sayfanın bir yüzünde bir görüntü içerecek şekilde altı sayfadan oluşur. 2 yüzden 2 yüze-Orijinal sayfanın iki tarafına yazdırılır. Kopya, orijinal belgeyle tamamen aynı şekilde yazdırılır.
Kağıt Tasarrufu Kapalı 1 Dikeyde 2 1 Yatayda 2 1 Dikeyde 4 1 Yatayda 4	İki veya dört sayfa orijinal belgeyi aynı sayfada bir arada ayarlar Not: Varsayılan fabrika ayarı Kapalı'dır.

Menü öğesi	Açıklama
Sayfa Kenarlıklarını Yazdır Açık Kapalı	Sayfanın kenarları boyunca kenar boşluklarında bir kenarlığın yazdırılıp yazdırılmayacağını belirtir Not: Varsayılan fabrika ayarı Açık'tır.
Harmanla Açık Kapalı	İşin birden fazla kopyası oluşturulurken bir yazdırma işinin sayfalarını sırayla yığılanmış tutar Not: Varsayılan fabrika ayarı Açık'tır.
Zimba Açık Kapalı	Zımbalamayı etkinleştirir Not: Varsayılan fabrika ayarı Kapalı'dır.
Özgün Boyut Letter Legal Executive Folio Statement Universal 4 x 6 inç 3 x 5 inç Kartvizit Özel Tarama Boyutu <x> A4 A5 Oficio (Meksika) A6 JIS B5 Kitap Orijinal	Orijinal belgenin kağıt boyutunu belirtir
Kaynağa Kopyala Tepsi <x> Tek Yapraklı Besleyici Çok Yapraklı Besleyici Otomatik Boyut Eşleştirme	Kopya işleri için kağıt kaynağını belirtir Not: Tepsi 1 varsayılan fabrika ayarıdır.
Saydam Ayırıcıları Açık Kapalı	Saydamların arasına kağıt sayfası yerleştirir Not: Varsayılan fabrika ayarı Açık'tır.
Ayırma Sayfaları Yok Kopyaların Arasına İşlerin Arasına Sayfaların Arasına	Seçilen değeri esas alarak sayfaların, kopyaların veya işlerin arasına kağıt sayfası yerleştirir Not: Varsayılan fabrika ayarı Yok'tur.
Ayırma Kaynağı Tepsi <x> Elle Besleyici Zarf Besleyici	Bir kağıt kaynağı belirtir
Koyuluk 1-9	Kopya işi için koyuluk düzeyini belirtir

Menü öğesi	Açıklama
Çıkış Selesi Standart Sele Sele <x>	Yazdırıldıktan sonra kopyayı hangi çıkış selesinin alacağını belirtir
Kopya Sayısı	Kopya işi için kopya sayısını belirtir
Üstbilgi/Altbilgi Sol üste Sol üste Kapalı Tarih/Saat Sayfa numarası Bates numarası Özel metin Yazdır Tüm sayfalar Yalnızca ilk sayfa İlk sayfa dışında hepsi Özel metin gir	Sayfanın sol üst kısmı için üstbilgi/altbilgiyi belirtir Notlar: <ul style="list-style-type: none"> Sol üst için varsayılan fabrika ayarı Kapalı'dır. Yazdır için varsayılan fabrika ayarı "Tüm sayfalar"dır.
Üstbilgi/Altbilgi Üst orta Üst orta Kapalı Tarih/Saat Sayfa numarası Bates numarası Özel metin Yazdır Tüm sayfalar Yalnızca ilk sayfa İlk sayfa dışında hepsi Özel metin gir	Sayfanın orta kısmı için üstbilgi/altbilgiyi belirtir Notlar: <ul style="list-style-type: none"> Üst orta için varsayılan fabrika ayarı Kapalı'dır. Yazdır için varsayılan fabrika ayarı "Tüm sayfalar"dır.
Üstbilgi/Altbilgi Sağ üste Sağ üste Kapalı Tarih/Saat Sayfa numarası Bates numarası Özel metin Yazdır Tüm sayfalar Yalnızca ilk sayfa İlk sayfa dışında hepsi Özel metin gir	Sayfanın sağ üst kısmı için üstbilgi/altbilgiyi belirtir Notlar: <ul style="list-style-type: none"> Sağ üst için varsayılan fabrika ayarı Kapalı'dır. Yazdır için varsayılan fabrika ayarı "Tüm sayfalar"dır.

Menü öğesi	Açıklama
Üstbilgi/Altbilgi Sol alta Sol alta Kapalı Tarih/Saat Sayfa numarası Bates numarası Özel metin Yazdır Tüm sayfalar Yalnızca ilk sayfa İlk sayfa dışında hepsi Özel metin gir	Sayfanın sol alt kısmı için üstbilgi/altbilgiyi belirtir Notlar: <ul style="list-style-type: none"> • Sol alt için varsayılan fabrika ayarı Kapalı'dır. • Yazdır için varsayılan fabrika ayarı "Tüm sayfalar"dır.
Üstbilgi/Altbilgi Alt orta Alt orta Kapalı Tarih/Saat Sayfa numarası Bates numarası Özel metin Yazdır Tüm sayfalar Yalnızca ilk sayfa İlk sayfa dışında hepsi Özel metin gir	Sayfanın alt orta kısmı için üstbilgi/altbilgiyi belirtir Notlar: <ul style="list-style-type: none"> • Alt orta kısım için varsayılan fabrika ayarı Kapalı'dır. • Yazdır için varsayılan fabrika ayarı "Tüm sayfalar"dır.
Üstbilgi/Altbilgi Sağ alta Sağ alta Kapalı Tarih/Saat Sayfa numarası Bates numarası Özel metin Yazdır Tüm sayfalar Yalnızca ilk sayfa İlk sayfa dışında hepsi Özel metin gir	Sayfanın sağ alt kısmı için üstbilgi/altbilgiyi belirtir Notlar: <ul style="list-style-type: none"> • Sağ alt için varsayılan fabrika ayarı Kapalı'dır. • Yazdır için varsayılan fabrika ayarı "Tüm sayfalar"dır.
Kaplama Kapalı Gizli Kopya Draft (Taslak) Acil Özel	Kopya işinin her sayfasına yazdırılan kaplama metnini belirtir Not: Varsayılan fabrika ayarı Kapalı'dır.

Menü öğesi	Açıklama
Özel Kaplama	Özel kaplama metnini belirtir
Öncelikli kopyalara izin ver Açık Kapalı	Bir sayfa veya belgenin kopyalanması için yazdırma işinin kesilmesine izin verir Not: Varsayılan fabrika ayarı Açık'tır.
Özel İş tarama Açık Kapalı	Karma kağıt boyutlarını içeren bir belgeyi tek bir kopya işinde kopyalamanızı sağlar
'Kısayol Olarak Kaydet'e İzin Ver Açık Kapalı	Özel kopya ayarlarını kısayol olarak kaydetmenizi sağlar Not: Varsayılan fabrika ayarı Açık'tır.
Arka Planı Kaldırma -4 ile +4 arası	Bir kopyadaki görünür arka planın miktarını ayarlar
Otomatik Ortala Açık Kapalı	Kopyayı sayfada otomatik olarak ortalamanızı sağlar Not: Varsayılan fabrika ayarı Kapalı'dır.
Renk Eksikliği Renk Eksikliği Hiçbiri Kırmızı Yeşil Mavi Varsayılan Kırmızı Eşiği 0-255 Varsayılan Yeşil Eşiği 0-255 Varsayılan Mavi Eşiği 0-255	Kopya sırasında hangi rengin eksik olacağını ve eksilme miktarının ne kadar artırılacağını veya azaltılacağını belirtir Notlar: <ul style="list-style-type: none"> • Renk Eksikliği için varsayılan fabrika ayarı Hiçbiri'dir. • Her renk eşiği için varsayılan fabrika ayarı 128'dir.
Kontrast 0-5 İçerik için en iyisi	Kopya işi için kullanılan kontrastı belirtir Not: Varsayılan fabrika ayarı İçerik için en iyisidir.
Ayna Görüntü Açık Kapalı	Orijinal belgenin ayna görüntüsünü oluşturur Not: Varsayılan fabrika ayarı Kapalı'dır.
Negatif Resim Açık Kapalı	Orijinal belgenin negatif görüntüsünü oluşturur Not: Varsayılan fabrika ayarı Kapalı'dır.
Gölge Ayrıntısı 0-4	Bir kopyadaki görünür gölge ayrıntısının miktarını ayarlar Not: 0 varsayılan fabrika ayarıdır.
Kenardan kenara Açık Kapalı	Orijinal belgenin kopyalamadan önce kenardan-kenara taranıp taranmayacağını belirtir Not: Varsayılan fabrika ayarı Kapalı'dır.
Netlik 0-5	Bir kopyadaki netlik miktarını ayarlar Not: Varsayılan fabrika ayarı 3'tür.

Menü öğesi	Açıklama
Örnek Kopya Açık Kapalı	Orijinal belgenin örnek kopyasını oluşturur Not: Varsayılan fabrika ayarı Kapalı'dır.

Faks Ayarları menüsü

Faks Modu (Analog Faks Ayarları) menüsü

Analog Faks Ayarları modu, faks işini telefon hattıyla gönderir.

Genel Faks Ayarları

Menü öğesi	Açıklama
İstasyon Adı	Yazıcı içindeki faks adını belirtir
İstasyon Numarası	Faksla ilişkilendirilmiş bir numarayı belirtir
İstasyon Kimliği İstasyon Adı İstasyon Numarası	Faksın, faks başlığında alıcılara nasıl tanımlanacağını belirtir
Manuel Faksı Etknİstr. Açık Kapalı	Yazıcıyı yalnızca manuel olarak faks gönderecek şekilde ayarlar, bunun için bir hat dağıtıcı ve telefon gerekir Notlar: <ul style="list-style-type: none"> Gelen bir faks işini yanıtlamak ve bir faks numarasını çevirmek için normal bir telefon kullanın. Manuel Faks işlevine doğrudan gitmek için sayısal tuş takımında # 0 tuşuna basın.
Bellek Kullanımı Tümünü al Çoğunu al Eşit Çoğu gönderildi Tümünü gönder	Kalıcı belleğin faks işlerini gönderme ve alma için ayrılmasını tanımlar Notlar: <ul style="list-style-type: none"> "Tümünü al" seçeneği, tüm belleğin faks işlerini almak için ayarlandığını belirtir. "Çoğunu al" seçeneği, belleğin büyük bir kısmının faks işlerini almak için ayarlandığını belirtir. Varsayılan fabrika ayarı Eşit'tir. Eşit seçeneği, faks işlerini alma ve gönderme için belleği eşit miktarlara ayırır. "Çoğunu gönder" seçeneği, belleğin büyük bir kısmının faks işlerini göndermek için ayarlandığını belirtir. "Tümünü gönder" seçeneği, tüm belleğin faks işlerini göndermek için ayarlandığını belirtir.
Faksları İptal Et İzin Ver İzin Verme	Kullanıcının faks işlerini iptal edip edemeyeceğini belirtir Not: Faksları İptal Et seçeneği etkinleştirilmezse, bir seçenek olarak görüntülenmez.
Arayan Kimliği FSK DTMF	Kullanılan arayan kimliği türünü belirtir Notlar: <ul style="list-style-type: none"> Varsayılan fabrika ayarı FSK'dir. Yalnızca seçili ülke/bölge birden çok arayan kimlik desenini desteklediğinde bu seçenek görüntülenir.

Menü öğesi	Açıklama
Faks numarası maskeleye Kapalı Soldan Sağdan	Giden bir faks numarasında basamakların maskelenmeye başlayacağı yönü belirtir Not: Maskelenen karakterlerin sayısı, "Maskelenecek basamaklar" ayarıyla belirlenir.
Maskelenecek basamaklar 0-58	Giden bir faks numarasında maskelenecek basamakların sayısını belirtir

Faks Kapak Sayfası

Menü öğesi	Açıklama
Faks Kapak Sayfası Varsayılan olarak kapalı Varsayılan olarak açık Hiçbir Zaman Kullanma Her Zaman Kullan Kime alanını ekle Açık Kapalı Kimden alanını ekle Açık Kapalı Kaynak Mesaj alanını ekle Açık Kapalı Mesaj Logoyu Ekle Açık Kapalı Altbilgi <x> Ekle Altbilgi <x>	Faks kapak sayfasını yapılandırır Not: Tüm Faks Kapak Sayfası seçenekleri için varsayılan fabrika ayarı Kapalı'dır.

Faks Gönderme Ayarları

Menü öğesi	Açıklama
Çözünürlük Standart İnce Süper İnce Ultra İnce	İnç başına nokta (dpi) cinsinden kaliteyi belirtir. Çözünürlüğün yüksek olması, daha yüksek yazdırma kalitesi sağlar ancak bu aynı zamanda giden faksların iletim süresini de artırır. Not: Varsayılan fabrika ayarı Standart'tır.

Menü öğesi	Açıklama
Orijinal Boyut Letter (Mektup) Legal Executive Folio Statement Oficio (Mexico) Universal Karma Boyutlar A4 A5 A6 JIS B5 Kimlik Kartı Özel Tarama Boyutu <x> Kitap Orijinal Kartvizit 4 x 6 inç 3 x 5 inç	Taranmakta olan belgenin kağıt boyutunu belirtir Not: Letter ABD için varsayılan fabrika ayarıdır. A4 uluslararası varsayılan fabrika ayarıdır.
Arkalı önlü Kapalı Uzun Kenar Kısa kenar	Metin ve grafiklerin sayfadaki yönünü belirtir Notlar: <ul style="list-style-type: none"> Varsayılan fabrika ayarı Kapalı'dır. Uzun kenar, sayfanın uzun kenarından (dikey yönlendirme için sol kenar ve yatay yönlendirme için üst kenar) ciltleneceğini varsayar. Kısa kenar, sayfanın kısa kenarından (dikey yönlendirme için üst kenar ve yatay yönlendirme için sol kenar) ciltleneceğini varsayar.
İçindekiler Metin Metin/Fotoğraf Fotoğraf	Faksa taranacak içerik türünü belirtir Notlar: <ul style="list-style-type: none"> Belgenin çoğunu metin oluşturuyorsa, metin kullanılır. Varsayılan fabrika ayarı Metin/Fotoğraftır. Belgenin çoğunu metin veya satır grafiği oluşturuyorsa, Metin/Fotoğraf kullanılır. Belge yüksek kaliteli fotoğraf veya mürekkep püskürtmeli baskı olduğunda Fotoğraf seçeneği kullanılır.
Koyuluk 1-9	Çıktıyı aydınlatır veya koyulaştırır Not: Varsayılan fabrika ayarı 5'tir.
Alan Kodu Çevir	Numaraları girmek için bir sayısal giriş alanı sağlar
Alan Kodu Kuralları Alan Kodu Kuralı <x>	Bir alan kodu kuralı oluşturur
Otomatik Yeniden Ara 0-9	Yazıcının belirtilen bir numaraya faks gönderme denemesi sayısını belirtir Not: Varsayılan fabrika ayarı 5'tir.
Yeniden Arama Sıklığı 1-200	Yeniden aramalar arasında geçen dakika sayısını belirtir Not: Varsayılan fabrika ayarı 3'tür.

Menü öğesi	Açıklama
PABX arkasında Evet Hayır	Çevir sesi olmadan santralden kör arama işlevini etkinleştirir Not: Varsayılan fabrika ayarı Hayır'dır.
ECM Etknlştr. Evet Hayır	Faks işleri için Hata Düzeltme Modunu etkinleştirir Not: Varsayılan fabrika ayarı Evet'tir.
Faks Taramaları Etknlştr. Açık Kapalı	Faksları yazıcıda tarayarak göndermenizi sağlar Not: Varsayılan fabrika ayarı Açık'tır.
Faks için sürücü Evet Hayır	Sürücünün, yazıcı tarafından gönderilecek işleri fakslamasını sağlar Not: Varsayılan fabrika ayarı Evet'tir.
'Kısayol Olarak Kaydet'e İzin Ver Açık Kapalı	Faks numaralarını yazıcıda kısayol olarak kaydetmenizi sağlar Not: Varsayılan fabrika ayarı Açık'tır.
Çevirme Modu Ton Darbeli	Ton veya darbe olarak çevirme sesini belirtir. Not: Varsayılan fabrika ayarı Ton'dur.
Maks Hız 2400 4800 9600 14400 33600	Faksların gönderildiği baud cinsinden maksimum hızı belirtir Not: Varsayılan fabrika ayarı 33600'dür.
Özel İş tarama Açık Kapalı	Karma kağıt boyutlarını içeren bir belgeyi tek bir dosyaya taramanızı sağlar Notlar: <ul style="list-style-type: none"> Bu menü öğesinin kullanılabilmesi için yazıcıya bir yazıcı sabit diski takılmış ve doğru çalışıyor olmalıdır. Varsayılan fabrika ayarı Açık'tır.
Tarama Önizleme Açık Kapalı	Tarama işleri için ekranda bir önizleme görüntülenip görüntülenmeyeceğini belirtir Notlar: <ul style="list-style-type: none"> Bu menü öğesinin kullanılabilmesi için yazıcıya bir yazıcı sabit diski takılmış ve doğru çalışıyor olmalıdır. Varsayılan fabrika ayarı Kapalı'dır.
Arka Planı Kaldırma -4 ile +4 arası	Bir kopyadaki görünür arka planın miktarını ayarlar Not: Varsayılan fabrika ayarı 0'dır.

Menü öğesi	Açıklama
Renk Eksikliği Renk Eksikliği Hiçbiri Kırmızı Yeşil Mavi Varsayılan Kırmızı Eşiği 0-255 Varsayılan Yeşil Eşiği 0-255 Varsayılan Mavi Eşiği 0-255	Faks işlemi sırasında hangi rengin eksik olacağını ve eksilme miktarının ne kadar artırılacağını veya azaltılacağını belirtir Notlar: <ul style="list-style-type: none"> • Renk Eksikliği için varsayılan fabrika ayarı Yok'tur. • Her renk eşiği için varsayılan fabrika ayarı 128'dir.
Kontrast İçerik için en iyisi 0-5	Çıktının kontrastını belirtir Not: Varsayılan fabrika ayarı "İçerik için en iyisi"dir.
Ayna Görüntüsü Açık Kapalı	Orijinal belgenin ayna görüntüsünü oluşturur Not: Varsayılan fabrika ayarı Kapalı'dır.
Negatif Resim Açık Kapalı	Orijinal belgenin negatif görüntüsünü oluşturur Not: Varsayılan fabrika ayarı Kapalı'dır.
Gölge Ayrıntısı -4 ile +4 arası	Bir fakstaki görünür gölge ayrıntısının miktarını ayarlar Not: Varsayılan fabrika ayarı 0'dır.
Kenardan kenara tara Açık Kapalı	Orijinal belgenin fakslanmadan önce kenardan-kenara taranıp taranmayacağını belirtir Not: Varsayılan fabrika ayarı Kapalı'dır.
Netlik 0-5	Faksın netliğini ayarlar Not: Varsayılan fabrika ayarı 3'tür.
Renkli Faks Taramaları Etkinleştir. Varsayılan olarak açık Hiçbir zaman kullanma Her zaman kullan Varsayılan olarak kapalı	Renkli faksı etkinleştirir Not: Varsayılan fabrika ayarı "Varsayılan olarak kapalı"dir.
Renkli Faksları Tek Renk Faksa Otomatik Dönüştür Açık Kapalı	Tüm giden faksları siyah beyaza dönüştürür Not: Varsayılan fabrika ayarı Açık'tır.

Faks Alma Ayarları

Menü öğesi	Açıklama
Faks Alımını Etkinleştir Açık Kapalı	Faks işlerinin yazıcı tarafından alınmasına izin verir Not: Varsayılan fabrika ayarı Açık'tır.

Menü öğesi	Açıklama
Faks İşi Bekletiliyor Yok Toner Toner ve Sarf Malzemeleri	Toner veya sarf malzemeleri değiştirilinceye kadar faksın bekletilmesini sağlar Notlar: <ul style="list-style-type: none"> Bu menü öğesi yalnızca bir sabit disk destekleniyorsa ve takılı durumdaysa görüntülenir. Varsayılan fabrika ayarı Yok'tur.
Çalma Sayısı 1-25	Gelen bir faks işi yanıtlanmadan önce çalacak zil sesini belirtir Not: Varsayılan fabrika ayarı 3'tür.
Otomatik Küçültme Açık Kapalı	Gelen bir faks işini, atanan faks kaynağına yüklenen kağıt boyutuna sığacak şekilde ölçeklendirir Not: Varsayılan fabrika ayarı Açık'tır.
Kağıt Kaynağı Otomatik Tepsi <x> Çok-Amaçlı Besleyici	Gelen bir faksı yazdırmak için yazıcıya kağıt sağlamak üzere seçilen kağıt kaynağını belirtir Not: Varsayılan fabrika ayarı Otomatik'tir.
Ayırma Yaprakları Yok İş sonrası İş öncesi	Alınan fakstan önce veya sonra bir sayfa kağıt yerleştirir. Not: Varsayılan fabrika ayarı Yok'tur.
Ayırma Sayfası Kaynağı Tepsi <x> Manuel besleyici	Bir kağıt kaynağı belirtir. Not: Tepsi <x>, varsayılan fabrika ayarıdır.
Yüzler (Arkalı Önlü) Açık Kapalı	Gelen faks işleri için arkalı önlü yazdırmayı (çift taraflı yazdırma) etkinleştirir Not: Varsayılan fabrika ayarı Kapalı'dır.
Faks Altbilgisi Açık Kapalı	Alınan bir fakstaki her sayfanın en alt kısmına iletim bilgilerini yazdırır Not: Varsayılan fabrika ayarı Açık'tır.
Maks Hız 2400 4800 9600 14400 33600	Faksların alındığı baud cinsinden maksimum hızı belirtir Not: Varsayılan fabrika ayarı 33600'dür.
Faks İletme İlet Yazdır Yazdır ve İlet	Alınan faksların başka bir alıcıya iletilmesini sağlar
İlet Faks E-posta FTP LDSS eSF	Faksların iletileceği alıcı türünü belirtir Not: Bu öğeye yalnızca yazıcının Yerleşik Web Sunucusu'ndan ulaşılabilir.

Menü öğesi	Açıklama
Kısayola İlet	Alıcı türüyle (Faks, E-posta, FPT, LDSS veya eSF) eşleşen kısayol numarasını girmenizi sağlar
Adsız Faksları Engelle Açık Kapalı	İstasyon kimliği belirtilememiş aygıtlardan gönderilen gelen faksların engellenmesini sağlar Not: Varsayılan fabrika ayarı Kapalı'dır.
Yasak Fax Listesi	Yazıcıda saklanan yasaklı faks numaralarının listesini etkinleştirir
Bekleyen Fakslar Bekletilen Faks Modu Kapalı Daima Açık Manuel Planlanmış Faks Bekletme Programı	Her zaman veya ayarlanmış bir zamana göre faks bekletme işlevini etkinleştirir Not: Varsayılan fabrika ayarı Kapalı'dır.
Renkli Faks Alımını Etkinleştir Açık Kapalı	Renkli faks almanızı sağlar Not: Varsayılan fabrika ayarı Açık'tır.

Faks Günlüğü Ayarları

Menü öğesi	Açıklama
Aktarım Günlüğü Günlük yazdır Günlük yazdırma Yalnızca hata yazdır	Her faks işinden sonra aktarım günlüğü yazdırılmasını sağlar Not: Varsayılan fabrika ayarı Günlük yazdır'dır.
Hata Günlüğü Al Asla Yazdırma Yazdırma Hatası	Alma hatasının ardından bir alma hatası günlüğü yazdırılmasını sağlar Not: Varsayılan fabrika ayarı Asla Yazdırma'dır.
Otomatik Yazdırma Günlüğü Açık Kapalı	Faks günlüklerinin otomatik yazdırılmasını sağlar Notlar: <ul style="list-style-type: none"> Her 200 işten sonra günlük oluşturur. Varsayılan fabrika ayarı Açık'tır.
Kağıt Kaynağı Günlüğü Tepsi <x> Manuel Besleyici	Günlükleri yazdırmak için kullanılan kağıt kaynağını seçer Not: Tepsi <x>, varsayılan fabrika ayarıdır.
Günlük Görüntüle Uzak İstasyon Adı Aranan Numara	Yazdırılan günlüklerin aranan numarayı mı yoksa getirilen istasyon adını mı göstereceğini belirtir Not: Varsayılan fabrika ayarı, Uzak İstasyon Adı'dır.
İş Günlüğü Etknlştr. Açık Kapalı	Faks işi günlüğüne erişilmesini sağlar Not: Varsayılan fabrika ayarı Açık'tır.
Arama Günlüğü Etknlştr. Açık Kapalı	Faks Arama günlüğüne erişilmesini sağlar Not: Varsayılan fabrika ayarı Açık'tır.

Hoparlör Ayarları

Menü öğesi	Açıklama
Hoparlör Modu Daima Kapalı Bağlanıncaya Kadar Açık Daima Açık	Notlar: <ul style="list-style-type: none"> • Her zaman hoparlörü kapatır. • Varsayılan fabrika ayarı, Bağlanıncaya Kadar Açık'tır. Hoparlör açık olur ve faks bağlantısı gerçekleşinceye kadar bir ses çıkarır. • Daima Açık seçeneği, hoparlörü açar.
Hoparlör Sesi Yüksek Düşük	Ses seviyesi ayarını denetler Not: Varsayılan fabrika ayarı Yüksek'tir.
Zil Sesi Seviyesi Açık Kapalı	Faks hoparlörünün zil sesi seviyesini denetler Not: Varsayılan fabrika ayarı Açık'tır.

Belirli Ziller

Menü öğesi	Açıklama
Tek Zil Açık Kapalı	Aramaları bir-zil deseniyle yanıtlar Not: Varsayılan fabrika ayarı Açık'tır.
Çift Zil Açık Kapalı	Aramaları çift-zil deseniyle yanıtlar Not: Varsayılan fabrika ayarı Açık'tır.
Üç Zil Açık Kapalı	Aramaları üç-zil deseniyle yanıtlar Not: Varsayılan fabrika ayarı Açık'tır.

Faks Modu (Faks Sunucusu Ayarları) menüsü

Faks Sunucusu modu, faks işini aktarım için bir faks sunucusuna gönderir.

Faks Sunucusu Ayarları

Menü öğesi	Açıklama
Bıçimlendirme Yanıt Adresi Konu Mesaj	Yazıcının dokunmatik ekranında sanal klavyeyi kullanarak bilgi girmenizi sağlar
Birincil SMTP Ağgeçidi	SMTP sunucusunun bağlantı noktası bilgilerini belirtir Not: Varsayılan SMTP ağ geçidi bağlantı noktası 25'tir.
İkincil SMTP Ağ Geçidi	SMTP sunucusunun bağlantı noktası bilgilerini belirtir Not: Varsayılan SMTP ağ geçidi bağlantı noktası 25'tir.

Menü öğesi	Açıklama
Görüntü Biçimi PDF (.pdf) XPS (.xps) TIFF (.tif)	Fakslamak üzere tarama için görüntü türünü belirtir Not: Varsayılan fabrika ayarı PDF'dir (.pdf).
İçindekiler Metin Metin/Fotoğraf Fotoğraf	Faksa taranacak içerik türünü belirtir Notlar: <ul style="list-style-type: none"> • Belgenin çoğunu metin oluşturuyorsa, metin kullanılır. • Varsayılan fabrika ayarı Metin/Fotoğraf'tır. Belgenin çoğunu metin veya satır grafiği oluşturuyorsa, Metin/Fotoğraf kullanılır. • Belge yüksek kaliteli fotoğraf veya mürekkep püskürtmeli baskı olduğunda Fotoğraf seçeneği kullanılır.
Faks Çözünürlüğü Standart İnce Süper İnce Ultra İnce	Fakslamak üzere tarama için çözünürlük düzeyini belirtir Not: Varsayılan fabrika ayarı Standart'tır.
Koyuluk 1-9	Çıktıyı aydınlatır veya koyulaştırır Not: Varsayılan fabrika ayarı 5'tir.
Yönlendirme Dikey Yatay	Taranan resmin yönlendirmesini belirtir Not: Varsayılan fabrika ayarı Dikey'dir.
Orijinal Boyut Letter (Mektup) Legal Executive Folio Statement Oficio (Mexico) Universal Karma Boyutlar A4 A5 A6 JIS B5 Kimlik Kartı Özel Tarama Boyutu <x> Kitap Orijinal Kartvizit 4 x 6 inç 3 x 5 inç	Taranmakta olan belgenin kağıt boyutunu belirtir Not: Letter ABD için varsayılan fabrika ayarıdır. A4 uluslararası varsayılan fabrika ayarıdır.

Menü öğesi	Açıklama
Birden-Çok Syf TIFF Kullan Açık Kapalı	Tek sayfalı TIFF dosyaları ile birden-çok sayfalı TIFF dosyaları arasında tercih yapılmasını sağlar. Faks işine birden çok sayfa taramak için ya tüm sayfaları içeren bir TIFF dosyası oluşturulur ya da işin her sayfası için bir dosya içeren birden çok TIFF dosyası oluşturulur. Notlar: <ul style="list-style-type: none"> Varsayılan fabrika ayarı Açık'tır. Bu menü öğesi tüm tarama işlevleri için geçerlidir.
Analog Alımı Etkinleştir Açık Kapalı	Analog faks alımını etkinleştirir Not: Varsayılan fabrika ayarı Kapalı'dır.

E-posta Ayarları menüsü

Menü öğesi	Açıklama
E-posta Sunucusu Kurulumu Konu Mesaj	E-posta sunucusu bilgilerini belirtir Not: Mesaj kutusunun 512 karakter sınırlaması vardır.
E-posta Sunucusu Kurulumu Bana kopya gönder Asla görüntülenmez Varsayılan olarak açık Varsayılan olarak kapalı Daima Açık	E-posta oluşturucusuna e-postanın bir kopyasını geri gönderir Not: Varsayılan fabrika ayarı Asla görüntülenmez'dir.
E-posta Sunucusu Kurulumu Maks e-posta boyutu 0-65535 KB	Kilobayt cinsinden maksimum e-posta boyutunu belirtir Not: Belirtilen boyutun üzerindeki e-postalar gönderilmez.
E-posta Sunucusu Kurulumu Boyut Hatası Mesajı	E-posta, yapılandırılan boyut sınırından büyükse, bir mesaj gönderir
E-posta Sunucusu Kurulumu Hedefleri sınırla	Yalnızca adreste, şirket etki alanı adı gibi etki alanı adı yer alıyorsa bir e-posta gönderir Not: E-posta yalnızca belirtilen etki alanına gönderilebilir.
E-posta Sunucusu Kurulumu Web Bağlantı Kurulumu Sunucu Oturum Aç Parola Yol Taban dosya adı Web Bağlantısı	E-posta sunucusu yol adını tanımlar; örneğin: /dizin/yol Şu karakterler veya simgeler yol adı için geçersizdir: * : ? < > .

Menü öğesi	Açıklama
Biçim PDF (.pdf) Güvenli PDF TIFF (.tif) JPEG (.jpg) XPS (.xps)	Dosyanın biçimini belirtir Not: Varsayılan fabrika ayarı PDF'dir (.pdf).
PDF Sürümü 1.2-1.6	E-postaya taranacak PDF dosyasının sürümünü ayarlar Not: Varsayılan fabrika ayarı 1,5'tir.
İçindekiler Metin/Fotoğraf Fotoğraf Metin	E-postaya taranacak içerik türünü belirtir Notlar: <ul style="list-style-type: none"> Varsayılan fabrika ayarı Metin/Fotoğraf'tır. Belgenin çoğunu metin veya satır grafiği oluşturuyorsa, Metin/Fotoğraf kullanılır. Belge yüksek kaliteli fotoğraf veya mürekkep püskürtmeli baskı olduğunda Fotoğraf seçeneği kullanılır. Belgenin çoğunu metin oluşturuyorsa, metin kullanılır.
Renkli Gri Renkli	Bir işin gri tonlamalı veya renkli yazdırılacağını belirtir Not: Renkli, varsayılan fabrika ayarıdır.
Çözünürlük 75 150 200 300 400 600	İnç başına kaç noktanın taranacağını belirtir Not: Fabrika varsayılan ayarı 150 dpi'dir.
Koyuluk 1-9	Çıktıyı aydınlatır veya koyulaştırır Not: Varsayılan fabrika ayarı 5'tir.
Yönlendirme Dikey Yatay	Taranan resmin yönlendirmesini belirtir Not: Varsayılan fabrika ayarı Dikey'dir.

Menü öğesi	Açıklama
Orijinal Boyut Letter (Mektup) Legal Executive Folio Statement Oficio (Mexico) Universal Karma Boyutlar A4 A5 A6 JIS B5 Kimlik Kartı Özel Tarama Boyutu <x> Kitap Orijinal Kartvizit 3x 5 inç 4 x 6 inç	Taranmakta olan belgenin kağıt boyutunu belirtir Not: Letter ABD için varsayılan fabrika ayarıdır. A4 uluslararası varsayılan fabrika ayarıdır.
Yüzler (Arkalı Önlü) Kapalı Uzun Kenar Kısa kenar	Metin ve grafiklerin sayfadaki yönünü belirtir Notlar: <ul style="list-style-type: none"> Varsayılan fabrika ayarı Kapalı'dır. Uzun kenar, sayfanın uzun kenarından (dikey yönlendirme için sol kenar ve yatay yönlendirme için üst kenar) ciltleneceğini varsayar. Kısa kenar, sayfanın kısa kenarından (dikey yönlendirme için üst kenar ve yatay yönlendirme için sol kenar) ciltleneceğini varsayar.
JPEG Kalitesi İçerik için en iyisi 5-90	Dosya boyutuna ve görüntünün kalitesine göre JPEG fotoğraf görüntüsünün kalitesini ayarlar Notlar: <ul style="list-style-type: none"> Varsayılan fabrika ayarı "İçerik için en iyisi"dir. 5 değeri dosya boyutunu azaltır ancak görüntünün kalitesi düşer. 90 değeri en iyi görüntü kalitesini sağlar ancak dosya boyutu çok büyük olur. Bu menü öğesi tüm tarama işlevleri için geçerlidir.
Metin Varsayılanları 5-90	Dosya boyutuna ve görüntünün kalitesine göre metnin kalitesini ayarlar Not: Varsayılan fabrika ayarı 75'tir.
Metin/Fotoğraf Varsayılanları 5-90	Dosya boyutuna ve görüntünün kalitesine göre metin/fotoğraf görüntüsünün kalitesini ayarlar Not: Varsayılan fabrika ayarı 75'tir.
Fotoğraf Varsayılanları 5-90	Dosya boyutuna ve görüntünün kalitesine göre fotoğraf görüntüsünün kalitesini ayarlar Not: Varsayılan fabrika ayarı 50'dir.
E-postayla rsm gönd. biçimi Ek Web Bağlantısı	Resimlerin nasıl gönderileceğini belirtir Not: Varsayılan fabrika ayarı Ek'tir.

Menü öğesi	Açıklama
Birden-Çok Syf TIFF Kullan Açık Kapalı	<p>Tek sayfalı TIFF dosyaları ile birden-çok sayfalı TIFF dosyaları arasında tercih yapılmasını sağlar. E-posta işine birden çok sayfa taramak için ya tüm sayfaları içeren bir TIFF dosyası oluşturulur ya da işin her sayfası için bir dosya içeren birden çok TIFF dosyası oluşturulur.</p> <p>Notlar:</p> <ul style="list-style-type: none"> Varsayılan fabrika ayarı Açık'tır. Bu menü öğesi tüm tarama işlevleri için geçerlidir.
Aktarım Günlüğü Günlük yazdır Günlük yazdırma Yalnızca hata yazdır	<p>Aktarım günlüğünün yazdırılıp yazdırılmayacağını belirtir</p> <p>Not: Varsayılan fabrika ayarı "Günlük yazdır"dır.</p>
Kağıt Kaynağı Günlüğü Tepsi <x> Manuel Besleyici Manuel Zarf ÇA Besleyici	<p>E-posta günlüklerinin yazdırılması için bir kağıt kaynağı belirtir</p> <p>Not: Tepsi 1 varsayılan fabrika ayarıdır.</p>
E-posta Bit Derinliği 8 bit 1 bit	<p>Renkli ayarı Kapalı olduğunda, 1-bit resimler kullanılarak Metin/Fotoğraf modunun dosya boyutlarının daha küçük olmasını sağlar.</p> <p>Not: Varsayılan fabrika ayarı 8 bit'tir.</p>
Özel İş tarama Açık Kapalı	<p>Karma kağıt boyutlarını içeren bir belgeyi tek bir işe kopyalamanızı sağlar</p> <p>Notlar:</p> <ul style="list-style-type: none"> Bu menü öğesinin kullanılabilmesi için yazıcıya bir yazıcı sabit diski takılmış ve doğru çalışıyor olmalıdır. Varsayılan fabrika ayarı Kapalı'dır.
Tarama Önizleme Açık Kapalı	<p>Tarama işleri için ekranda bir önizleme görüntülenip görüntülenmeyeceğini belirtir</p> <p>Notlar:</p> <ul style="list-style-type: none"> Bu menü öğesinin kullanılabilmesi için yazıcıya bir yazıcı sabit diski takılmış ve doğru çalışıyor olmalıdır. Varsayılan fabrika ayarı Kapalı'dır.
'Kısayol Olarak Kaydet'e İzin Ver Açık Kapalı	<p>E-posta adreslerini kısayol olarak kaydetmenizi sağlar</p> <p>Notlar:</p> <ul style="list-style-type: none"> Varsayılan fabrika ayarı Açık'tır. Kapalı olarak ayarlandığında, Kısayol olarak Kaydet düğmesi, E-posta Hedefi ekranında görüntülenmez.
Arka Planı Kaldırma -4 ile +4 arası	<p>Taranmış bir resimdeki görünür arka planın miktarını ayarlar</p> <p>Not: Varsayılan fabrika ayarı 0'dır.</p>

Menü öğesi	Açıklama
Renk Eksikliği Renk Eksikliği Yok Kırmızı Yeşil Mavi Varsayılan Kırmızı Eşiği 0-255 Varsayılan Yeşil Eşiği 0-255 Varsayılan Mavi Eşiği 0-255	Tarama sırasında hangi rengin eksik olacağını ve eksilme miktarının ne kadar artırılacağını veya azaltılacağını belirtir Notlar: <ul style="list-style-type: none"> • Renk Eksikliği için varsayılan fabrika ayarı Yok'tur. • Her renk eşiği için varsayılan fabrika ayarı 128'dir.
Kontrast 0-5 İçerik için en iyisi	Çıktının kontrastını belirtir Not: Varsayılan fabrika ayarı "İçerik için en iyisi"dir.
Ayna Görüntüsü Açık Kapalı	Orijinal belgenin ayna görüntüsünü oluşturur Not: Varsayılan fabrika ayarı Kapalı'dır.
Negatif Resim Açık Kapalı	Orijinal belgenin negatif görüntüsünü oluşturur Not: Varsayılan fabrika ayarı Kapalı'dır.
Gölge Ayrıntısı -4 ile +4 arası	Taranmış bir resimdeki görünür gölge ayrıntısının miktarını ayarlar Not: Varsayılan fabrika ayarı 0'dır.
Kenardan kenara tara Açık Kapalı	Orijinal belgenin kenardan kenara taranıp taranmayacağını belirtir Not: Varsayılan fabrika ayarı Kapalı'dır.
Netlik 0-5	Taranan resmin netliğini ayarlar Not: Varsayılan fabrika ayarı 3'tür.
Bilgi:/gizli: kullan Açık Kapalı	Bilgi: ve gizli: alanlarının kullanılmasını sağlar Not: Varsayılan fabrika ayarı Kapalı'dır.

FTP Ayarları menüsü

Menü öğesi	Açıklama
Biçim PDF (.pdf) Güvenli PDF TIFF (.tif) JPEG (.jpg) XPS (.xps)	FTP dosyasının biçimini belirtir Not: Varsayılan fabrika ayarı PDF'dir (.pdf).
PDF Sürümü 1.2-1.6	FTP için PDF dosyasının sürüm düzeyini ayarlar Not: Varsayılan fabrika ayarı 1,5'tir.

Menü öğesi	Açıklama
İçindekiler Metin/Fotoğraf Fotoğraf Metin	FTP'ye taranacak içerik türünü belirtir Notlar: <ul style="list-style-type: none"> Varsayılan fabrika ayarı Metin/Fotoğraftır. Belgenin çoğunu metin veya satır grafiği oluşturuyorsa, Metin/Fotoğraf kullanılır. Belge yüksek kaliteli fotoğraf veya mürekkep püskürtmeli baskı olduğunda Fotoğraf seçeneği kullanılır Belgenin çoğunu metin oluşturuyorsa, metin kullanılır.
Renkli Gri Renkli	Bir işin gri tonlamalı veya renkli yazdırılacağını belirtir Not: Varsayılan fabrika ayarı Gri'dir.
Çözünürlük 75 150 200 300 400 600	İnç başına kaç noktanın taranacağını belirtir Not: Varsayılan fabrika ayarı 150 dpi'dir.
Koyuluk 1-9	Çıktıyı aydınlatır veya koyulaştırır Not: Varsayılan fabrika ayarı 5'tir.
Yönlendirme Dikey Yatay	Taranan resmin yönlendirmesini belirtir Not: Varsayılan fabrika ayarı Dikey'dir.
Orijinal Boyut Letter (Mektup) Legal Executive Folio Statement Oficio (Mexico) Universal Karma Boyutlar A4 A5 A6 JIS B5 Kimlik Kartı Özel Tarama Boyutu <x> Kitap Orijinal Kartvizit 3x 5 inç 4 x 6 inç	Taranmakta olan belgenin kağıt boyutunu belirtir Not: Letter ABD için varsayılan fabrika ayarıdır. A4 uluslararası varsayılan fabrika ayarıdır.

Menü öğesi	Açıklama
Yüzler (Arkalı Önlü) Kapalı Uzun Kenar Kısa kenar	Metin ve grafiklerin sayfadaki yönünü belirtir Notlar: <ul style="list-style-type: none"> Varsayılan fabrika ayarı Kapalı'dır. Uzun kenar, sayfanın uzun kenarından (dikey yönlendirme için sol kenar ve yatay yönlendirme için üst kenar) ciltleneceğini varsayar. Kısa kenar, sayfanın kısa kenarından (dikey yönlendirme için üst kenar ve yatay yönlendirme için sol kenar) ciltleneceğini varsayar.
JPEG Kalitesi İçerik için en iyisi 5-90	Dosya boyutuna ve görüntünün kalitesine göre JPEG fotoğraf görüntüsünün kalitesini ayarlar Notlar: <ul style="list-style-type: none"> Varsayılan fabrika ayarı "İçerik için en iyisi"dir. 5 değeri dosya boyutunu azaltır ancak görüntünün kalitesi düşer. 90 değeri en iyi görüntü kalitesini sağlar ancak dosya boyutu çok büyük olur. Bu menü öğesi tüm tarama işlevleri için geçerlidir.
Metin Varsayılanları 5-90	Dosya boyutuna ve görüntünün kalitesine göre metnin kalitesini ayarlar Not: Varsayılan fabrika ayarı 75'tir.
Metin/Fotoğraf Varsayılanları 5-90	Dosya boyutuna ve görüntünün kalitesine göre metin/fotoğraf görüntüsünün kalitesini ayarlar Not: Varsayılan fabrika ayarı 75'tir.
Fotoğraf Varsayılanları 5-90	Dosya boyutuna ve görüntünün kalitesine göre fotoğraf görüntüsünün kalitesini ayarlar Not: Varsayılan fabrika ayarı 50'dir.
Birden-Çok Syf TIFF Kullan Açık Kapalı	Tek sayfalı TIFF dosyaları ile birden-çok sayfalı TIFF dosyaları arasında tercih yapılmasını sağlar. FTP işine birden çok sayfa taramak için ya tüm sayfaları içeren bir TIFF dosyası oluşturulur ya da işin her sayfası için bir dosya içeren birden çok TIFF dosyası oluşturulur. Notlar: <ul style="list-style-type: none"> Varsayılan fabrika ayarı Açık'tır. Bu menü öğesi tüm tarama işlevleri için geçerlidir.
Aktarım Günlüğü Günlük yazdır Günlük yazdırma Yalnızca hata yazdır	Aktarım günlüğünün yazdırılıp yazdırılmayacağını belirtir Not: Varsayılan fabrika ayarı "Günlük yazdır"dır.
Kağıt Kaynağı Günlüğü Tepsi <x> Manuel Besleyici Manuel Zarf ÇA Besleyici	FTP günlükleri için bir kağıt kaynağı belirtir Not: Tepsi 1 varsayılan fabrika ayarıdır.
FTP bit Derinliği 8 bit 1 bit	Renkli ayarı Kapalı olduğunda, 1-bit resimler kullanılarak Metin/Fotoğraf modunun dosya boyutlarının daha küçük olmasını sağlar Not: Varsayılan fabrika ayarı 8 bit'tir.
Taban Dosya Adı	Bir taban dosya adı girmenizi sağlar

Menü öğesi	Açıklama
Özel İş Tarama Açık Kapalı	Karma kağıt boyutlarını içeren bir belgeyi tek bir işe taramanızı sağlar Notlar: <ul style="list-style-type: none"> Bu menü öğesinin kullanılabilmesi için yazıcıya bir yazıcı sabit diski takılmış ve doğru çalışıyor olmalıdır Varsayılan fabrika ayarı Kapalı'dır.
Tarama Önizleme Açık Kapalı	Tarama işleri için ekranda bir önizleme görüntülenip görüntülenmeyeceğini belirtir Notlar: <ul style="list-style-type: none"> Bu menü öğesinin kullanılabilmesi için yazıcıya bir yazıcı sabit diski takılmış ve doğru çalışıyor olmalıdır Varsayılan fabrika ayarı Kapalı'dır.
'Kısayol Olarak Kaydet'e İzin Ver Açık Kapalı	FTP adresleri için kısayol oluşturulmasını sağlar Not: Varsayılan fabrika ayarı Açık'tır.
Arka Planı Kaldırma -4 ile +4 arası	Bir kopyadaki görünür arka planın miktarını ayarlar Not: Varsayılan fabrika ayarı 0'dır.
Renk Eksikliği Renk Eksikliği Yok Kırmızı Yeşil Mavi Varsayılan Kırmızı Eşiği 0-255 Varsayılan Yeşil Eşiği 0-255 Varsayılan Mavi Eşiği 0-255	Tarama sırasında hangi rengin eksik olacağını ve eksilme miktarının ne kadar artırılacağını veya azaltılacağını belirtir Notlar: <ul style="list-style-type: none"> Renk Eksikliği için varsayılan fabrika ayarı Yok'tur. Her renk eşiği için varsayılan fabrika ayarı 128'dir.
Kontrast 0-5 İçerik için en iyisi	Çıktının kontrastını belirtir Not: Varsayılan fabrika ayarı "İçerik için en iyisi"dir.
Ayna Görüntüsü Açık Kapalı	Orijinal belgenin ayna görüntüsünü oluşturur Not: Varsayılan fabrika ayarı Kapalı'dır.
Negatif Resim Açık Kapalı	Orijinal belgenin negatif görüntüsünü oluşturur Not: Varsayılan fabrika ayarı Kapalı'dır.
Gölge Ayrıntısı 0-4	Taranmış bir resimdeki görünür gölge ayrıntısının miktarını ayarlar Not: Varsayılan fabrika ayarı 0'dır.
Kenardan kenara tara Açık Kapalı	Orijinal belgenin kenardan kenara taranıp taranmayacağını belirtir Not: Varsayılan fabrika ayarı Kapalı'dır.
Netlik 0-5	Taranan resmin netliğini ayarlar Not: Varsayılan fabrika ayarı 3'tür.

Flaş Sürücü menüsü

Tarama Ayarları

Menü öğesi	Açıklama
Biçim PDF (.pdf) Güvenli PDF TIFF (.tif) JPEG (.jpg) XPS (.xps)	Dosyanın biçimini belirtir
PDF Sürümü 1.2-1.6	USB'ye taranacak PDF dosyasının sürümünü ayarlar Not: Varsayılan fabrika ayarı 1,5'tir.
İçindekiler Metin/Fotoğraf Fotoğraf Metin	USB'ye taranacak içerik türünü belirtir Notlar: <ul style="list-style-type: none"> Varsayılan fabrika ayarı Metin/Fotoğraftır. Belgenin çoğunu metin veya satır grafiği oluşturuyorsa, Metin/Fotoğraf kullanılır. Belge yüksek kaliteli fotoğraf veya mürekkep püskürtmeli baskı olduğunda Fotoğraf seçeneği kullanılır. Belgenin çoğunu metin oluşturuyorsa, metin kullanılır.
Renkli Gri Renkli	Bir işin gri tonlamalı veya renkli yazdırılacağını belirtir Not: Varsayılan fabrika ayarı Gri'dir.
Çözünürlük 75 150 200 300 400 600	İnç başına kaç noktanın taranacağını belirtir Not: Varsayılan fabrika ayarı 150 dpi'dir.
Koyuluk 1-9	Çıktıyı aydınlatır veya koyulaştırır Not: Varsayılan fabrika ayarı 5'tir.
Yönlendirme Dikey Yatay	Taranan resmin yönlendirmesini belirtir Not: Varsayılan fabrika ayarı Dikey'dir.

Menü öğesi	Açıklama
Orijinal Boyut Letter (Mektup) Legal Executive Folio Statement Oficio (Mexico) Universal Karma Boyutlar A4 A5 A6 JIS B5 Kimlik Kartı Özel Tarama Boyutu <x> Kitap Orijinal Kartvizit 3x 5 inç 4 x 6 inç	Taranmakta olan belgenin kağıt boyutunu belirtir Not: Letter ABD için varsayılan fabrika ayarıdır. A4 uluslararası varsayılan fabrika ayarıdır.
Yüzler (Arkalı Önlü) Kapalı Uzun Kenar Kısa kenar	Metin ve grafiklerin sayfadaki yönünü belirtir Notlar: <ul style="list-style-type: none"> Varsayılan fabrika ayarı Kapalı'dır. Uzun kenar, sayfanın uzun kenarından (dikey yönlendirme için sol kenar ve yatay yönlendirme için üst kenar) ciltleneceğini varsayar. Kısa kenar, sayfanın kısa kenarından (dikey yönlendirme için üst kenar ve yatay yönlendirme için sol kenar) ciltleneceğini varsayar.
JPEG Kalitesi İçerik için en iyisi 5-90	Dosya boyutuna ve görüntünün kalitesine göre JPEG metin/fotoğraf görüntüsünün kalitesini ayarlar. Notlar: <ul style="list-style-type: none"> Varsayılan fabrika ayarı "İçerik için en iyisi"dir. 5 değeri dosya boyutunu azaltır ancak görüntünün kalitesi düşer. 90 değeri en iyi görüntü kalitesini sağlar ancak dosya boyutu çok büyük olur. Bu menü, Metin, Metin/Fotoğraf ve tüm tarama işlevleri için geçerlidir.
Metin Varsayılanları 5-90	Dosya boyutuna ve görüntünün kalitesine göre metnin kalitesini ayarlar Not: Varsayılan fabrika ayarı 75'tir.
Metin/Fotoğraf Varsayılanları 5-90	Dosya boyutuna ve görüntünün kalitesine göre metin/fotoğraf görüntüsünün kalitesini ayarlar Not: Varsayılan fabrika ayarı 75'tir.
Fotoğraf Varsayılanları 5-90	Dosya boyutuna ve görüntünün kalitesine göre fotoğraf görüntüsünün kalitesini ayarlar Not: Varsayılan fabrika ayarı 50'dir.

Menü öğesi	Açıklama
Birden-Çok Syf TIFF Kullan Açık Kapalı	<p>Tek sayfalı TIFF dosyaları ile birden-çok sayfalı TIFF dosyaları arasında tercih yapılmasını sağlar. USB işine birden çok sayfa taramak için ya tüm sayfaları içeren bir TIFF dosyası oluşturulur ya da işin her sayfası için bir dosya içeren birden çok TIFF dosyası oluşturulur.</p> <p>Notlar:</p> <ul style="list-style-type: none"> Varsayılan fabrika ayarı Açık'tır. Bu menü öğesi tüm tarama işlevleri için geçerlidir.
Tarama bit Derinliği 8 bit 1 bit	<p>Renkli ayarı Kapalı olduğunda, 1-bit resimler kullanılarak Metin/Fotoğraf modunun dosya boyutlarının daha küçük olmasını sağlar</p> <p>Not: Varsayılan fabrika ayarı 8 bit'tir.</p>
Taban Dosya Adı	<p>Bir taban dosya adı girmenizi sağlar</p>
Özel İş tarama Kapalı Açık	<p>Karma kağıt boyutlarını içeren bir belgeyi tek bir işe taramanızı sağlar</p> <p>Notlar:</p> <ul style="list-style-type: none"> Bu menü öğesinin kullanılabilmesi için yazıcıya bir yazıcı sabit diski takılmış ve doğru çalışıyor olmalıdır Varsayılan fabrika ayarı Kapalı'dır.
Tarama Önizleme Açık Kapalı	<p>Tarama işleri için ekranda bir önizleme görüntülenip görüntülenmeyeceğini belirtir</p> <p>Notlar:</p> <ul style="list-style-type: none"> Bu menü öğesinin kullanılabilmesi için yazıcıya bir yazıcı sabit diski takılmış ve doğru çalışıyor olmalıdır Varsayılan fabrika ayarı Kapalı'dır.
Arka Planı Kaldırma -4 ile +4 arası	<p>Bir kopyadaki görünür arka planın miktarını ayarlar</p> <p>Not: Varsayılan fabrika ayarı 0'dır.</p>
Renk Eksikliği Renk Eksikliği Yok Kırmızı Yeşil Mavi Varsayılan Kırmızı Eşiği 0-255 Varsayılan Yeşil Eşiği 0-255 Varsayılan Mavi Eşiği 0-255	<p>Tarama sırasında hangi rengin eksik olacağını ve eksilme miktarının ne kadar artırılacağını veya azaltılacağını belirtir</p> <p>Notlar:</p> <ul style="list-style-type: none"> Renk Eksikliği için varsayılan fabrika ayarı Yok'tur. Her renk eşiği için varsayılan fabrika ayarı 128'dir.
Kontrast 0-5 İçerik için en iyisi	<p>Çıktının kontrastını belirtir</p> <p>Not: Varsayılan fabrika ayarı "İçerik için en iyisi"dir.</p>
Ayna Görüntüsü Açık Kapalı	<p>Orijinal belgenin ayna görüntüsünü oluşturur</p> <p>Not: Varsayılan fabrika ayarı Kapalı'dır.</p>

Menü öğesi	Açıklama
Negatif Resim Açık Kapalı	Orijinal belgenin negatif görüntüsünü oluşturur Not: Varsayılan fabrika ayarı Kapalı'dır.
Gölge Ayrıntısı 0-4	Taranmış bir resimdeki görünür gölge ayrıntısının miktarını ayarlar Not: Varsayılan fabrika ayarı 0'dır.
Kenardan kenara tara Açık Kapalı	Orijinal belgenin kenardan kenara taranıp taranmayacağını belirtir Not: Varsayılan fabrika ayarı Kapalı'dır.
Netlik 0-5	Taranan resmin netliğini ayarlar Not: Varsayılan fabrika ayarı 3'tür.

Yazdırma Ayarları

Menü öğesi	Açıklama
Kopya Sayısı	Yazdırılacak kopya sayısını belirtir
Kağıt Kaynağı Tepsi <x> ÇA Besleyici Manuel Kağıt Manuel Zarf	Flash sürücüden yazdırmak için yazıcıya kağıt sağlamak üzere seçilen kağıt kaynağını belirtir
Harmanla Kapalı (1,1,1,2,2,2) Açık (1,2,1,2,1,2)	Birden fazla kopya yazdırırken bir yazdırma işinin sayfalarını sırayla yığırlar. Notlar: <ul style="list-style-type: none"> Varsayılan fabrika ayarı Kapalı'dır. Sayfalar harmanlanmaz. Açık ayarı yazdırma işini sırayla yığırlar.
Yüzler (Arkalı Önlü) 1 yüze 2 yüze	Arkalı önlü yazdırmayı (iki yüze yazdırma) etkinleştirir
Arkalı Önlü Ciltleme Uzun Kenar Kısa Kenar	Arkalı önlü yazdırılan sayfaların nasıl ciltleneceğini ve sayfanın arkasına yazdırılan metnin ön sayfaya yazdırılana göre nasıl yönlendirileceğini tanımlar. Notlar: <ul style="list-style-type: none"> Varsayılan fabrika ayarı Uzun Kenar'dır. Uzun Kenar ciltlemenin dikey sayfaların sol kenarına, yatay sayfaların ise üst kenarına yapılacağını belirtir. Kısa Kenar ciltlemenin dikey sayfaların üst kenarına, yatay sayfaların ise sol kenarına yapılacağını belirtir.
Yönlendirme Otomatik Dikey Yatay	Yazdırma işinin yönlendirmesini belirtir Not: Varsayılan fabrika ayarı Otomatik'tir.

Menü öğesi	Açıklama
Çoklu-baskı (sayfa/yüz) Kapalı Sayfada 2 Sayfada 3 Sayfada 4 Sayfada 6 Sayfada 9 Sayfada 12 Sayfada 16	Bir kağıt yaprağının bir yüzüne çoklu-sayfa görüntüleri yazdırılması gerektiğini belirtir. Buna Kağıt Tasarrufu da denir. Notlar: <ul style="list-style-type: none"> Varsayılan fabrika ayarı Kapalı'dır. Seçilen sayı her yüze yazdırılacak sayfa resmi sayıdır.
Çoklu-Baskı Kenarlığı Yok Sürekli	Çoklu-baskı kullanılırken her sayfa görüntüsünün kenarına bir kenarlık yazdırır Not: Varsayılan fabrika ayarı Yok'tur.
Çoklu-Baskı Sıralama Yatay Ters Yatay Ters Dikey Dikey	Çoklu-baskı kullanılırken çoklu-sayfa görüntülerinin konumlarını belirtir Notlar: <ul style="list-style-type: none"> Varsayılan fabrika ayarı Yatay'dır. Konumların belirlenmesi, resim sayısına ve resimlerin dikey veya yatay olmasına bağlıdır.
Ayırma Yaprakları Yok Kopyaların Arasına İşlerin Arasına Sayfalar Arasında	Seçilen değeri esas alarak sayfaların, kopyaların veya işlerin arasına kağıt sayfası yerleştirir Not: Varsayılan fabrika ayarı Yok'tur.
Ayırma Sayfası Kaynağı Tepsi <x> Manuel Besleyici	Bir kağıt kaynağı belirtir
Boş Sayfalar Yazdırma Yazdır	Bir yazdırma işine boş sayfaların eklenip eklenmeyeceğini belirtir Not: Varsayılan fabrika ayarı Yazdırma'dır.

Yazdırma Ayarları

Setup (Ayarlar) menüsü

Menü öğesi	Açıklama
Yazıcı Dili PCL Öykünmesi PS Öykünmesi PPDS Öykünmesi	Varsayılan yazıcı dilini ayarlar Notlar: <ul style="list-style-type: none"> PCL öykünmesi yazdırma işlerini işlemek için bir PCL yorumlayıcısı kullanır. PostScript öykünmesi yazdırma işlerini işlemek için bir PS yorumlayıcısı kullanır. PCL varsayılan fabrika yazıcı dilidir. Bir yazıcı dilinin varsayılan dil olarak ayarlanması, bir yazılım programının başka bir yazıcı dili kullanılan yazdırma işleri göndermesini engellemez.

Menü öğesi	Açıklama
Yazdırma Alanı Normal Tüm Sayfa	Mantıksal ve fiziksel yazdırılabilir alanı ayarlar. Notlar: <ul style="list-style-type: none"> Bu menü, yazıcının Ayarlar menüsünde Kenardan Kenara etkinleştirilmişse görülmez. Varsayılan fabrika ayarı Normal'dir. Normal ayarının yazdırılmaz bölge olarak tanımladığı alana veri yazdırmayı denerken, yazıcı resmi kenarından budar. Tüm Sayfa ayarı resmin Normal ayarıyla tanımlanan yazdırılmaz alanına taşınmasına neden olur, ama yazıcı resmi Normal ayar sınırından keser. Tüm Sayfa ayarı yalnızca PCL 5e yorumlayıcısı kullanarak yazdırılan sayfaları etkiler. Bu ayarın PCL XL veya PostScript yorumlayıcısı kullanılarak yazdırılan sayfalar üzerinde hiçbir etkisi yoktur.
Hedefi Yükle RAM Önbellek	Karşıdan yükleme için depolama konumunu ayarlar. Notlar: <ul style="list-style-type: none"> Varsayılan ayar RAM'dir. Flaş belleğe yüklenen dosyalar kalıcı bir saklama yerine yerleştirilir. Yüklenen dosyalar yazıcı kapalı bile olsa flaş bellekte kalır. Yüklenenlerin RAM belleğine depolanması geçicidir. Bu menü yalnızca bir flaş seçeneği takılıysa gösterilir.
Kaynakları Kaydet On (Açık) Off (Kapalı)	Yazıcının, mevcut bellekten daha fazlasını gerektiren bir iş aldığı anda, RAM belleğinde saklanan fontlar veya makrolar gibi geçici yüklemeleri nasıl yöneteceğini belirtir. Notlar: <ul style="list-style-type: none"> Varsayılan fabrika ayarı Kapalı'dır (Off). Kapalı yazıcının yüklemeleri yalnızca bellek gerekene kadar tutmasını sağlar. Yazdırma işlerini yürütebilmek için yüklemeler silinir. Açık ayarı dil değişimleri ve yazıcının sıfırlanmaları sırasında yüklemeleri korur. Yazıcının belleği dolduğu takdirde, 38 Bellek Dolu belirir ve yüklenenler silinemez.
Print All Order (Tümünü Yazdır Sırası) Alphabetical (Alfabetik) Oldest First (Önce En Eski) Newest First (Önce En Yeni)	Print All (Tümünü Yazdır) seçildiğinde bekletilen ve gizli işlerin yazdırılıp yazdırılmayacağını belirtir. Notlar: <ul style="list-style-type: none"> Varsayılan fabrika ayarı Alfabetik'tir. Yazdırma işleri yazıcı kontrol panelinde her zaman alfabetik sırayla gösterilir.

Finishing (Bitirme) menüsü

Menü öğesi	Açıklama
Çift Yüz (Önlü Arkalı) 1 yüze 2 yüze	Tüm yazdırma işleri için önlü arkalı (2-yüze) yazdırmanın varsayılan olarak atanıp atanmadığını belirtir. Notlar: <ul style="list-style-type: none"> Varsayılan fabrika ayarı 1 yüze'dir. Yazılım programından 2-yüze yazdırmayı ayarlamak için: Windows kullanıcıları: File > Print (Dosya, Yazdır) ve ardından Properties (Özellikler), Preferences (Tercihler), Options (Seçenekler) veya Setup (Ayarlar) menü öğelerini tıklatın; Macintosh kullanıcıları: File > Print (Dosya, Kağıda Dök) menü öğelerine tıklayın ve ardından Print (Baskı) iletişim kutusu ve açılır menülerden ayarları değiştirin.

Menü öğesi	Açıklama
Önlü Arkalı Ciltleme Uzun Kenar Kısa Kenar	Önlü arkalı yazdırılan sayfaların nasıl ciltleneceğini ve sayfanın arkasına yazdırılan metnin ön sayfaya yazdırılana göre nasıl yönlendirileceğini tanımlar. Notlar: <ul style="list-style-type: none"> Varsayılan fabrika ayarı Uzun Kenar'dır. Uzun Kenar ciltlemenin dikey sayfaların sol kenarına, yatay sayfaların ise üst kenarına yapılacağını belirtir. Kısa Kenar ciltlemenin dikey sayfaların üst kenarına, yatay sayfaların ise sol kenarına yapılacağını belirtir.
Kopya Sayısı 1-999	Her yazdırma işi için varsayılan bir kopya sayısı belirtir. Not: Varsayılan fabrika ayarı 1'dir.
Boş Sayfalar Yazdırma Yazdır	Bir yazdırma işine boş sayfaların eklenip eklenmeyeceğini belirtir. Not: Varsayılan fabrika ayarı Yazdırma'dır.
Harmanla Kapalı (1,1,1,2,2,2) Açık (1,2,1,2,1,2)	Birden fazla kopya yazdırırken bir yazdırma işinin sayfalarını sırayla yığınlar. Notlar: <ul style="list-style-type: none"> Varsayılan fabrika ayarı Kapalı'dır (Off). Açık ayarı yazdırma işini sırayla yığınlar. Her iki ayar da tüm işi Kopya Sayısı menü ayarında belirtilen sayıda yazdırır.
Ayırma Sayfaları Hiçbiri Kopyaların Arasına İşlerin Arasına Sayfaların Arasına	Boş Ayırma Sayfaları eklenip eklenmeyeceğini belirtir. Notlar: <ul style="list-style-type: none"> Varsayılan fabrika ayarı Yok'tur. Kopyaların Arasına, Harmanlama Açık olarak ayarlanmışsa bir yazdırma işinin her kopyasının arasına bir boş sayfa ekler. Harmanlama Kapalı olarak ayarlanmışsa, basılan her sayfa setinin arasına (örneğin her 1. sayfadan ve her 2. sayfadan sonra) bir boş sayfa eklenir İşlerin Arasına yazdırma işlerinin arasına bir boş sayfa ekler. Sayfaların Arasına yazdırma işinin her sayfasının arasına bir boş sayfa ekler. Bu ayar saydam ortamlara yazdırırken veya bir belgeye notlar için boş sayfalar eklerken yararlıdır.
Ayırma Kaynağı Tepsi <x> Çok Amaçlı Besleyici	Ayırma sayfaları için kağıt kaynağını belirtir. Notlar: <ul style="list-style-type: none"> Tepsi 1 (standart tepsi) fabrika varsayılan ayarıdır. Çok Amaçlı Besleyicinin bir menü ayarı olarak gösterilmesi için, Kağıt menüsünde ÇA Yapılandırma ayarı Kaset olarak atanmalıdır.
Sayfada N (sayfa-yüz) Kapalı Sayfada 2 Sayfada 3 Sayfada 4 Sayfada 6 Sayfada 9 Sayfada 12 Sayfada 16	Bir kağıt yaprağının bir yüzüne çoklu-sayfa görüntüleri yazdırılması gerektiğini belirtir. Notlar: <ul style="list-style-type: none"> Varsayılan fabrika ayarı Kapalı'dır (Off). Seçilen sayı her yüze yazdırılacak sayfa resmi sayısıdır.

Menü öğesi	Açıklama
Çoklu Sayfa Sıralama Yatay Ters Yatay Ters Dikey Dikey	Çoklu Sayfa Yazdırma kullanılırken çoklu-sayfa (bir yüzde çok sayfa) görüntülerinin konumlarını belirtir. Notlar: <ul style="list-style-type: none"> Varsayılan fabrika ayarı Yatay'dır. Konumların belirlenmesi, resim sayısına ve resimlerin dikey veya yatay olmasına bağlıdır.
Yönlendirme Otomatik Yatay Dikey	Bir çoklu-sayfa yaprağının yönelimini belirtir. Not: Varsayılan fabrika ayarı Otomatik'tir (Auto). Yazıcı dikey ve yatay seçenekleri arasından seçim yapar.
Çoklu Sayfa Kenarlık Hiçbiri Sürekli	Çoklu Sayfa Yazdırma kullanılırken her sayfa görüntüsünün (bir yüzdeki sayfaların) kenarına bir kenarlık yazdırır. Not: Varsayılan fabrika ayarı Yok'tur.

Kalite menüsü

Menü öğesi	Açıklama
Yazdırma Çözünürlüğü 300 dpi 600 dpi 1200 dpi 1200 Resim K 2400 Resim K	Yazdırılan çıktının çözünürlüğünü belirtir Not: Varsayılan fabrika ayarı 600 dpi'dir. Yazıcı sürücüsü varsayılanı 1200 IQ'dur.
Piksel Güçlendirme Kapalı Yazı Tipleri Yatay Olarak Dikey Olarak Her İki Yönde	Küçük yazı tipi ve grafiklerin yazdırma kalitesini yükseltir Notlar: <ul style="list-style-type: none"> Varsayılan fabrika ayarı Kapalı'dır. Yazı tipleri bu ayarı yalnızca metne uygular. Metin ve resimlerin yatay çizgilerini yatay olarak karartır. Metin ve resimlerin dikey çizgilerini dikey olarak karartır. Metin ve resimlerin yatay ve dikey çizgilerini her iki Yönden karartır.
Toner Koyuluğu 1-10	Yazdırılan çıktının rengini açar veya koyulaştırır Notlar: <ul style="list-style-type: none"> Varsayılan fabrika ayarı 8'dir. Daha küçük bir sayı seçilmesi tonerden tasarruf etmeye yardımcı olabilir.
Satır İyileştir Açık Kapalı	Mimari çizim, harita, elektrik devre şeması ve akış diyagramı gibi dosyalar için tercih edilebilir bir yazdırma modunu etkinleştirir. Notlar: <ul style="list-style-type: none"> Varsayılan fabrika ayarı Kapalı'dır. Yerleşik Web Sunucusu'nu kullanarak Satır İyileştir ayarını yapmak için, tarayıcı penceresine ağ yazıcısının IP adresini girin.

Menü öğesi	Açıklama
Gri Düzeltmesi Otomatik Kapalı	Yazdırılan çıktının gri değerini ayarlar Not: Varsayılan fabrika ayarı Otomatik'tir.
Parlaklık -6 ile +6 arası	Yazdırılan çıktıyı ayarlayarak veya karartarak toner tasarrufu sağlar Notlar: <ul style="list-style-type: none"> Varsayılan fabrika ayarı 0'dır. Negatif bir değer, metin, resim veya grafikleri koyulaştırır. Pozitif bir değer ise bunları aydınlatır ve toner tasarrufu sağlar.
Kontrast 0-5	Yazdırılan çıktındaki gri tonları arasındaki farkı ayarlar Notlar: <ul style="list-style-type: none"> Varsayılan fabrika ayarı 0'dır. Daha yüksek bir ayar gri düzeyleri arasında daha fazla fark gösterir.

Yardımcı programlar menüsü

Menü öğesi	Açıklama
Önbelleği Biçimle Evet Hayır	Önbelleği biçimlendirir. Önbellek yazıcıya isteğe bağlı olarak eklenen bir önbellek kartıyla eklenen belleği belirtir. Uyarı—Hasar Tehlikesi: Önbellek formatlanırken yazıcıyı kapatmayın. Notlar: <ul style="list-style-type: none"> Bu menü öğesinin kullanılabilmesi için yazıcıya isteğe bağlı bir önbellek kartı takılmış ve doğru çalışıyor olmalıdır. Önbellek kartı Okuma/Yazma veya Yazma korumalı olmamalıdır. Evet seçildiğinde önbellek kartında depolanan tüm veriler silinir. Hayır ise biçimlendirme isteğini iptal eder.
Onaltılı İzleme Etkinleştir	Bir yazdırma işi sorununun kaynağını yalıtmaya yardımcı olur. Notlar: <ul style="list-style-type: none"> Etkinleştir seçildiğinde, yazıcıya gönderilen tüm bilgiler onaltılık olarak gönderilir ve karakter gösterimi ve kontrol kodları yürütülmez. Onaltılı İzlemeden çıkmak veya devre dışı bırakmak için, yazıcıyı kapatın veya sıfırlayın.
Kapsam Tahmincisi Kapalı Açık	Bir sayfadaki siyah yüzdesinin tahmini bir değerini sağlar. Bu tahmin her yazdırma işinin sonunda ayrı bir sayfaya yazdırılır. Not: Varsayılan fabrika ayarı Kapalı'dır (Off).

XPS menüsü

Menü öğesi	Açıklama
Hata Sayfalarını Yazdır Kapalı Açık	XML işaretleme hataları gibi hatalar hakkındaki bilgileri içeren bir sayfa yazdırır Not: Varsayılan fabrika ayarı Kapalı'dır.

PDF menüsü

Menü öğesi	Açıklama
Sığdır Evet Hayır	Sayfa içeriğini seçili sayfa boyutuna ölçekler. Not: Varsayılan fabrika ayarı Hayır'dır.
Ek notlar Yazdırma Yazdır	Bir PDF dosyasındaki notları yazdırır Not: Varsayılan fabrika ayarı Yazdırma'dır.

PostScript menüsü

Menü öğesi	Açıklama
PS Hatasını Yazdır Açık Kapalı	PostScript hatasının belirtildiği bir sayfa yazdırır. Not: Varsayılan fabrika ayarı Kapalı'dır.
Yazı Tipi Önceliği Yerleşik Önbellek	Yazı tipi arama sırasını belirler Notlar: <ul style="list-style-type: none"> Varsayılan fabrika ayarı Yerleşik'tir. Bu menü öğesinin kullanılabilmesi için yazıcıya biçimlendirilmiş bir isteğe bağlı önbellek kartı takılmış ve doğru çalışıyor olmalıdır. İsteğe bağlı önbellek kartı Okuma/Yazma, Yazma veya parola korumalı olamaz. İş Arabellek Boyutu değeri %100 olarak ayarlanmamalıdır.

PCL Öykün menüsü

Menü öğesi	Açıklama
Yazı Tipi Kaynağı Yerleşik Karşıdan Yükle Önbellek Tümü	Kullanılabilir yazı tipleri setini belirtir Notlar: <ul style="list-style-type: none"> Varsayılan fabrika ayarı Yerleşik'tir. RAM belleğine yüklenen varsayılan yazı tipi setini gösterir. Yalnızca karşıdan yüklenen yazı tipleri varsa yükleme görüntülenir. Bu seçenek RAM belleğine yüklenen tüm yazı tiplerini gösterir. Önbellek yalnızca yazı tiplerini içeren isteğe bağlı bir önbellek kartı yüklendiğinde görüntülenir. İsteğe bağlı bir önbellek kartının doğru şekilde biçimlendirilmesi gerekip bu seçenekler Okuma/Yazma, Yazma veya parola korumalı olamaz. Tümü seçeneği, herhangi bir belleğe yüklenen tüm yazı tiplerini gösterir.
Yazı Tipi Adı <yazı tipleri listesi>	Seçim listesinden ayarı görüntülemenizi veya değiştirmenizi sağlar
Simge Takımı <simge takımları listesi>	Seçim listesinden ayarı görüntülemenizi veya değiştirmenizi sağlar

Menü öğesi	Açıklama
PCL Öykünme Ayarları Punto Boyutu 1,00-1008,00	Ölçeklenebilir tipografik yazı tiplerinin punto boyutunu değiştirir. Notlar: <ul style="list-style-type: none"> Varsayılan fabrika ayarı 12'dir. Punto Boyutu, yazı tipindeki karakterlerin yüksekliğini gösterir. Bir punto bir inç'in yaklaşık 1/72'sine eşittir. Punto boyutları 0,25-puntoluk birimlerle artırılabilir veya azaltılabilir.
PCL Öykünme Ayarları Aralık 0,08-100	Ölçeklenebilir tek aralıklı yazı tiplerinin yazı tipi karakter aralığını belirtir Notlar: <ul style="list-style-type: none"> Varsayılan fabrika ayarı 10'dur. Karakter aralığı inç başına sabit-aralıklı karakterleri (cpi) belirtir. Karakter aralığı 0,01-cpi'lik birimlerle artırılabilir veya azaltılabilir. Ölçeklenemeyen tek aralıklı yazı tiplerinde, karakter aralığı ekranda görünür fakat değiştirilemez.
PCL Öykünme Ayarları Yönlendirme Dikey Yatay	Sayfadaki metin ve grafiklerin yönünü belirtir. Notlar: <ul style="list-style-type: none"> Varsayılan fabrika ayarı Dikey'dir. Dikey ayarında, metin ve grafikler sayfanın kısa kenarına paralel şekilde yazdırılır. Yatay ayarında, metin ve grafikler sayfanın uzun kenarına paralel şekilde yazdırılır.
PCL Öykünme Ayarları Sayfa Başına Satır 1-255	Her sayfaya yazdırılan satır sayısını belirtir. Notlar: <ul style="list-style-type: none"> ABD için varsayılan fabrika ayarı 60'tır. Varsayılan uluslararası ayar 64'tür. Yazıcı, her satır arasındaki boş alanı Sayfada Satır Sayısı, Kağıt Boyutu ve Yönlendirme ayarları temelinde ayarlar. Sayfa Başına Satır ayarını yapmadan önce Kağıt Boyutu ve Yönlendirme ayarlarını seçin.
PCL Öykünme Ayarları A4 Genişliği 198 mm 203 mm	Yazıcıyı A4-boyutunda kağıtlara yazdıracak şekilde ayarlar Notlar: <ul style="list-style-type: none"> Varsayılan fabrika ayarı 198 mm'dir. 203-mm ayarı, kağıdın genişliğini seksen 10-aralıklı karakterle yazdıracak şekilde ayarlar.
PCL Öykünme Ayarları Önce SB sonra SD Açık Kapalı	Yazıcının bir satır besleme (SB) kontrol komutundan sonra otomatik olarak bir sürgü dönüşü (SD) yapıp yapmayacağını belirtir. Not: Varsayılan fabrika ayarı Kapalı'dır.
PCL Öykünme Ayarları Önce SD sonra SB Açık Kapalı	Yazıcının bir sürgü dönüşü (SD) kontrol komutundan sonra bir satır beslemesi (SB) yapıp yapmayacağını belirtir. Not: Varsayılan fabrika ayarı Kapalı'dır.

Menü öğesi	Açıklama
Tepsi Yeni Numara ÇA Besleyici Ata Kapalı Hiçbiri 0-199 Tepsi <x> Ata Kapalı Hiçbiri 0-199 Elle Kağıt Ata Kapalı Hiçbiri 0-199 Elle Zarf Ata Kapalı Hiçbiri 0-199	Yazıcıyı, tepsiler, çekmeceler ve besleyiciler için farklı kaynak atamaları kullanan yazıcı yazılımları veya programlarıyla çalışması için yapılandırır. Notlar: <ul style="list-style-type: none"> Varsayılan fabrika ayarı Kapalı'dır. Hiçbiri seçeneği kullanılamaz. Yalnızca PCL 5 yorumlayıcısı seçildiğinde görüntülenir. Hiçbiri ayarı Kağıt Beslemeyi Seç komutunu yok sayar. 0-199 bir özel ayar atanmasına izin verir.
Tepsi Yeni Numara Fabrika Vars. Göster Çok amaçlı besleyici varsayılanı = 8 Tepsi 1 varsayılanı = 1 Tepsi 2 varsayılanı = 4 Tepsi 3 varsayılanı = 5 Tepsi 4 varsayılanı = 20 Tepsi 5 varsayılanı = 21 Zarf varsayılanı = 6 Elle kağıt varsayılanı = 2 Elle zarf varsayılanı = 3	Her tepsiye, çekmeceye veya besleyiciye atanan varsayılan fabrika ayarını görüntülemenizi sağlar Notlar: <ul style="list-style-type: none"> Yazıcı 250-sayfalık bir tepsiyi destekler ve yazıcıda yalnızca bir isteğe bağlı çekmece (250- veya 550-sayfalık bir çekmece) bulunabilir. Bu nedenle yalnızca Tepsi değerlerinin Tepsi 1 ve Tepsi 2'si yazıcınız için geçerlidir Kaynak takılı olmasa da, varsayılan fabrika ayarları görüntülenir.
Tepsi Yeni Numara Varsay. Geri Yükle Evet Hayır	Tüm tepsi, çekmece ve besleyici atamalarını varsayılan fabrika ayarlarına geri döndürür.

PPDS menüsü

Menü öğesi	Açıklama
Yönlendirme Dikey Yatay	Sayfadaki metin ve grafiklerin yönünü belirtir. Notlar: <ul style="list-style-type: none"> Varsayılan fabrika ayarı Dikey'dir. Ayar değişiklikleri PCL öykünme menüsüne de aktarılır.

Menü öğesi	Açıklama
Sayfa Başına Satır 1–255	Her sayfaya yazdırılan satır sayısını belirtir. Notlar: <ul style="list-style-type: none"> Varsayılan fabrika ayarı 64'dür. Yazıcı, her satır arasındaki boş alanı Sayfada Satır Sayısı, Kağıt Boyutu ve Yönlendirme ayarları temelinde ayarlar. Sayfa Başına Satır ayarını yapmadan önce Kağıt Boyutu ve Yönlendirme ayarlarını seçin.
İnç başına Satır 0.25–30.00	İnç başına yazdırılacak satır sayısını belirtir. Notlar: <ul style="list-style-type: none"> Varsayılan fabrika ayarı 6'dır. İnç başına satır 0.25-inçlik adımlarla arttırılabilir veya azaltılabilir.
Sayfa Biçimi Yazdır Tüm	Sayfanın mantıksal ve fiziksel yazdırılabilir alanının belirler. Notlar: <ul style="list-style-type: none"> Varsayılan fabrika ayarı Yazdır'dır. Yazdırma verileri kağıdın kenarına göre konumunu korur. Tüm seçildiğinde, belgenin marjları kağıdın fiziksel kenarının sol üst köşesinden itibaren hesaplanır. Yazdırılabilir alanın dışına yazdırılmaz.
Karakter Seti 1 2	PPDS yazdırma işleri için varsayılan bir karakter seti belirtir. Notlar: <ul style="list-style-type: none"> Varsayılan fabrika ayarı 2'dir. Karakter Seti 2 yazdırılabilir karakterlerden ve ABD İngilizcesi dışındaki dillerde kullanılan simgelerden oluşur. Karakter Seti 1 seçildiğinde, yazıcıya verilen değerler yazıcı komutları olarak yorumlanır.
En İyi Sığdır Açık Kapalı	Eksik bir fontu benzer bir fontla değiştirir. Not: Varsayılan fabrika ayarı Açık'tır. İstenen font bulunamadığı takdirde, yazıcı benzer bir fontu kullanacaktır.
Tepsi 1 Yeni Numara Kapalı Tepsi 2	Yazıcıyı, tepsilere, çekmeceler ve besleyiciler için farklı kaynak atamaları kullanan yazıcı yazılımları veya programlarıyla çalışması için yapılandırır. Notlar: <ul style="list-style-type: none"> Varsayılan fabrika ayarı Kapalı'dır. Tepsi 2 yalnızca takıldığında görüntülenir.
Önce SB sonra SD Açık Kapalı	Yazıcının bir satır besleme (SB) kontrol komutundan sonra otomatik olarak bir sürgü dönüşü (SD) yapıp yapmayacağını belirtir. Notlar: <ul style="list-style-type: none"> Varsayılan fabrika ayarı Kapalı'dır. Ayar değişiklikleri PCL öykünme menüsüne de aktarılır.
Önce SD sonra SB Açık Kapalı	Yazıcının bir sürgü dönüşü (SD) kontrol komutundan sonra bir satır beslemesi (SB) yapıp yapmayacağını belirtir. Notlar: <ul style="list-style-type: none"> Varsayılan fabrika ayarı Kapalı'dır. Ayar değişiklikleri PCL öykünme menüsüne de aktarılır.

HTML menüsü

Menü öğesi		Açıklama
Yazı Tipi Adı Antique Olive Apple Chancery Arial MT Avant Garde Bodoni Bookman Chicago Clarendon Cooper Black Copperplate Coronet Courier Eurostile Garamond Geneva Gill Sans Goudy Helvetica Hoefler Text	Intl CG Times Intl Courier Intl Univers Joanna MT Letter Gothic Lubalin Graph Marigold MonaLisa Recut Monaco New CenturySbk New York Optima Oxford Palatino StempelGaramond Taffy Times TimesNewRoman Univers Zapf Chancery	HTML belgelerinin varsayılan yazı tipini ayarlar. Notlar: <ul style="list-style-type: none"> Bir yazı tipi belirtilmeyen tüm HTML belgelerinde Times yazı tipi kullanılır. Şu yazı tipleri yalnızca uygun DBCS yazı tipi kartı kurulduğunda görüntülenir: HG-GothicB, MSung-Light, MD_DotumChe ve MingMT-Light.

Menü öğesi	Açıklama
Yazı Tipi Boyutu 1-255 pt	HTML belgelerinin varsayılan yazı tipi boyutunu ayarlar. Notlar: <ul style="list-style-type: none"> 12 pt varsayılan fabrika ayarıdır. Yazı Tipi boyutu 1-puntoluk adımlarla artırılabilir.
Ölçekle %1-400	HTML belgelerinin varsayılan yazı tipini ölçekler. Notlar: <ul style="list-style-type: none"> Varsayılan fabrika ayarı %100'dür. Ölçekleme % 1'lik adımlarla artırılabilir.
Yönlendirme Dikey Yatay	HTML belgelerini sayfa yönlendirmesini ayarlar Not: Varsayılan fabrika ayarı Dikey'dir.
Marj Boyutu 8-255 mm	HTML belgelerinin sayfa kenar boşluğunu ayarlar Notlar: <ul style="list-style-type: none"> 19 mm varsayılan fabrika ayarıdır. Marj boyutu değeri 1-mm'lik adımlarla artırılabilir.
Arka Planlar Yazdırma Yazdır	HTML belgelerinin arka planlarının yazdırılıp yazdırılmayacağını belirtir Not: Varsayılan fabrika ayarı Yazdır'dır.

Resim menüsü

Menü öğesi	Açıklama
Otomatik Sığdır Açık Kapalı	Optimal sayfa boyutu, ölçekleme ve yönlendirmeyi seçer. Notlar: <ul style="list-style-type: none"> Varsayılan fabrika ayarı Açık'tır. Açık ayarı bazı resimlerin ölçekleme ve yönlendirme ayarlarını geçersizleştirerek yerini alır.
Negatif Açık Kapalı	İki-tonlu tek renkli resimlerin negatifini alır Notlar: <ul style="list-style-type: none"> Varsayılan fabrika ayarı Kapalı'dır. Font boyutu 1-puntoluk adımlarla arttırılabilir. Bu ayar GIF veya JPEG resimlerine uygulanmaz.
Ölçekleme Sol Üstü Sabitle En İyi Sığdır Ortayı Sabitle Yüks./Genişlik Sığdır Yüksekliği Sığdır Genişliği Sığdır	Resmi seçili kağıt boyuna uyacak şekilde ölçekler. Notlar: <ul style="list-style-type: none"> Varsayılan fabrika ayarı En İyi Sığdır'dır. Otomatik Sığdır için Açık seçildiğinde, Ölçekleme otomatik olarak En İyi Sığdır'a ayarlanır.
Yönlendirme Dikey Yatay Dikey Ters Yatay Ters	Resmin yönünü ayarlar. Not: Varsayılan fabrika ayarı Dikey'dir.

Yardım menüsü

Yardım menüsü yazıcıda PDF dosyaları olarak saklanan Yardım sayfalarından oluşur. Bu sayfalarda yazıcının kullanımı ve görevlerin yerine getirilmesi ile ilgili başvuru bilgileri bulunur. Her birini ayrı yazdırmayı seçebilirsiniz veya tümünü bir defada yazdırmak için **Tüm kılavuzları yazdır** seçeneğini belirleyebilirsiniz.

Yazıcıda İngilizce, Fransızca, Almanca ve İspanyolca çeviriler de bulunur. Diğer çevirileri *Yazılım ve Belgeler* CD'sinde bulabilirsiniz.

Yazıcının bakımını yapma

Optimum yazdırma kalitesini sürdürmek için, düzenli aralıklarla belirli görevlerin yerine getirilmesi gerekir.

Yazıcının dışını temizleme

1 Yazıcının kapalı ve fişinin prizden çıkarılmış olduğundan emin olun.

⚠ DİKKAT—ELEKTRİK ÇARPMA TEHLİKESİ: Yazıcının dış yüzeyini temizlerken elektrik çarpması riskini önlemek için, devam etmeden önce güç kablosunu prizden çıkarın ve yazıcının tüm kablolarını sökün.

2 Yazıcıdan tüm kağıtları çıkarın.

3 Temiz, tüy-bırakmayan bir bezi suyla nemlendirin.

Uyarı—Hasar Tehlikesi: Yazıcının dış kaplamasına zarar verebileceği için evlerde kullanılan temizleyici madde ya da deterjanları kullanmayın.

4 Yazıcının yalnızca dışını silin.

Uyarı—Hasar Tehlikesi: Yazıcının içini ıslak bir bezle temizlemek yazıcıınıza zarar verebilir.

5 Yeni bir yazdırma işini başlatmadan önce yazıcının tüm alanlarının kuru olduğundan emin olun.

Tarayıcı camını temizleme

Taranan veya kopyalanan görüntülerde çizgi gibi baskı kalitesi sorunları ile karşılaşırsanız, gösterilen alanları temizleyin.

1 Temiz ve hav bırakmayan bir bezi veya kağıt havluyu suyla nemlendirin.

2 Tarayıcı kapağını açın.

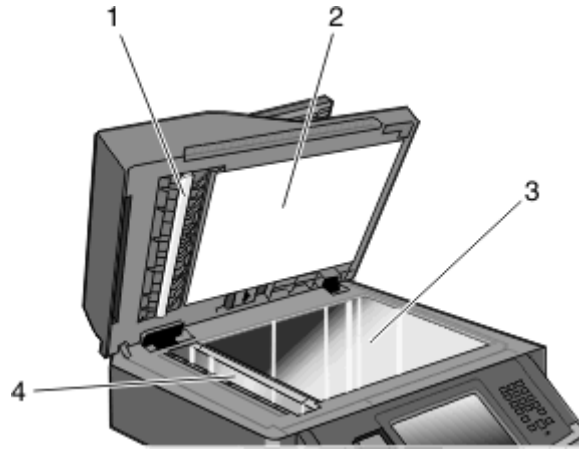

1	ADF kapağının beyaz alt tarafı
2	Tarayıcı kapağının beyaz alt tarafı
3	Tarayıcı camı

4 ADF camı

3 Gösterilen alanları silerek temizleyin ve kurulayın.

4 Tarayıcı kapağını kapatın.

ADF ayırma silindirlerini temizleme

ADF ile 50.000'den fazla kopyalama yaptıktan sonra ADF silindirlerini temizleyin.

1 ADF kapağını açın.

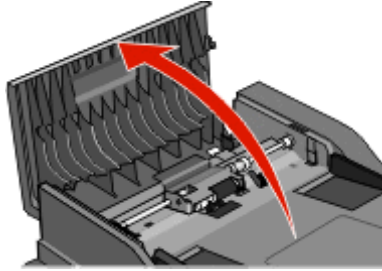

2 ADF ayırma silindirinin kilidini kaldırın.

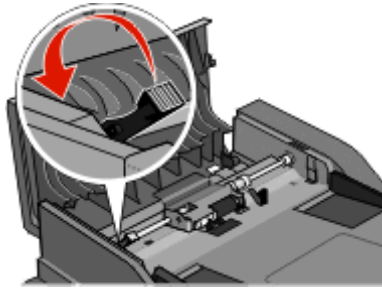

3 Ayırma silindirini çıkarın.

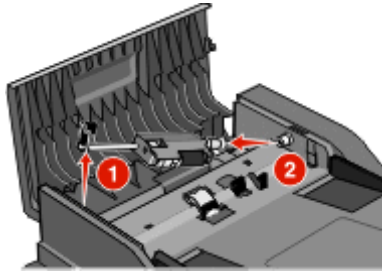

4 Ayırma silindirlerini silmek için suyla nemlendirilmiş temiz ve tüy bırakmayan bir bez kullanın.

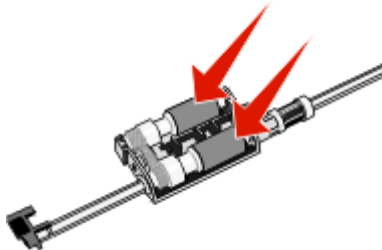

5 Ayırma silindirini yeniden takın.

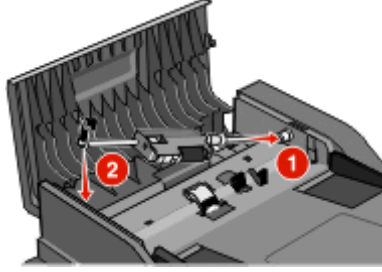

6 Ayırma silindirini kilitleyin.

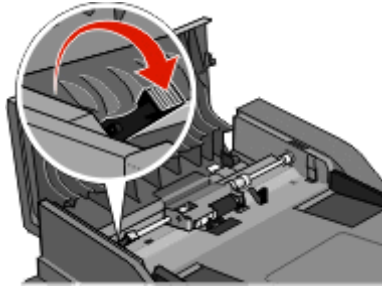

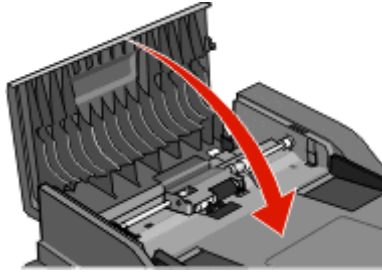

7 ADF kapağını kapatın.



Tarayıcı kaydını ayarlama

Tarayıcı Kaydı, tarama alanını kağıt konumuyla hizalama işlemidir. Tarayıcı kaydını manuel ayarlamak için:

- 1 Yazıcıyı kapatın.
- 2 Tarayıcı camını ve arkasındaki malzemeyi temizleyin.
- 3 İlerleme çubuğu görüntüleninceye kadar  ve  düğmesini basılı tutun.
- 4 Düğmeleri serbest bırakın.
Yazıcı açılma işlem dizisini yürütür ve ardından Tanılama menüsü görüntülenir.
- 5 **Tarayıcı Testi** görüntüleninceye kadar yukarı veya aşağı oka basın.
- 6 **Tarayıcı Testi** ögesine basın.
- 7 **Manuel Tarayıcı Kaydı** görüntüleninceye kadar yukarı veya aşağı oka basın.
- 8 **Manuel Tarayıcı Kaydı** ögesine basın.

9 Ayarları değiştirmek için sol ve sağ oklara basın.

10 **Gönder** öğesine basın.

Sarf malzemelerini saklama

Yazıcı sarf malzemeleri için serin ve temiz bir saklama yeri seçin. Sarf malzemelerini kullanmaya hazır olana kadar orijinal paketinde sağ tarafları yukarı bakacak şekilde saklayın.

Sarf malzemelerini aşağıdakilerden koruyun:

- Doğrudan güneş ışığı
- 35°C (95°F) üstü sıcaklıklar
- % 80'in üzerindeki yüksek nem
- Tuzlu hava
- Aşındırıcı gazlar
- Yoğun toz

Sarf malzemelerinin durumunu kontrol etme

Bir sarf malzemesini değiştirmek veya bakım gerektiğinde ekranda bir mesaj görüntülenir.

Yazıcı kontrol panelinden sarf malzemelerinin durumunu kontrol etme

1 Yazıcının açık olduğundan ve ekranda **Hazır** mesajının görüntülediğinden emin olun.

2 Ana ekranda, **Status/Supplies (Durum / Sarf Malz.)** öğesine basın.

Not: Status/Supplies (Durum / Sarf Malz.) seçeneği ana ekranda yoksa, sarf malzemelerinin durumunu incelemek için bir menü ayarları sayfası yazdırın.

Sarf malzemelerinin durumunu bir ağ bilgisayarından kontrol etme

Not: Bilgisayar yazıcıyla aynı ağa bağlanmalıdır.

1 Web tarayıcınızın adres alanına yazıcının IP adresini yazın.

Not: Yazıcınızın IP adresini bilmiyorsanız, bir ağ kurulum sayfasını yazdırın ve TCP/IP bölümünde IP adresini bulun.

2 **Device Status (Aygıt Durumu)** ögesini tıklatın. Aygıt Durumu sayfası görüntülenerek sarf malzemesi seviyelerinin bir özetini gösterir.

Sarf malzemesi sipariş etme

Uyarı—Hasar Tehlikesi: Bu yazıcının imalatçısı tarafından üretilmemiş sarf malzemesi veya yedek parça kullanımından kaynaklanan hasarlar bu garantinin kapsamında değildir. Bu yazıcının imalatçısı tarafından üretilmemiş sarf malzemesi veya yedek parça kullanımı baskı kalitesinin düşmesine neden olabilir.

Not: Yazıcı sarf malzemeleri ile ilgili tüm ömür tahminleri letter- veya A4-boyutunda düz kağıda yazdırıldığı varsayımına dayanmaktadır.

Bir ağa bağlı yazıcı

- 1 Dell Yapılandırma Web Aracını başlatmak için Web tarayıcınıza yazıcınızın IP adresini yazın.
- 2 www.dell.com/supplies adresini tıklatın.

Yerel olarak bir bilgisayara bağlanmış yazıcı

- 1  veya **Start** (Başlat) düğmesini tıklatın.
- 2 **All Programs** (Tüm Programlar) veya **Programs** (Programlar) öğelerini tıkların ve arından listeden yazıcı program klasörünü seçin.
- 3 **Printer Home** (Yazıcı Ana) öğesini seçin.
- 4 Yazıcının aşağı açılır listesinden yazıcınızı seçin.
- 5 **Dell Printer Supplies Reorder Application** (Dell Yazıcı Sarf Malzemeleri Yeniden Sipariş Uygulaması) öğesini tıklatın.
Toner Kartuşu Siparişi penceresi açılacaktır.
- 6 Listedен yazıcınızın modelini seçin.
- 7 Dell yazıcısı Servis Etiket numaranızı girin.
Not: Servis Etiketi numaranız yazıcınızın ön kapağının içinde bulunur.
- 8 **Dell kartuş siparişi web sitesini ziyaret edin** bağlantısını tıklatın.

Sarf malzemelerini değiştirme

Toner kartuşunu değiştirme

88 Kartuş az mesajı belirlediğinde veya yazdırılan sayfaların solgunlaştığını gördüğünüzde, toner kartuşunu çıkarın. Toneri dağıtmak için iki yana ve öne arkaya kuvvetlice sallayıp yeniden takın ve yazdırmaya devam edin. Toneri sallamak yazdırma kalitesini artık iyileştirmedeğinde, toner kartuşunu değiştirin.

Not: Kartuşunuzda yaklaşık ne kadar toner kaldığını bir menü ayarları sayfası yazdırarak kontrol edebilirsiniz.

Toner kartuşunu değiştirmek için.

- 1 Yazıcının sol tarafındaki düğmeye basarak ve kapağı aşağı indirerek ön kapağı açın.

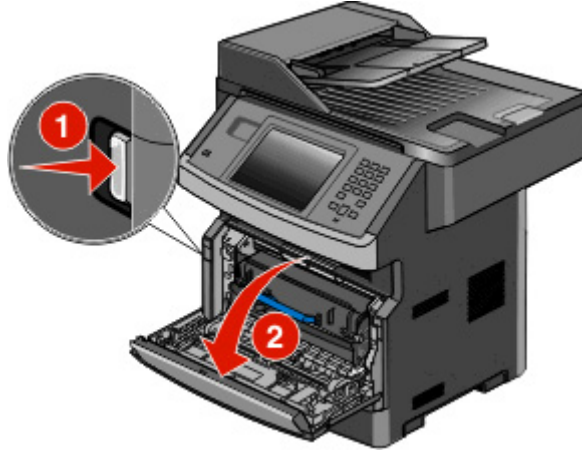

- 2 Fotokondüktör kitinin tabanındaki düğmeye basın. Kolu kullanarak toner kartuşunu yukarı ve dışarı doğru çekin.

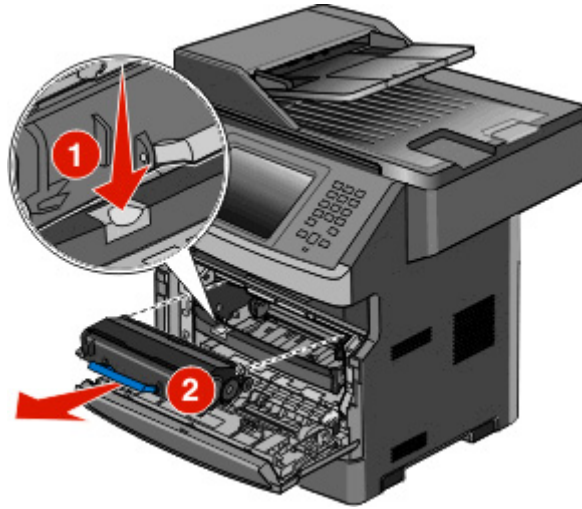

- 3 Yeni toner kartuşunu ambalajından çıkarın.

Uyarı—Hasar Tehlikesi: Bir toner kartuşunu değiştirirken, fotokondüktör kitini uzun süre doğrudan güneş ışığı altında bırakmayın. Uzun süre doğrudan ışık alması yazdırma kalitesi sorunlarına neden olabilir.

- 4 Toneri dağıtmak için kartuşu her yöne çevirin.

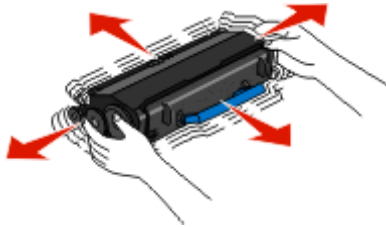

- 5 Yeni toner kartuşunu toner kartuşunun üzerindeki tekerlekleri fotokondüktör kitinin üzerindeki izlerin oklarıyla hizalayarak takın. Toner kartuşunu gidebildiği yere kadar itin. Yerine doğru takıldığında kartuş *tıklayarak* kilitlenin.

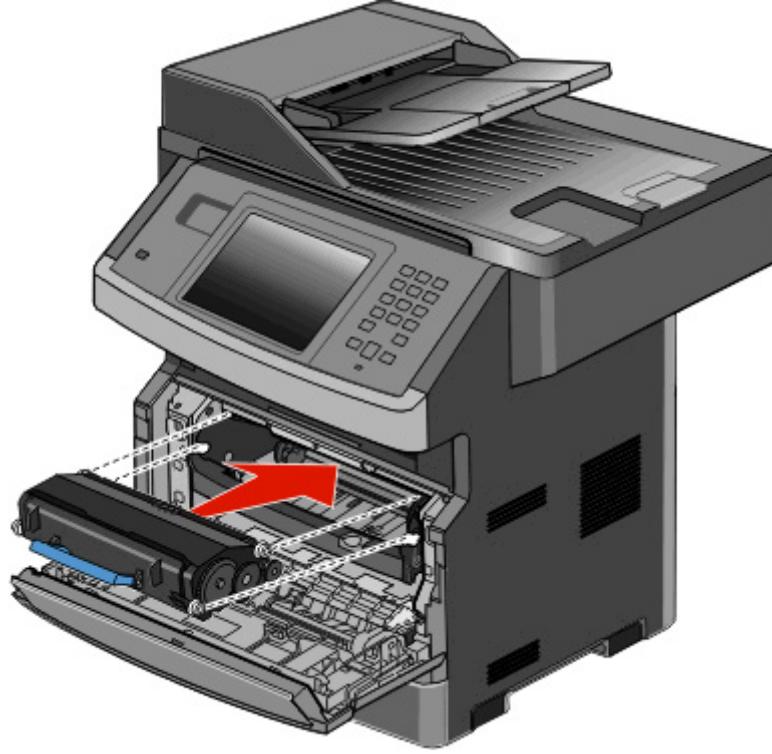

- 6 Ön kapağı kapatın.

Fotokondüktör kitini değiştirme

Fotokondüktör kiti maksimum bir sayfaya ulaşmadan önce yazıcı, ekranda **84 PC Kiti ömür uyarısı** veya **84 PC Kitini Değiştirin** mesajını göstererek sizi uyarır. Bir menü ayarları sayfası yazdırarak da fotokondüktör kitinin durumunu görebilirsiniz.

84 PC Kiti ömür uyarısı veya **84 PC Kitini değiştirin** mesajı ilk görüntülendiğinde, hemen yeni bir fotokondüktör kiti sipariş etmeniz gerekir. Fotokondüktör kiti resmi ömrünün-sonuna ulaştıktan sonra yazıcı düzgün şekilde çalışmaya devam ederken yazdırma kalitesi büyük ölçüde düşer.

Not: Fotokondüktör kiti yalnızca bir öğedir.

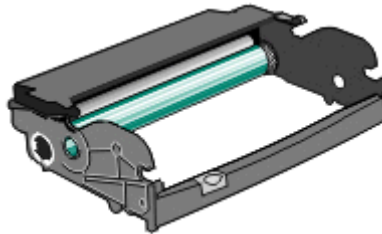

- 1 Yazıcının sol tarafındaki düğmeye basıp ön kapağı aşağı indirerek ön kapağı açın.
- 2 Toner kartuşunun kolundan çekerek fotokondüktör kitini ve toner kartuşunu birlikte tek bir ünite olarak yazıcıdan çekip çıkarın.

Not: Fotokondüktör kiti ve toner kartuşu tek bir üniteyi oluşturur.

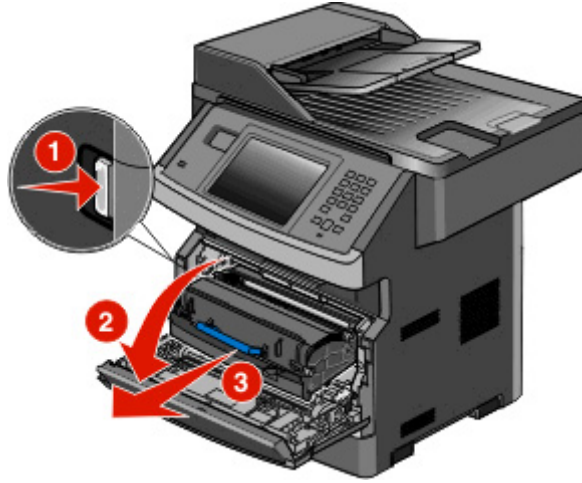

Üniteyi düz ve temiz bir zemine yerleştirin.

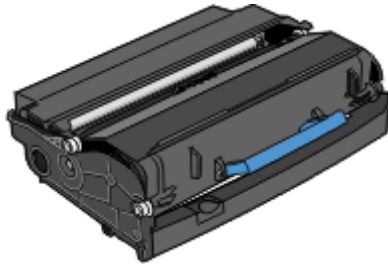

- 3 Fotokondüktör kitinin tabanındaki düğmeye basın. Kolu kullanarak toner kartuşunu yukarı ve dışarı doğru çekin.

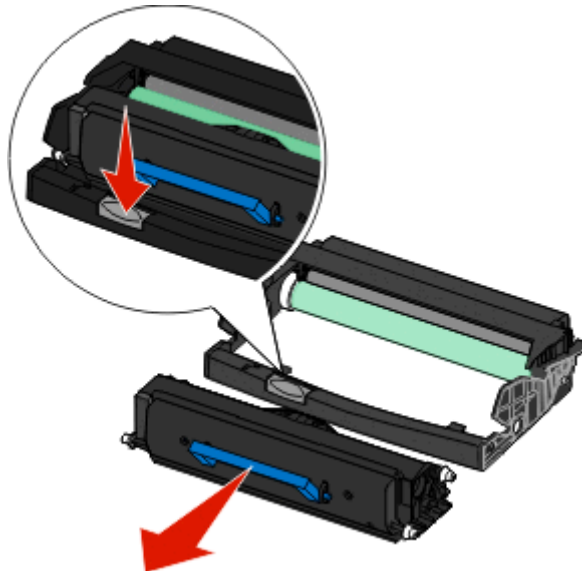

- 4 Yeni fotokondüktör kitini ambalajından çıkarın. Fotokondüktör silindirine dokunmamaya dikkat edin.

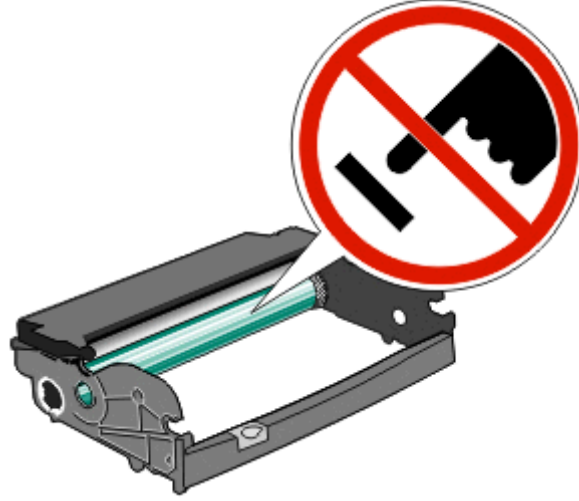

- 5 Toner kartuşundaki silindirleri oluklarla hizalayarak toner kartuşunu fotokondüktör kitine yerleştirin. Toner kartuşunu *tık sesi çıkarıp* yerine oturuncaya kadar itin.

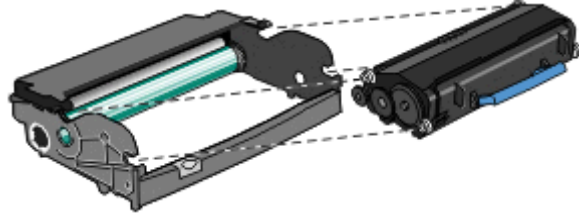

- 6 Ünitenin kılavuzları üzerindeki okları yazıcıdaki oklarla hizalayarak üniteyi yazıcıya yerleştirin. Üniteyi gidebildiği noktaya kadar itin.

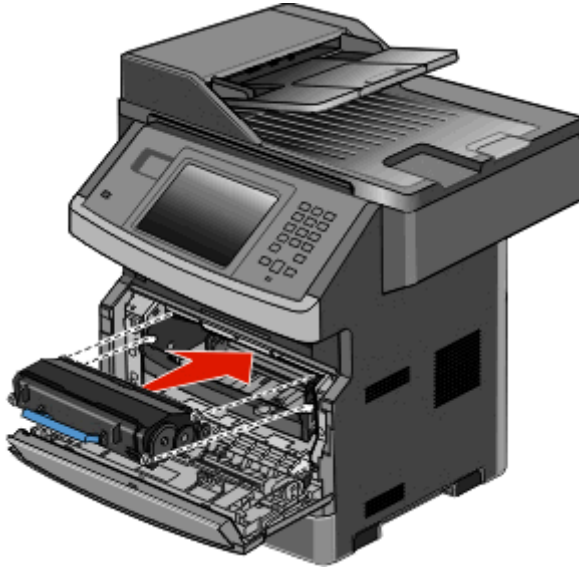

7 Fotokondüktör kitini değiştirdikten sonra fotokondüktör sayacını sıfırlayın. Sayacı sıfırlamak için yeni fotokondüktör kitiyle birlikte gelen yönerge sayfasına bakın.

Uyarı—Hasar Tehlikesi: Fotokondüktör değiştirilmeden fotokondüktör sayacının sıfırlanması yazıcınıza zarar verebilir ve garantinizi geçersizleştirebilir.

8 Ön kapağı kapatın.

Dell ürünlerini geri dönüştürme

Dell ürünlerini geri dönüşüm amacıyla iade etmek için:

- 1 www.dell.com/recycling adresindeki Web sitemizi ziyaret edin.
- 2 Listedeki ülkenizi seçin.
- 3 Bilgisayar ekranındaki yönergeleri izleyin.

Yazıcıyı başka bir yere taşıma

Uyarı—Hasar Tehlikesi: Hatalı taşımadan kaynaklanan yazıcı hasarları yazıcı garantisi kapsamında değildir.

⚠ DİKKAT—YARALANMA TEHLİKESİ: Yazıcı ağırlığı 18 kg'dan (40 lb) fazladır ve güvenli bir şekilde kaldırmak için en az iki deneyimli kişi gerekir.

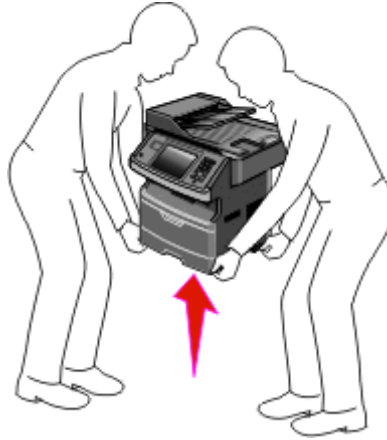

⚠ DİKKAT—YARALANMA TEHLİKESİ: Yaralanmamak veya yazıcıya zarar vermemek için aşağıdaki kurallara uyun.

- Güç düğmesini kullanarak yazıcıyı kapatın ve güç kablosunun fişini prizden çekin.
- Yazıcıyı taşımadan önce tüm kablolarını çıkarın.
- Yazıcıyı kaldırmak için yazıcının iki yanındaki tutma yerlerini kullanın.
- Yazıcıyı yere bırakırken parmaklarınızın altında olmadığından emin olun.
- Yazıcıyı kurmadan önce yazıcının etrafında yeterli boşluk bulunduğundan emin olun. Daha fazla bilgi için bkz. “Yazıcı için konum seçme”, sayfa 19.

Yazıcı ve seçenekleri aşağıdaki önlemler kullanılarak güvenli bir şekilde başka bir yere taşınabilir:

- Yazıcıyı taşımak için kullanılan tekerlekli aracın, yazıcı ağırlığını kaldırabilmesi ve yazıcı tabanının tamamının oturabileceği genişlikte olması gerekir.
- Yazıcıyı dik tutun.
- Ciddi sarsma hareketlerinden kaçının.

Yazıcıyı uzak bir yere nakletme

Yazıcıyı uzak bir yere naklederken, orijinal paketini kullanın veya bir nakliye kiti için satın aldığınız yeri arayın.

İdari destek

Yerleşik Web Sunucusu'nu kullanma

Yazıcı bir ağa yüklenmişse, Yerleşik Web Sunucusu aşağıdaki işlevler için kullanılabilir:

- Yazıcı kontrol panelinin sanal ekranını görüntüleme
- Yazıcı sarf malzemelerinin durumunu kontrol etme
- Yazıcı ayarlarını yapılandırma
- Ağ ayarlarını yapılandırma
- Raporları görüntüleme

Yerleşik Web Sunucusuna erişmek için, Web tarayıcınızın adres alanına yazıcının IP adresini yazın.

Aygıt durumunu kontrol etme

Yerleşik Web Sunucusu'nun Aygıt Durumu sayfasından tepsi ayarlarını, toner kartuşundaki toner seviyesini, fotokondüktör kitinde kalan ömür yüzdesini ve belirli yazıcı parçalarının kapasite ölçümlerini görmek mümkündür. Aygıt durumuna erişmek için:

- 1 Web tarayıcınızın adres alanına yazıcının IP adresini yazın.

Not: Yazıcınızın IP adresini bilmiyorsanız, bir ağ kurulumu sayfası yazdırın ve TCP/IP bölümünde IP adresini bulun.

- 2 **Aygıt Durumu** sekmesini tıklatın.

E-posta uyarıları kurma

Sarf malzemeleri azaldığında veya kağıdın değiştirilmesi, eklenmesi ya da sıkışmanın giderilmesi gerektiğinde yazıcının size bir e-posta göndermesini sağlayabilirsiniz.

E-posta uyarıları kurmak için:

- 1 Web tarayıcınızın adres alanına yazıcının IP adresini yazın.

Not: Yazıcınızın IP adresini bilmiyorsanız, bir ağ kurulumu sayfası yazdırın ve TCP/IP bölümünde IP adresini bulun.

- 2 **Settings (Ayarlar)** düğmesini tıklatın.

- 3 Diğer Ayarlar altında **E-mail Alert Setup (E-posta Uyarısı Kurulumu)** düğmesini tıklatın.

- 4 Bildirim öğelerini seçin ve e-posta adreslerini yazın.

- 5 **Submit (Gönder)** düğmesini tıklatın.

Not: E-posta sunucusunu kurmak için sistem destek personelinizle görüşün.

Raporları görüntüleme

Yerleşik Web Sunucusu'ndan bazı raporları görüntüleyebilirsiniz. Bu raporlar yazıcının, ağın ve sarf malzemelerinin durumunu değerlendirmek için kullanışlıdır.

Bir ağ yazıcısından raporları görüntülemek için:

- 1 Web tarayıcınızın adres alanına yazıcının IP adresini yazın.



Not: Yazıcınızın IP adresini bilmiyorsanız, bir ağ kurulumu sayfası yazdırın ve TCP/IP bölümünde IP adresini bulun.

- 2 **Reports (Raporlar)** ögesini ve ardından görüntülemek istediğiniz rapor türünü tıklatın.

Varsayılan fabrika ayarlarını geri yükleme

Geçerli menü ayarlarını referans olarak başvurmak üzere korumak isterseniz, varsayılan fabrika ayarlarını geri yüklemeye önce bir menü ayarları sayfası yazdırın. Daha fazla bilgi için bkz. "Menü ayarları sayfası yazdırma", sayfa 51.

Uyarı—Hasar Tehlikesi: Fabrika varsayılanlarını geri yükle seçeneği, yazıcı ayarlarını varsayılan fabrika ayarlarına geri döndürür. İstisnalar ise ekran dili, özel boyut ve mesajlar ile Ağ/Bağlantı Noktası menü ayarlarıdır. RAM'de saklanan tüm yüklemeler silinir. Önbellekte veya bir yazıcı sabit diskinde saklanan yüklemeler etkilenmez.

- 1 Yazıcının açık olduğundan ve ekranda **Hazır** mesajının görüntülendiğinden emin olun.
- 2 Ana ekranda,  ögesine basın.
- 3 **Settings (Ayarlar)** ögesine basın.
- 4 **General Settings (Genel Ayarlar)** ögesine basın.
- 5 **Fabrika Varsayılanları** görüntüleninceye kadar aşağı oka basın.
- 6 **Şimdi Geri Yükle** görüntüleninceye kadar sol veya sağ oka basın.
- 7 **Submit (Gönder)** ögesine basın.
- 8  düğmesine basın.

Sıkışmaları giderme

Kağıdı dikkatle seçerek ve doğru yükleyerek çoğu sıkışmanın önüne geçebilirsiniz. Sıkışma olduğu takdirde, bu bölümde vurgulanan adımları uygulayın.

Bir sıkışmayı gidermek ve yazdırmaya devam etmek için, tüm kağıt yolunu temizleyin ve ardından **Continue** (Devam) düğmesine dokununuz. Jam Recovery (Sıkışma Giderme) ayarı On (Açık) ise, yazıcı sıkışan sayfanın yeni bir kopyasını yazdırır. Jam Recovery (Sıkışma Giderme) ayarı Auto (Otomatik) ise, yazıcı sıkışan sayfayı yeterli yazıcı belleği varsa yazdırır.

Kağıt Sıkışmalarını ve Yerlerini Anlama

Not: Herhangi bir mesajı silmek için, tüm kağıt yolundaki kağıtlar veya özel ortamlar temizlenmelidir.

Sıkışma bölgelerine erişmek için kapakları açın ve tepsileri çıkarın. Aşağıdaki şekilde muhtemel sıkışma bölgeleri gösterilmektedir:

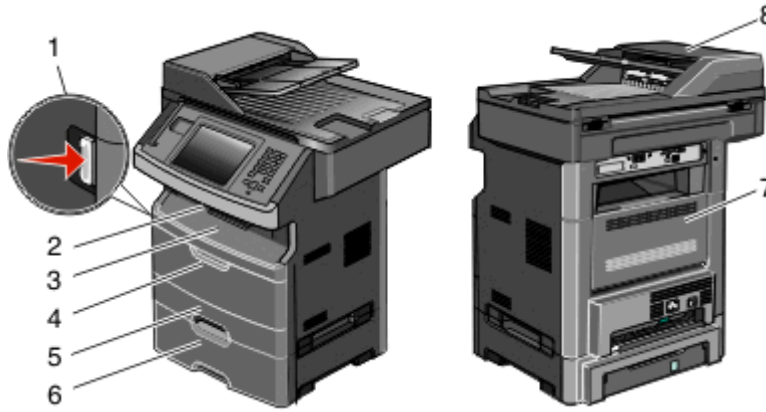

Erişim noktası	Açıklama
1	Ön kapağı açmak için düğmeye basın. İçeride toner kartuşu ve fotokondüktör kiti bulunur.
2	Standart çıkış selesi
3	Ön kapak
4	Elle veya çok amaçlı besleyici kapağı
5	Standart 250-yapraklık tepsi (Tepsi 1)
6	İsteğe bağlı 550-yapraklık tepsi (Tepsi 2)
7	Arka kapak
8	Otomatik Belge Besleyici (ADF)

Sıkışma mesaj numarası ve her sıkışmaya nasıl erişileceği

Sıkışma numarası	Sıkışmaya erişmek için
200-201	Aşağıdakilerden birini veya bir kaçını deneyin: <ul style="list-style-type: none"> Tepsi 1'i Çıkarın. Ön kapağı açın ve ardından fotokondüktör kitini çıkarın.

Sıkışma numarası	Sıkışmaya erişmek için
202	Ön kapağı ve ardından arka kapağı açın.
231	Ön kapağı ve ardından arka kapağı açın.
233	Tepsi 1'i çıkarın ve kola bastırın. Not: Sıkışmaya alternatif erişim yolu olarak, ön kapağı açın ve ardından arka kapağı açın.
234	Aşağıdakilerden birini veya bir kaçını deneyin: <ul style="list-style-type: none">• Ön kapağı ve ardından arka kapağı açın.• Tepsi 1'i çıkarın ve kola bastırın.
235	Standart çıkış selesindeki sıkışmayı giderin.
240-249	Tepsi 2'yi Çıkarın.
250	Çok amaçlı besleyicinin kapağını açın.
251	Çok amaçlı besleyicinin kapağını açın.
290-295	Aşağıdakilerden birini veya bir kaçını deneyin: <ul style="list-style-type: none">• ADF kapağını açın ve ardından ayırma silindirini çıkarın.• Tarayıcı kapağını açın.• AF tepsisini çıkarın.

200 ve 201 kağıt sıkışması

⚠ DİKKAT—SICAK YÜZEY: Yazıcının içi sıcak olabilir. Sıcak bir yüzeyin neden olabileceği bir yaralanma riskini azaltmak için, dokunmadan önce yüzeyin soğumasını bekleyin.

1 Tepsiyi tamamen dışarı doğru çekin.

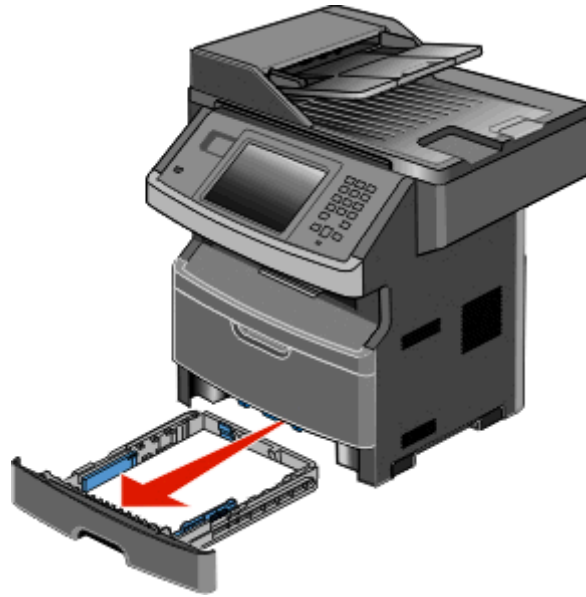

2 Sıkışan kağıdı görüyorsanız çıkarın.

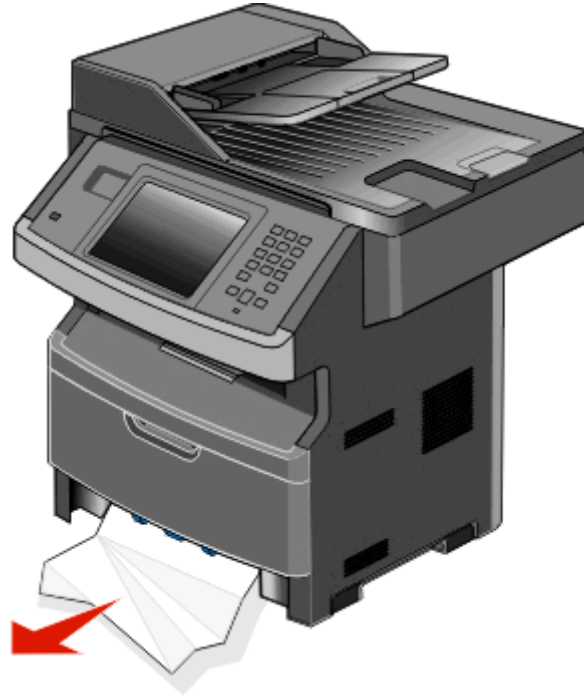

3 Sıkışan kağıdı göremezseniz, ön kapağı açın ve sonra fotokondüktör kitini ve toner kartuşunu çıkarın.

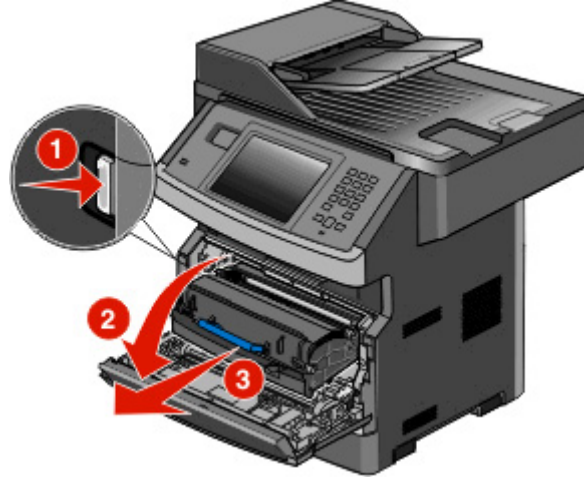

4 Yazıcının önündeki kapağı kaldırın ve varsa sıkışan sayfaları çıkarın.

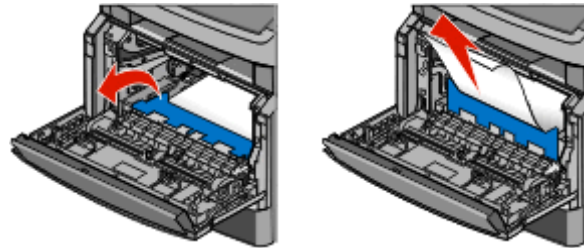

5 Sıkışmış bir sayfa göremezseniz arka kapağı açın.

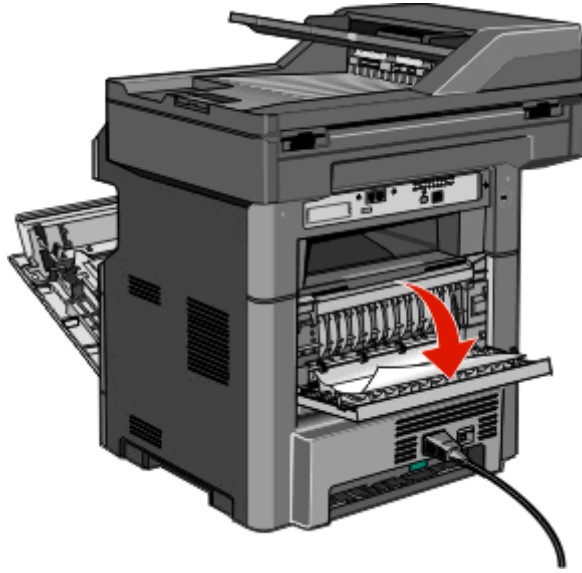

6 Sıkışmayı giderin.

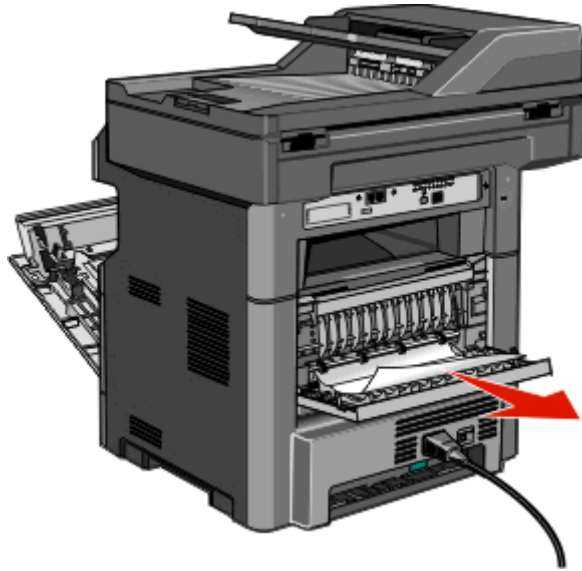

7 Arka kapağı kapatın.

8 Fotokondüktör kitini ve toner kartuşunu takın.

9 Ön kapağı kapatın.

10 **Devam** ögesine basın.

202 kağıt sıkışması

Sıkışmanın yerini bulmak için **Durum/Sarf Malz.** ögesine basın. Yazıcıdan kağıt çıkıyorsa, kağıdı çekip çıkarın ve sonra **Devam** ögesine basın.

Yazıcıdan kağıt çıkmıyorsa:

- 1 Arka kapağı aşağıya çekin.

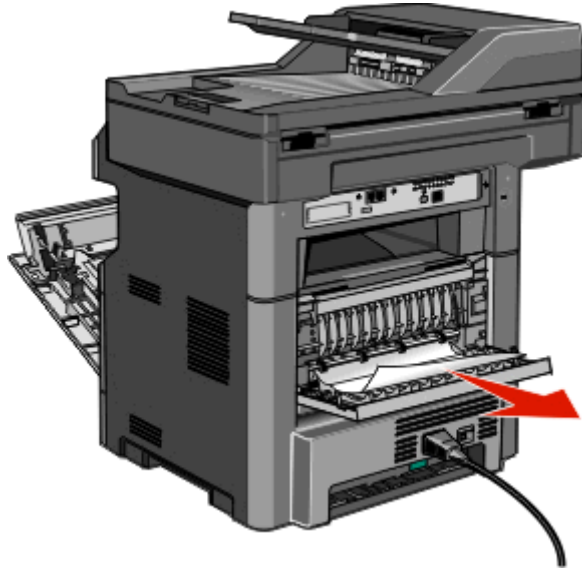

- 2 Sıkışan kağıdı çıkarın.
- 3 Arka kapağı kapatın.
- 4 **Devam** ögesine basın.

231 kağıt sıkışması

⚠ DİKKAT—SICAK YÜZEY: Yazıcının içi sıcak olabilir. Sıcak bir yüzeyin neden olabileceği bir yaralanma riskini azaltmak için, dokunmadan önce yüzeyin soğumasını bekleyin.

- 1 Ön kapağı açın.

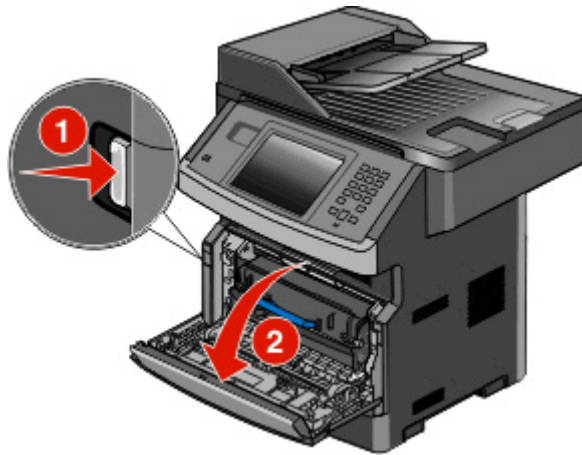

- 2 Arka kapağı açın.

3 Sıkışmayı giderin.

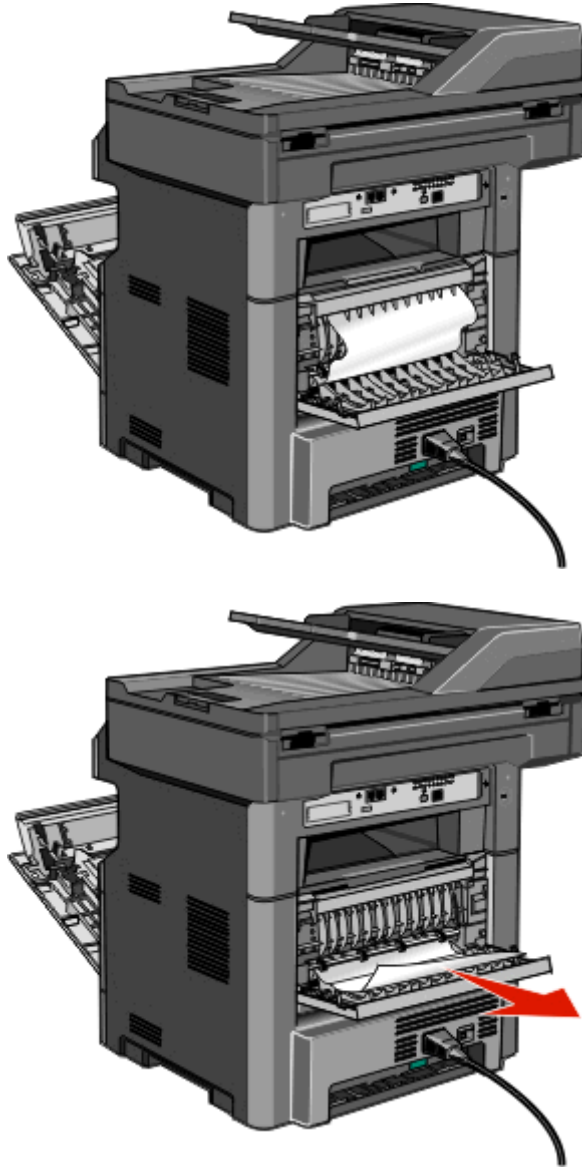

4 Arka kapağı kapatın.

5 Ön kapağı kapatın.

6 **Continue** (Devam) düğmesine dokununuz.

233 kağıt sıkışması

1 Tepsiyi yazıcıdan çıkarın.

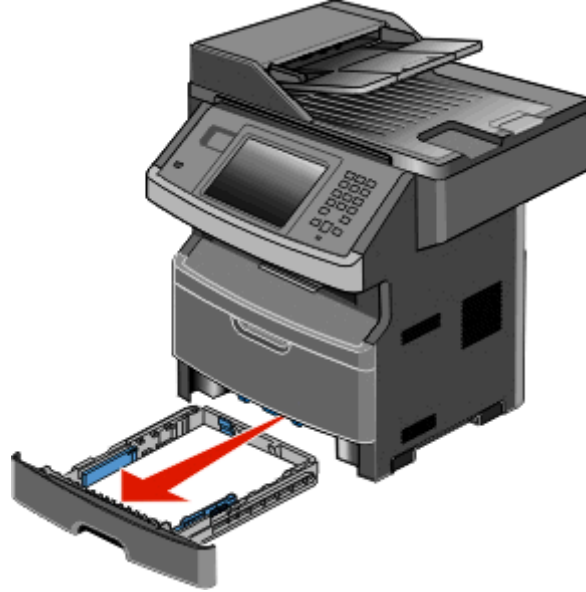

2 Gösterilen kolu bulun ve sıkışan kağıtları serbest bırakmak ve çıkarmak için aşağı indirin.

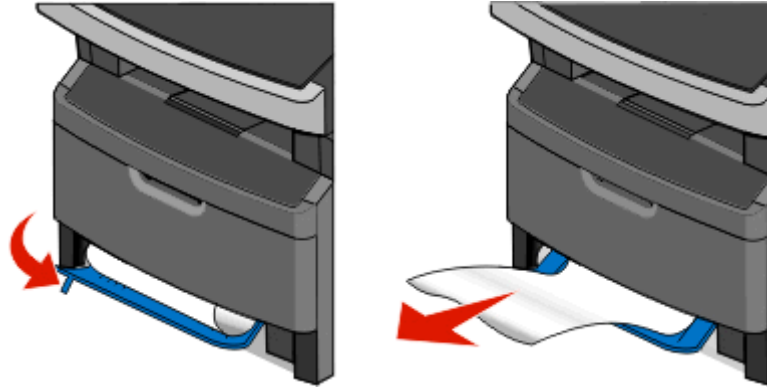

3 Tepsiyi içeri sokun.

4 **Continue** (Devam) düğmesine dokununuz.

Bu işlemle sıkışmayı temizleyemediğiniz takdirde, “231 kağıt sıkışması”, sayfa 239 adımlarını uygulayın.

234 kağıt sıkışması

Yazıcının önlü arkalı yazdırma bölgesinde bir veya birden fazla sıkışma olabilir. Sıkışan sayfaları bulmak ve sıkışmaları temizlemek için, bu bölümdeki adımları tamamlayın:

- “231 kağıt sıkışması”, sayfa 239
- “233 kağıt sıkışması”, sayfa 241

235 kağıt sıkışması

- 1 Sıkışan kağıdı standart çıkış selesinden dışarı çekip çıkarın.

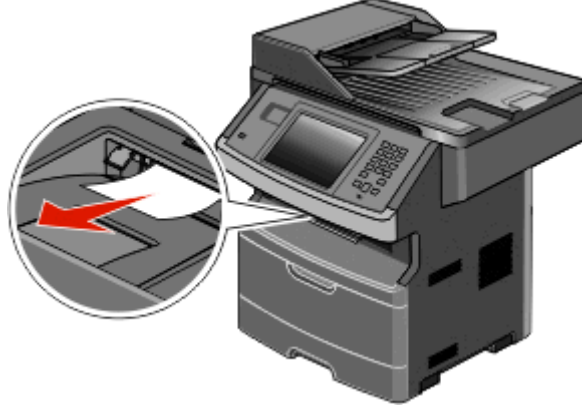

- 2 **Devam** ögesine basın.

240-249 kağıt sıkışmaları

- 1 Sıkışmanın yerini bulmak için **Durum/Sarf Malz.** ögesine basın.
- 2 Standart tepsiyi dışarı doğru çekin.
- 3 Sıkışan kağıt varsa çıkarın.

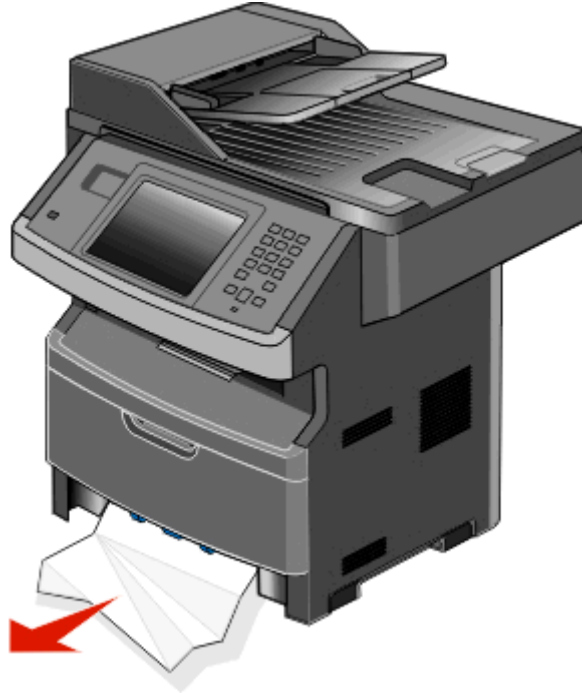

- 4 Tepsiyi yerleştirin ardından **Devam** ögesine basın.
- 5 Sıkışma mesajı görüntülenmeye devam ederse, isteğe bağlı tepsileri çıkarın.

- 6 Sıkışan kağıdı çıkarın ve tepsilere içeri sokun.
- 7 **Devam** ögesine basın.

250 kağıt sıkışması

- 1 Sıkışmanın yerini bulmak için **Durum/Sarf Malz.** ögesine basın.
- 2 Çok amaçlı besleyiciden kağıdı çıkarın.

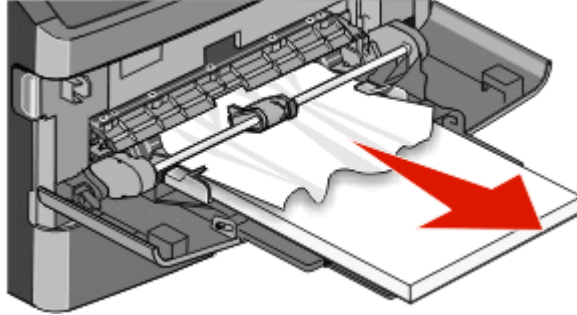

- 3 Kağıtları ileri geri esnetip gevşetin ve ardından havalandırın. Kağıtları katlamayın veya buruşturmayın. Kenarları düz bir yüzeyde düzleştirin.
- 4 Kağıdı çok amaçlı besleyiciye yükleyin.
- 5 Kağıt kılavuzunu, kağıdın kenarına hafifçe dokunana kadar tepsinin içine doğru kaydırın.

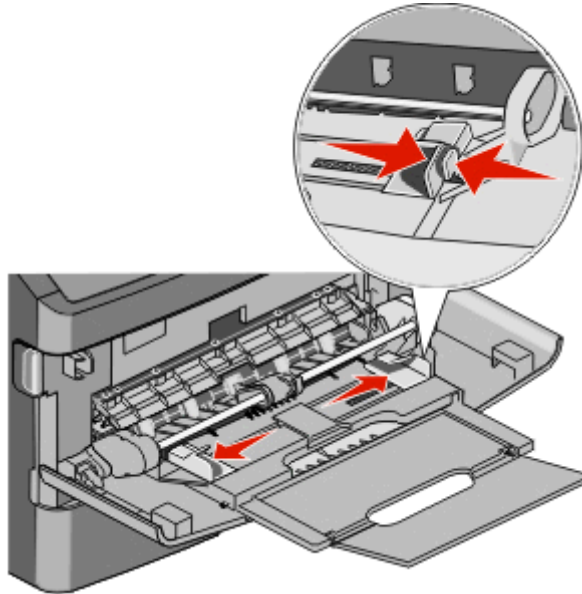

- 6 **Devam** ögesine basın.

251 kağıt sıkışması

Bir kağıt sayfası, çok amaçlı besleyiciden beslenemedi. Görünüyorsa, sıkışan kağıdı hafifçe dışarı çekin.

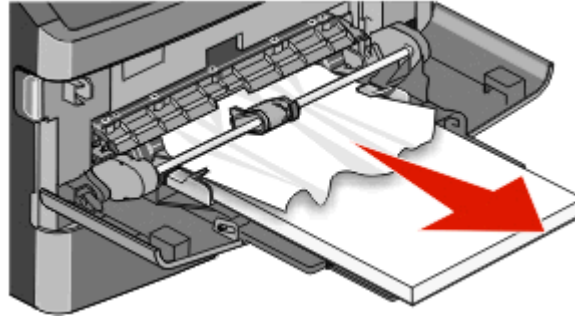

Sayfa görünmüyorsa, aşağıdaki adımları tamamlayın:

- 1 Ön kapağı açın ve sonra fotokondüktör kitini ve toner kartuşunu çıkarın.

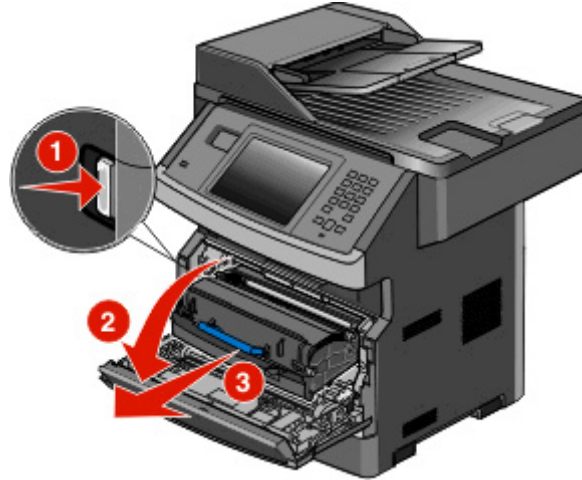

- 2 Yazıcının önündeki kapağı kaldırın ve sonra sıkışmaları giderin.

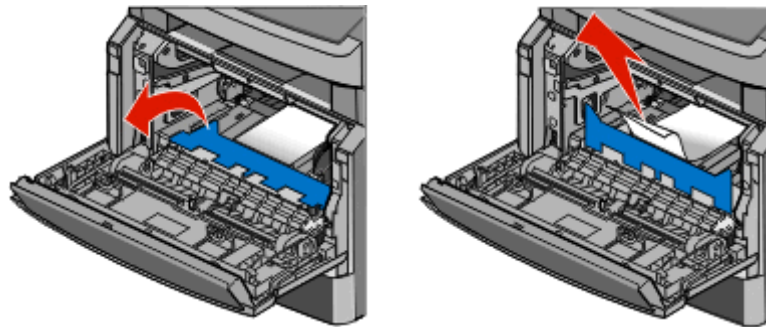

- 3 Fotokondüktör kitini ve toner kartuşunu yerine takın.
- 4 Ön kapağı kapatın.
- 5 **Devam** ögesine basın.

290-294 kağıt sıkışmaları

ADF kapağının altında sıkışmaları giderme

- 1 Tüm orijinal belgeleri ADF'den çıkarın.
- 2 ADF kapağını açın.

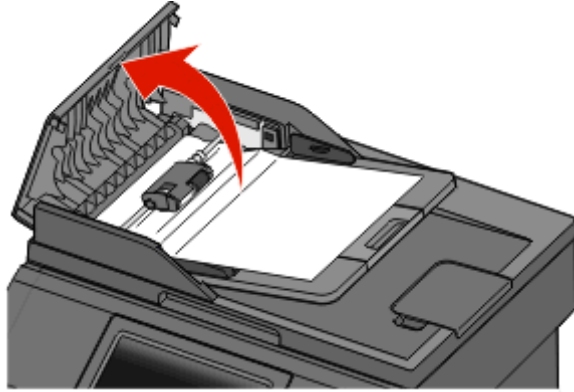

- 3 ADF ayırma silindirinin kilidini kaldırın.

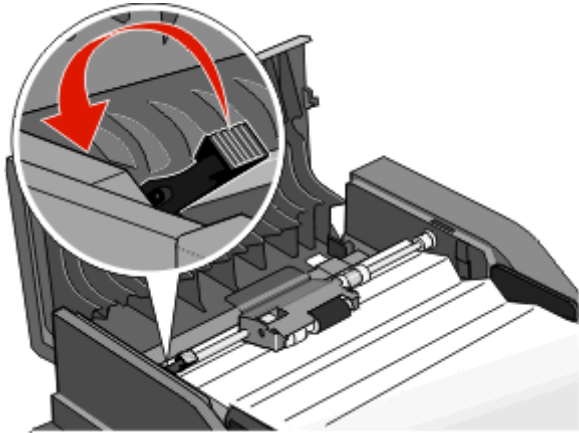

- 4 Ayırma silindirini çıkarın.

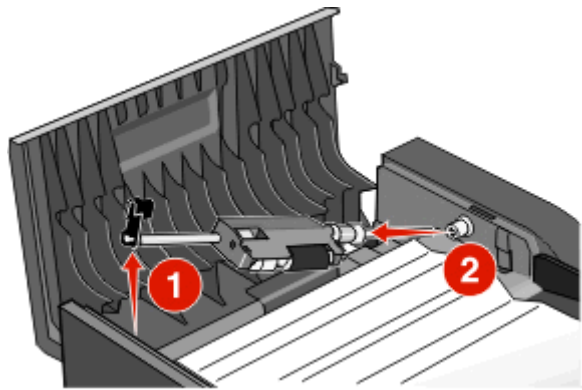

5 Sıkışan kağıdı çıkarın.

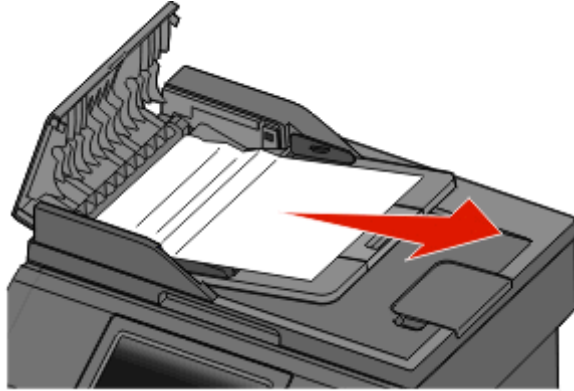

6 Ayırma silindirini yeniden takın.

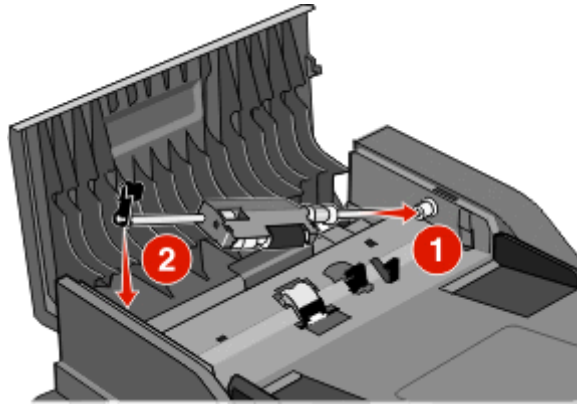

7 Ayırma silindirini kilitleyin.

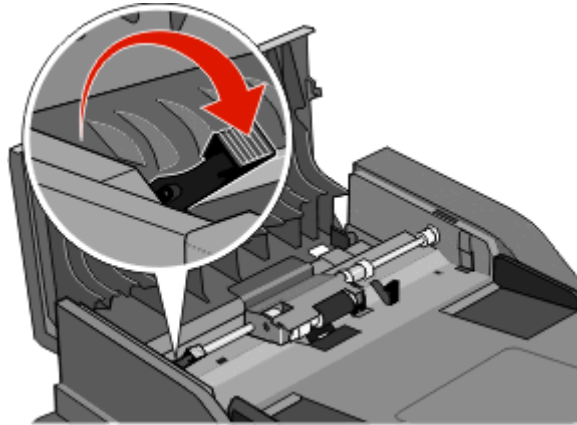

8 ADF kapağını kapatın.

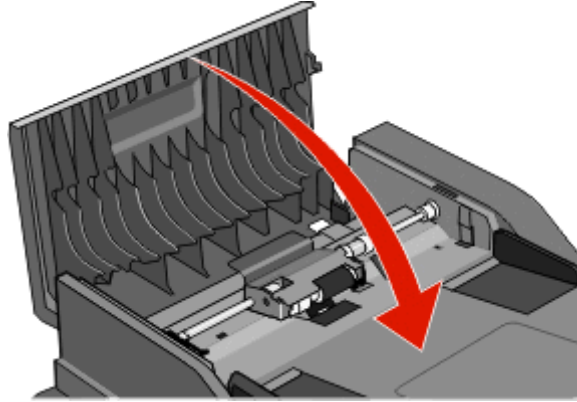

9 Devam ögesine basın.

Tarayıcı kapağını kaldırarak ADF sıkışmalarını giderme

1 Tarayıcı kapağını açın ve sonra sıkışan sayfaları çıkarın.

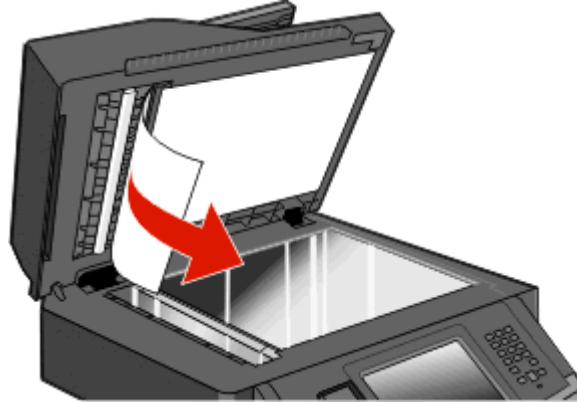

2 Devam ögesine basın.

ADF duplex sıkışmalarını giderme

ADF'de iki-yüze kopyalama yaparken orijinal belgeniz sıkışırsa, sıkışmayı gidermek için şu adımların gerçekleştirilmesi gerekebilir:

1 ADF giriş tepsisini çıkarın.

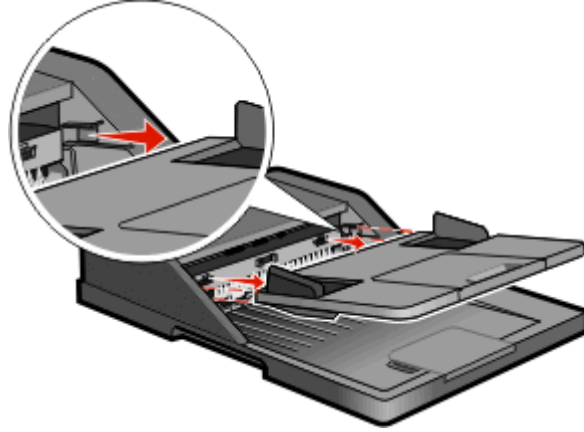

2 En alttaki sayfayı çekerek sıkışan kağıdı dışarı çekin.

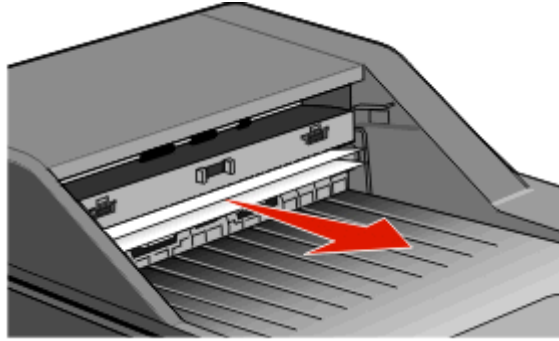

3 ADF giriş tepsisini yerine takın.

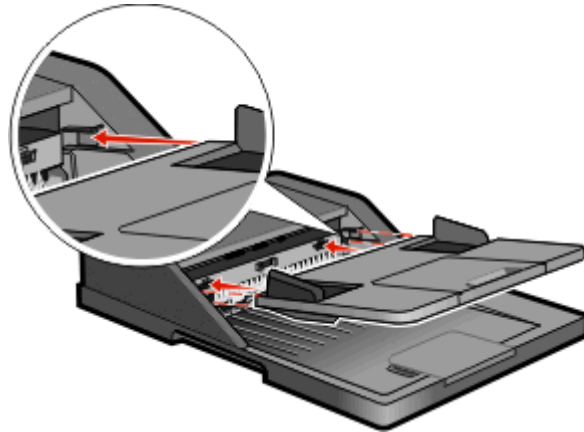

4 **Devam** ögesine basın.

Sorun giderme

Temel yazıcı sorunlarını giderme

Temel yazıcı sorunları varsa veya yazıcı yanıt vermiyorsa, şunlardan emin olun:

- Elektrik kablosu yazıcıya ve doğru topraklanmış bir elektrik prizine takılmış.
- Elektrik prizinin herhangi bir anahtar veya şalter tarafından devre dışı bırakılmış olduğundan.
- Yazıcının herhangi bir taşma koruyucusuna, kesintisiz güç kaynağına veya uzatma kablosuna bağlanmamış olduğundan.
- Elektrik prizine bağlı diğer elektronik donanımların çalışıyor durumda olduğundan.
- Yazıcının gücünün açılmış olduğundan. Yazıcı güç anahtarını kontrol ettiğinizden.
- Yazıcı kablosunun yazıcıya ve ana bilgisayara, yazdırma sunucusuna, seçeneğe veya başka bir ağ aygıtına sıkıca takılmış olduğundan.
- Tüm seçeneklerin düzgün şekilde takılmış olduğundan.
- Yazıcı sürücüsü ayarlarının doğru olduğundan.

Bu olasılıkların her birini kontrol ettikten sonra yazıcıyı kapatın, yaklaşık 10 saniye bekleyin ve ardından yazıcıyı yeniden açın. Bu genellikle sorunu çözer.

Yazıcı kontrol paneli ekranı boş veya yalnızca baklava dilimleri gösteriliyor

Yazıcı öz sınaması başarısız oldu. Yazıcıyı kapatın, yaklaşık 10 saniye bekleyin ve ardından yazıcıyı açın. Ekranda **Hazır** mesajı görüntülenmezse, yazıcıyı kapatın ve Müşteri Desteği ile irtibata geçin.

Yazıcı mesajlarını anlama

<input src> yerine <Custom Type Name> gir

Yazdırma işinin kalanı için geçerli kağıt kaynağını değiştirebilirsiniz. Biçimlenen sayfa seçili tepside yüklü olan kağıda yazdırılır. Bu metinlerin veya resimlerin kırılmasına neden olabilir. Aşağıdakilerden birini veya bir kaçını deneyin:

- Doğru kağıt türü ve boyutunun bulunduğu kağıt tepsisini seçin.
- Mesajı yok saymak ve yazdırma işini seçili tepside yazdırmak için **Use current [src]** (Geçerli [src] kaynağını kullan) düğmesine dokununuz.
- Tepside doğru boyut ve tür yüklüyse ve yazıcı kontrol panelinin Paper (Kağıt) menüsünde bu kağıt boyutu ve türü belirtilmişse, işi devam ettirmek için **Continue** (Devam) düğmesine dokununuz.

Not: Tepside kağıt yokken Continue (Devam) düğmesine basarsanız, iş devam etmez.

- Geçerli işi iptal etmek için **Cancel job** (İş İptal Et) düğmesine dokununuz.

<input src> kaynağını <Custom String> olarak değiştir

Yazdırma işinin kalanı için geçerli kağıt kaynağını değiştirebilirsiniz. Biçimlenen sayfa seçili tepside yüklü olan kağıda yazdırılır. Bu metinlerin veya resimlerin kırılmasına neden olabilir. Aşağıdakilerden birini veya bir kaçını deneyin:

- Doğru kağıt türü ve boyutunun bulunduğu kağıt tepsisini seçin.
- Mesajı yok saymak ve yazdırma işini seçili tepside yazdırmak için **Use current [src]** (Geçerli [src] kaynağını kullan) düğmesine dokununuz.
- Tepside doğru boyut ve tür yüklüyse ve yazıcı kontrol panelinin Paper (Kağıt) menüsünde bu kağıt boyutu ve türü belirtilmişse, işi devam ettirmek için **Continue** (Devam) düğmesine dokununuz.

Not: Tepside kağıt yokken Continue (Devam) düğmesine basarsanız, iş devam etmez.

- Geçerli işi iptal etmek için **Cancel job** (İş İptal Et) düğmesine dokununuz.

<input src> kaynağını <size> olarak değiştir

Yazdırma işinin kalanı için geçerli kağıt kaynağını değiştirebilirsiniz. Biçimlenen sayfa seçili tepside yüklü olan kağıda yazdırılır. Bu metinlerin veya resimlerin kırılmasına neden olabilir. Aşağıdakilerden birini veya bir kaçını deneyin:

- Doğru kağıt türü ve boyutunun bulunduğu kağıt tepsisini seçin.
- Mesajı yok saymak ve yazdırma işini seçili tepside yazdırmak için **Use current [src]** (Geçerli [src] kaynağını kullan) düğmesine dokununuz.
- Tepside doğru boyut ve tür yüklüyse ve yazıcı kontrol panelinin Paper (Kağıt) menüsünde bu kağıt boyutu ve türü belirtilmişse, işi devam ettirmek için **Continue** (Devam) düğmesine dokununuz.

Not: Tepside kağıt yokken Continue (Devam) düğmesine basarsanız, iş devam etmez.

- Geçerli işi iptal etmek için **Cancel job** (İş İptal Et) düğmesine dokununuz.

<giriş kaynağı> ögesini <tür> <boyut> olarak değiştirin

Yazdırma işinin geri kalanı için geçerli kağıt kaynağını değiştirebilirsiniz. Biçimlendirilen sayfa, seçili tepsiye yüklenen kağıda yazdırılır. Bu, metin veya resimlerin kırılmasına yol açabilir. Aşağıdakilerden birini veya birkaçını deneyin:

- Doğru kağıt boyutu veya türüne sahip bir kağıt tepsisi seçin.
- Mesajı yoksaymak ve yazdırma işi için seçilen tepside yazdırma işlemi yapmak için **Use current [src]** (**Geçerli [kaynak] ögesini kullan**) düğmesine basın.
- Doğru boyut ve türde kağıt tepsiye yüklendiyse ve bu boyut ve tür yazıcı kontrol panelinin Kağıt menüsünde belirtildiyse, işe devam etmek için **Continue (Devam)** düğmesine dokununuz.

Not: Tepside kağıt yokken Devam düğmesine dokunursanız, iş devam etmez.

- Geçerli işi iptal etmek için **Cancel job (İş İptal Et)** düğmesine basın.

Tepsi <x> bağlantısını kontrol edin

Aşağıdakilerden birini veya birkaçını deneyin:

- Yazıcıyı kapatıp yeniden açın.

İkinci defa hata oluşursa:

- 1 Yazıcıyı kapatın.
- 2 Güç kablosunu prizden çıkarın.
- 3 Tepsiyi çıkarın.
- 4 Tepsiyi yeniden takın.
- 5 Güç kablosunu doğru topraklanmış bir prize takın.
- 6 Yazıcıyı yeniden başlatın.

Hata tekrar oluşursa:

- 1 Yazıcıyı kapatın.
 - 2 Güç kablosunu prizden çıkarın.
 - 3 Tepsiyi çıkarın.
 - 4 Müşteri Destek Merkezine başvurun.
- Mesajı temizlemek ve tepsiyi kullanmadan yazdırmak için **Continue (Devam)** düğmesine basın.

Kapağı kapat veya kartuş tak

Kartuş yok veya doğru takılmamış. Kartuşu takın ve tüm kapakları kapatın.

Ön kapağı kapatın

Yazıcının ön kapağını kapatın.

Disk bozuk

Yazıcı bozuk bir sabit diskte sabit disk kurtarmayı denedi ve sabit disk onarılamıyor. Sabit diskin yeniden biçimlendirilmesi gerekiyor.

Sabit diski yeniden biçimlendirmek ve mesajı temizlemek için **Reformat disk (Diski yeniden biçimlendir)** düğmesine basın.

Not: Diskin yeniden biçimlendirilmesi diskte kayıtlı olan tüm dosyaları siler.

SMTP sunucusu kurulmadı. Sistem yöneticisine başvurun.

SMTP sunucusunda bir hata oluştu veya SMTP sunucusu düzgün yapılandırılmadı. Mesajı silmek için **Continue (Devam)** düğmesine basın. Mesaj yeniden görüntülediği takdirde, sistem destek görevlinize başvurun.

Modeme analog telefon hattı bağlı değil, faks devre dışı.

Yazıcı analog telefon hattını algılamıyor, bu nedenle faks devre dışı. Yazıcıyı bir analog telefon hattına bağlayın.

Bellek dolu, fakslar yazdırılmıyor

Faks işini yazdırmak için yeterli bellek yok.

Yazdırma işlemi yapmadan mesajı silmek için **Continue (Devam)** düğmesine basın. Yazıcı yeniden başlatıldıktan sonra bekletilen fakslar yazdırılır.

Faks belleği dolu

Faks işini göndermek için yeterli bellek yok.

Mesajı silmek için **Continue (Devam)** düğmesine basın.

Faks bölümü çalışmıyor. Sistem yöneticisine başvurun.

Faks bölümü bozuk. Aşağıdakilerden birini veya birkaçını deneyin:

- Mesajı silmek için **Continue (Devam)** düğmesine basın.
- Yazıcıyı sıfırlamak için, yazıcıyı kapatın ve yeniden açın. Mesaj yeniden görüntülediği takdirde, sistem destek görevlinize başvurun.

'Biçimlendirme' faks sunucusu kurulu değil. Sistem yöneticisine başvurun.

Yazıcı Faks Sunucusu modunda, ancak Faks Sunucusu kurulumu tamamlanmadı.

Aşağıdakilerden birini veya birkaçını deneyin:

- Mesajı silmek için **Continue (Devam)** düğmesine basın.
- Faks Sunucusu kurulumunu tamamlayın. Mesaj yeniden görüntülediği takdirde, sistem destek görevlinize başvurun.

Bekletilen bazı işler geri yüklenemedi

Belirtilen işi silmek için **Continue (Devam)** ögesine basın.

Not: Bekletilen bazı işler geri yüklenmez. Bunlar sabit diskte kalır ve erişilemez durumda olur.

37 Yetersiz bellek, bekletilen bazı işler geri yüklenmeyecek

Yazıcı yazıcının sabit diskteki gizli veya bekletilen işlerin bazılarını veya tamamını geri yükleyemedi.

Mesajı silmek için **Continue (Devam)** düğmesine basın.

57 Yapılandırma değişti, bekletilen işler yüklenmedi

İşler yazıcı sabit diskine yüklendiğinden bu yana yazıcıda bir şeyler değişerek bekletilen işleri geçersiz kılmıştır. Olası değişiklikler arasında şunlar yer alır:

- Yazıcı belleğini güncellenmiştir.
- Yazdırma işi için gerekli kağıt girişi, çıkışı veya arkalı önlü seçenekleri kaldırılmıştır.

- Yazdırma işi, USB bağlantı noktasına takılı bir aygıttaki veriler kullanılarak oluşturulmuştur ve aygıt şu an bağlantı noktasına bağlı değildir.
- Yazıcı sabit diskinde, farklı bir yazıcı modeline yüklenirken depolanmış işler yer alıyordur.

Mesajı silmek için **Continue (Devam)** düğmesine basın.

<input src> kaynağına <Custom Type Name> Yükle

Aşağıdakilerden birini veya bir kaçını deneyin:

- Tepsie belirtilen kağıdı yerleştirin.
- Mesajı silmek ve yazdırmaya devam etmek **Continue (Devam)** düğmesine dokununuz.
Yazıcı doğru boyut ve türü olan bir tepsi bulunduğu takdirde, bu tepside beslenir. Yazıcı doğru kayıt boyutu ve türü olan bir kağıt bulamadığı takdirde, varsayılan kaynaktan yazdırır.
- Geçerli yazdırma işini iptal edin.

<giriş kaynağı> içine <Özel Dize> yükleyin

Aşağıdakilerden birini veya birkaçını deneyin:

- Tepsie belirtilen kağıdı yükleyin.
- Mesajı temizleyip yazdırmaya devam etmek için **Devam** düğmesine basın.
Yazıcı doğru boyut ve türü olan bir tepsi bulunduğu takdirde, bu tepside beslenir. Yazıcı doğru kayıt boyutu ve türü olan bir kağıt bulamadığı takdirde, varsayılan kaynaktan yazdırır.
- Geçerli işi iptal edin.

<giriş kaynağı> içine <boyut> yükleyin

Aşağıdakilerden birini veya birkaçını deneyin:

- Tepsie belirtilen kağıdı yükleyin.
- Mesajı temizleyip yazdırmaya devam etmek için **Devam** düğmesine basın.
Yazıcı doğru boyut ve türü olan bir tepsi bulunduğu takdirde, bu tepside beslenir. Yazıcı doğru kayıt boyutu ve türü olan bir kağıt bulamadığı takdirde, varsayılan kaynaktan yazdırır.
- Geçerli işi iptal edin.

<giriş kaynağı> içine <tür> <boyut> yükleyin

Aşağıdakilerden birini veya birkaçını deneyin:

- Tepsie belirtilen kağıdı yükleyin.
- Mesajı temizleyip yazdırmaya devam etmek için **Devam** düğmesine basın.
Yazıcı doğru boyut ve türü olan bir tepsi bulunduğu takdirde, bu tepside beslenir. Yazıcı doğru kayıt boyutu ve türü olan bir kağıt bulamadığı takdirde, varsayılan kaynaktan yazdırır.
- Geçerli işi iptal edin.

Elle Besleyiciye <Custom Type Name> Yükle

Aşağıdakilerden birini veya bir kaçını deneyin:

- Çok amaçlı besleyiciye belirtilen kağıdı yükleyin.
- Mesajı silmek ve yazdırmaya devam etmek **Continue** (Devam) düğmesine dokununuz.
Yazıcı doğru boyut ve türü olan bir tepsi bulunduğu takdirde, bu tepside beslenir. Yazıcı doğru kayıt boyutu ve türü olan bir kağıt bulamadığı takdirde, varsayılan kaynaktan yazdırır.
- Geçerli yazdırma işini iptal edin.

Elle Besleyiciye <Custom String> Yükle

Aşağıdakilerden birini veya bir kaçını deneyin:

- Çok amaçlı besleyiciye belirtilen kağıdı yükleyin.
- Mesajı silmek ve yazdırmaya devam etmek **Continue** (Devam) düğmesine dokununuz.
Yazıcı doğru boyut ve türü olan bir tepsi bulunduğu takdirde, bu tepside beslenir. Yazıcı doğru kayıt boyutu ve türü olan bir kağıt bulamadığı takdirde, varsayılan kaynaktan yazdırır.
- Geçerli yazdırma işini iptal edin.

Elle besleyiciye <boyut> Yükle

Aşağıdakilerden birini veya bir kaçını deneyin:

- Çok amaçlı besleyiciye belirtilen kağıdı yükleyin.
- Mesajı silmek ve yazdırmaya devam etmek **Continue** (Devam) düğmesine dokununuz.
Yazıcı doğru boyut ve türü olan bir tepsi bulunduğu takdirde, bu tepside beslenir. Yazıcı doğru kayıt boyutu ve türü olan bir kağıt bulamadığı takdirde, varsayılan kaynaktan yazdırır.
- Geçerli yazdırma işini iptal edin.

Manuel Besleyiciye <tür> <boyut> yükleyin

Aşağıdakilerden birini veya birkaçını deneyin:

- Çok amaçlı besleyiciye belirtilen kağıdı yükleyin.
- Mesajı temizleyip yazdırmaya devam etmek için **Devam** düğmesine basın.
Yazıcı doğru boyut ve türü olan bir tepsi bulunduğu takdirde, bu tepside beslenir. Yazıcı doğru kayıt boyutu ve türü olan bir kağıt bulamadığı takdirde, varsayılan kaynaktan yazdırır.
- Geçerli işi iptal edin.

Standart çıkış selesinden kağıdı çıkarın

Standart çıkış selesinden kağıt destesini çıkarın.

Bekletilen İşler Geri Yüklensin mi?

Aşağıdakilerden birini veya birkaçını deneyin:

- Yazıcının sabit diskinde depolanmış tüm bekletilen işleri geri yüklemek için **Continue (Devam)** ögesine basın.
- Yazdırma işlerinin geri yüklenmesini istemiyorsanız **Do not restore (Geri yükleme)** ögesine basın.

Desteklenmeyen USB aygıtı, lütfen çıkarın

Tanınmayan USB aygıtını çıkarın.

Desteklenmeyen USB hub'ı, lütfen çıkarın

Tanınmayan USB hub'ını çıkarın.

Desteklenmeyen disk

Desteklenmeyen bir yazıcı sabit diski takılmıştır. Desteklenmeyen aygıtı çıkarın ve desteklenen bir aygıt takın.

30.yy Geçersiz dolum, kartuşu değiştirin

Desteklenmeyen, yeniden doldurulmuş bir toner kartuşu takılmış. Toner kartuşunu çıkarın ve yeni bir kartuş takın.

31.yy Bozuk veya eksik kartuşu değiştirin

Toner kartuşu yok veya düzgün çalışmıyor.

Aşağıdakilerden birini veya birkaçını deneyin:

- Toner kartuşunu çıkarın ve geri takın.
- Toner kartuşunu çıkarın ve yeni bir kartuş takın.

32.yy Kartuş parça numarası cihaz tarafından desteklenmiyor

Toner kartuşunu çıkarın ve desteklenen bir kartuş takın.

34 Kısa kağıt

Aşağıdakilerden birini veya birkaçını deneyin:

- Tepsie doğru kağıdı veya başka bir özel ortamı yükleyin.
- Mesajı temizlemek için **Continue (Devam)** düğmesine basın ve farklı bir kağıt tepsisi kullanarak işi yazdırın.
- Tepsi uzunluk ve genişlik kılavuzlarını kontrol edin ve kağıdın tepsie doğru şekilde yüklendiğinden emin olun.
- Yazdırma işinin doğru kağıt boyutu ve türünü istediğinden emin olmak için Yazdırma Özellikleri veya Yazdır iletişim kutusu ayarlarını kontrol edin.

- Kağıt boyutunun doğru şekilde ayarlandığından emin olun. Örneğin, ÇA Besleyici Boyutu Universal olarak ayarlanmışsa, kağıdın yazdırılan veriler için yeterince büyük olduğundan emin olun.
- Geçerli yazdırma işini iptal edin.

35 Kaynak Kaydetme özelliğini desteklemek için bellek yetersiz

Aşağıdakilerden birini veya birkaçını deneyin:

- Kaynakları Kaydet işlevini devre dışı bırakmak ve yazdırmaya devam etmek için **Continue (Devam)** düğmesine basın.
- Bu mesajı aldıktan sonra Kaynakları Kaydet'i etkinleştirmek için, bağlantı arabelleklerinin Otomatik olarak ayarlandığından emin olun ve bağlantı arabelleklerini etkinleştirmek için menülerden çıkın. **Hazır** görüntülediğinde, Kaynakları Kaydet'i etkinleştirin.
- Ek bellek takın.

37 İş harmanlamak için bellek yetersiz

Aşağıdakilerden birini veya birkaçını deneyin:

- Önceden depolanan işin bir kısmını yazdırmak ve kalan yazdırma işini harmanlamaya başlamak için **Continue (Devam)** düğmesine basın.
- Geçerli yazdırma işini iptal edin.

37 Bellek yetersiz, Bekleyen bazı işler silindi

Yazıcı, geçerli işleri işleyebilmek için bekletilen bazı işleri sildi.

Mesajı silmek için **Continue (Devam)** düğmesine basın.

38 Bellek dolu

Aşağıdakilerden birini veya birkaçını deneyin:

- Mesajı silmek için **Continue (Devam)** düğmesine basın.
- Geçerli yazdırma işini iptal edin.
- Ek yazıcı belleğini takın.

39 Karmaşık sayfa, bazı veriler yazdırılamayabilir

Aşağıdakilerden birini veya birkaçını deneyin:

- Mesajı temizleyip yazdırmaya devam etmek için **Continue (Devam)** düğmesine basın.
- Geçerli yazdırma işini iptal edin.
- Ek yazıcı belleğini takın.

Faks başarısız

Faks gönderilemedi. Mesajın temizlenmesini bekleyin.

50 PPDS yazı tipi hatası

Aşağıdakilerden birini veya birkaçını deneyin:

- Mesajı temizleyip yazdırmaya devam etmek için **Continue (Devam)** düğmesine basın.
- Yazıcı istenen bir yazı tipini bulamıyor. PPDS menüsünden, **Best Fit (En İyi Sığdır)** seçeneğini ve ardından **On (Açık)** seçeneğini belirleyin. Yazıcı benzer bir yazı tipi bulacak ve etkilenen metni yeniden biçimlendirecektir.
- Geçerli yazdırma işini iptal edin.

51 Hatalı önbellek algılandı

Aşağıdakilerden birini veya birkaçını deneyin:

- Mesajı temizleyip yazdırmaya devam etmek için **Continue (Devam)** düğmesine basın.
- Geçerli yazdırma işini iptal edin.

52 Önbellekte kaynaklar için yeterli boş yer yok

Aşağıdakilerden birini veya birkaçını deneyin:

- Mesajı temizleyip yazdırmaya devam etmek için **Continue (Devam)** düğmesine basın.
Önbelleğe daha önce kaydedilmemiş yüklenen yazı tipleri ve makrolar silindi.
- Önbellekteki yazı tipleri, makroları ve diğer verileri silin.
- Kapasitesi daha büyük bir önbellek kartına yükseltin.

54 Standart ağ yazılım hatası

Aşağıdakilerden birini veya birkaçını deneyin:

- Yazdırmaya devam etmek için **Continue (Devam)** düğmesine basın.
- Yazıcıyı sıfırlamak için, yazıcıyı kapatın ve yeniden açın.
- Yazıcı veya yazdırma sunucusundaki ağ belleğimizi yükseltin.

54 Ağ <x> yazılım hatası

<x>, ağ bağlantısı sayısıdır.

Aşağıdakilerden birini veya birkaçını deneyin:

- Yazdırmaya devam etmek için **Continue (Devam)** düğmesine basın.
- Yazıcıyı sıfırlamak için, yazıcıyı kapatın ve yeniden açın.
- Yazıcı veya yazdırma sunucusundaki ağ belleğimizi yükseltin.

55 <x> yuvasında desteklenmeyen seçenek

<x>, yazıcı sistem kartı üzerindeki bir yuvadır.

Aşağıdakilerden birini veya birkaçını deneyin:

- 1 Yazıcının gücünü kapatın.
- 2 Güç kablosunu prizden çıkarın.
- 3 Desteklenmeyen seçenek kartını yazıcı sistem kartından çıkarın.
- 4 Güç kablosunu doğru topraklanmış bir prize takın.
- 5 Yazıcıyı yeniden açın.

56 Paralel bağlantı noktası <x> devre dışı

<x>, paralel bağlantı noktası sayısıdır.

Aşağıdakilerden birini veya birkaçını deneyin:

- Mesajı silmek için **Continue (Devam)** düğmesine basın.
Yazıcı paralel bağlantı noktasından aldığı tüm verileri atacaktır.
- Paralel Arabelleği menü öğesinin Devre Dışı olarak ayarlanmadığından emin olun.

56 Seri bağlantı noktası <x> devre dışı

<x>, seri bağlantı noktası sayısıdır.

Aşağıdakilerden birini veya birkaçını deneyin:

- Mesajı silmek için **Continue (Devam)** düğmesine basın.
Yazıcı seri bağlantı noktasından aldığı tüm verileri atacaktır.
- Seri Arabelleği menü öğesinin Devre Dışı olarak ayarlanmadığından emin olun.

56 Standart USB bağlantı noktası devre dışı

Aşağıdakilerden birini veya birkaçını deneyin:

- Mesajı silmek için **Continue (Devam)** düğmesine basın.
Yazıcı, USB bağlantı noktasından aldığı tüm verileri atacaktır.
- USB Arabelleği menü öğesinin Devre Dışı olarak ayarlanmadığından emin olun.

56 USB bağlantı noktası <x> devre dışı

<x>, USB bağlantı noktası sayısıdır.

Aşağıdakilerden birini veya birkaçını deneyin:

- Mesajı silmek için **Continue (Devam)** düğmesine basın.
Yazıcı, USB bağlantı noktasından aldığı tüm verileri atacaktır.
- USB Arabelleği menü öğesinin Devre Dışı olarak ayarlanmadığından emin olun.

58 Çok fazla önbellek seçeneği yüklü

- 1 Yazıcıyı kapatın.
- 2 Güç kablosunu prizden çıkarın.
- 3 Fazla önbelleği çıkarın.
- 4 Güç kablosunu doğru topraklanmış bir prize takın.
- 5 Yazıcıyı yeniden açın.

58 Çok fazla tepsi takılı

- 1 Yazıcıyı kapatın.
- 2 Güç kablosunu prizden çıkarın.
- 3 Ek tepsileri çıkarın.
- 4 Güç kablosunu doğru topraklanmış bir prize takın.
- 5 Yazıcıyı yeniden açın.

59 Uyumsuz tepsi <x>

Aşağıdakilerden birini veya birkaçını deneyin:

- Belirtilen tepsiyi çıkarın.
- Mesajı temizlemek ve belirtilen tepsiyi kullanmadan yazdırmaya devam etmek için **Continue (Devam)** düğmesine basın.

61 Bozuk disk çıkar

Aşağıdakilerden birini veya birkaçını deneyin:

- Mesajı temizleyip yazdırmaya devam etmek için **Continue (Devam)** düğmesine basın.
- Yazıcı sabit disk gerektiren herhangi bir işlem yapmadan önce başka bir yazıcı sabit disk takın.

62 Disk dolu

Aşağıdakilerden birini veya birkaçını deneyin:

- Mesajı temizleyip yazdırmaya devam etmek için **Continue (Devam)** öğesine basın.
- Yazıcı sabit diskinde depolanan yazı tipleri, makroları ve diğer verileri silin.
- Daha büyük bir yazıcı sabit disk takın.

63 Biçimlendirilmemiş disk

Aşağıdakilerden birini veya birkaçını deneyin:

- Mesajı temizleyip yazdırmaya devam etmek için **Continue (Devam)** düğmesine basın.
- Yazıcının sabit diskini biçimlendirin.

Hata mesajı kaldığı takdirde, sabit disk bozuk ve değiştirilmesi gerekiyor olabilir.

80 Rutin bakım gerekli

Yazıcıya rutin bakım yapılması gerekiyor. Alış silindirlerini, şarj silindirlerini, aktarma silindirini ve ısıtıcıyı değiştirmek için gerekli tüm öğeleri içeren bir bakım kiti sipariş edin.

84 PC Kiti ömür uyarısı

Fotokondüktör kiti bitmek üzere.

Aşağıdakilerden birini veya birkaçını deneyin:

- Fotokondüktör kitini değiştirin.
- Mesajı temizleyip yazdırmaya devam etmek için **Continue (Devam)** düğmesine basın.

84 PC Kitini Değiştirin

Fotokondüktör kitinin ömrü bitti. Yeni bir fotokondüktör kiti takın.

88 Kartuş az

Toner az. Toner kartuşunu değiştirin ve ardından mesajı silmek ve yazdırmaya devam etmek için **Devam** ögesine basın.

1565 Öykünme hatası, öykünme seçeneği yükleyin

Yazıcı bu mesajı 30 saniye içinde siler ve ardından bellek kartındaki emülatör yüklemeyi devreden çıkarır.

Tarayıcı ADF Kapağı Açık

ADF kapağı açık. Kapak kapandığında mesaj temizlenir.

Taranacak Belge Çok Uzun

Tarama işi, maksimum sayfa sayısını aşıyor. Mesajı silmek için **Cancel Job (İş İptal Et)** ögesine basın.

İş yeniden başlatılıyorsa tüm orijinaleri değiştirin.

Tarama işini kesintiye uğratan bir veya daha fazla mesaj şimdi temizleniyor. Tarama işini yeniden başlatmak için tarayıcıdaki orijinal belgeleri yerine koyun.

Aşağıdakilerden birini veya birkaçını deneyin:

- Mesaj görüntülendiğinde bir tarama işi devam ediyorsa, **Cancel Job (İş İptal Et)** düğmesine basın. Böylece iş iptal edilir ve mesaj temizlenir.
- Sayfa sıkışmasını giderme işlevi etkinse, **Otomatik Belge Besleyicisinden Tara** düğmesine basın. Tarama, en son başarıyla taranmış sayfadan hemen sonra ADF'den devam eder.
- Sayfa sıkışması etkin durumdaysa, **Düz yaktan tara** düğmesine basın. Tarama, en son başarıyla taranmış sayfadan hemen sonra tarayıcı camından devam eder.

- Sayfa sıkışmasını giderme işlevi etkinse, **Finish job without further scanning (Daha fazla tarama yapmadan işi bitir)** düğmesine basın. İş en son başarıyla taranan sayfada sona erer, ancak iptal edilmez. Başarıyla taranan sayfalar hedeflerine gider: kopyalama, faks, e-posta veya FTP.
- İş kurtarma işlevi etkinse **Restart job (İş yeniden başlat)** düğmesine basın. Mesaj temizlenir. Önceki işle aynı parametreleri içeren yeni bir tarama işi başlatılır.

Kağıt Değiştir: Yükle Tepsi<x> <paper type>

Yazıcı Tepsi 1'e yüklü kağıttan farklı bir kağıt türüne ayarlanmış. Tepsi 1'e doğru kağıt türünü yükleyin veya kağıt türünü Makine ayarları menüsünden veya Yazdırma Özellikleri'nden Tepsi 1'deki kağıtla aynı olacak şekilde değiştirin.

290-295.yy tarayıcıda sıkışma

Tüm orijinal belgeleri tarayıcıdan çıkarın.

293 İş yeniden başlatılıyorsa tüm orijinaleri değiştirin.

Tarayıcıya ADF'yi kullanarak tarama yapması söylenmiştir, ancak ADF'de kağıt yoktur. ADF'ye kağıt yükleyin.

Aşağıdakilerden birini veya birkaçını deneyin:

- Katılım mesajı görüntülendiğinde etkin bir tarama işi yoksa **Continue (Devam)** öğesine basın. Bu işlem sonucunda mesaj temizlenir.
- Katılım mesajı görüntülendiğinde bir tarama işi devam ediyorsa, **Cancel Job (İş İptal Et)** düğmesine basın. Böylece iş iptal edilir ve mesaj temizlenir.
- Sayfa sıkışmasını giderme işlevi etkinse, **Scan from Automatic Document Feeder (Otomatik Belge Besleyicisinden Tara)** düğmesine basın. Tarama, en son başarıyla taranmış sayfadan hemen sonra ADF'den devam eder.
- Sayfa sıkışması etkin durumdaysa, **Scan from flatbed (Düz yataktan tara)** düğmesine basın. Tarama, en son başarıyla taranmış sayfadan hemen sonra düz yataktan devam eder.
- Sayfa sıkışmasını giderme işlevi etkinse, **Finish job (İş bitir)** düğmesine basın. İş en son başarıyla taranan sayfada sona erer, ancak iptal edilmez. Başarıyla taranan sayfalar hedeflerine gider: kopyalama, faks, e-posta veya FTP.
- Kurtarma etkinse **Restart job (İş yeniden başlat)** öğesine dokununuz, böylece işi yeniden başlatabilirsiniz. Mesaj temizlenir. Önceki işle aynı parametreleri içeren yeni bir tarama işi başlatılır.

293.02 Düz Yatak Kapağı Açık

Tarayıcı kapağını kapatın.

294 ADF Sıkışması

Bu sıkışma konumu, **294.04 Arkalı Önlü Sensör Kapalı Sıkışma**, **294.05 Tarama Sensörü Kapalı Sıkışma** veya **294.06 ADF Geri Besleme Sıkışması** olarak da tanımlanabilir. Bu sıkışmayı temizlemek için:

- 1 ADF'den tüm kağıtları çıkarın.
Not: Sayfa ADF'den çıkarıldığında mesaj silinir.
- 2 Sayfaları esnetip havalandırın.
- 3 Sayfaları ADF'ye yerleştirin.
- 4 ADF kılavuzlarını ayarlayın.
- 5 Yazıcı kontrol panelinde  düğmesine basın.

840.01 Tarayıcı Devre Dışı

Bu mesaj, sistem destek personeli tarafından tarayıcının devre dışı bırakıldığını veya tarayıcının bir donanım hatası algılayıp kendisini devre dışı bıraktığını belirtir.

840.02 Tarayıcı Otomatik Devre Dışı

Yazıcı tarayıcıyla ilgili bir sorun algıladı ve otomatik olarak bunu devre dışı bıraktı.

- 1 ADF'den tüm kağıtları çıkarın.
- 2 Yazıcıyı kapatın.
- 3 15 saniye bekleyip yazıcıyı açın.
Not: Yazıcının kapanıp tekrar açılması sonucunda mesaj silinmez, sistem destek personelinizle iletişim kurun.
- 4 ADF'ye bir belge yerleştirin ve sonra kağıt kılavuzlarını ayarlayın.
- 5 Ana ekranda **Kopya** ögesine basın veya kopya sayısını girmek için tuş takımını kullanın.
- 6 Gerektiğinde kopya ayarlarını değiştirin.
- 7 **Kopyala** ögesine basın.

Yazdırma sorunlarını çözme

Çok-dilli PDF'ler yazdırılmıyor

Belgelerde mevcut olmayan fontlar var.

- 1 Yazdırmak istediğini belgeyi Adobe Acrobat ile açın.
- 2 Yazıcı simgesini tıklatın.
Yazdır iletişim kutusu görüntülenir.

3 Print as image (Resim olarak yazdır) ögesini seçin.

4 OK (Tamam) düğmesini tıkklatın.

İşler yazdırılmıyor

Olası çözümler aşağıda verilmektedir. Aşağıdakilerden birini veya birkaçını deneyin:

YAZICININ YAZDIRMAYA HAZIR OLDUĞUNDAN EMİN OLUN

Bir işi yazdırmaya göndermeden önce, ekranda **Hazır** veya **Güç Tasarrufu** mesajının görüntülediğinden emin olun.

STANDART ÇIKIŞ SELESİNİN DOLU OLUP OLMADIĞINI KONTROL EDİN

Standart çıkış selesinden kağıt destesini çıkarın.

KAĞIT TEPİSİNİN BOŞ OLMADIĞINDAN EMİN OLUN

Tepsiye kağıt yükleyin.

DOĞRU YAZICI YAZILIMININ YÜKLENDİĞİNDEN EMİN OLUN

- Doğru yazıcı yazılımını kullandığınızdan emin olun.
- USB bağlantı noktası kullanıyorsanız, desteklenen bir işletim sistemini çalıştırdığınızdan ve uyumlu bir yazıcı yazılımını kullandığınızdan emin olun.

DAHİLİ YAZDIRMA SUNUCUSUNUN DOĞRU KURULDUĞUNDAN VE ÇALIŞTIĞINDAN EMİN OLUN

- Dahili yazdırma sunucusunun doğru kurulduğundan ve yazıcının ağa bağlı olduğundan emin olun.
- Bir ağ kurulumu sayfası yazdırın ve durumun **Bağlı** görüldüğünden emin olun. Durum **Bağlı Değil** ise, ağ kablolarını kontrol edin ve ardından ağ kurulumu sayfasını yeniden yazdırmayı deneyin. Ağınızın doğru çalıştığından emin olmak için sistem destek görevlisine başvurun.

ÖNERİLEN BİR YAZICI KABLOSU KULLANDIĞINIZDAN EMİN OLUN

YAZICI KABLOLARININ GÜVENLİ BİR ŞEKİLDE BAĞLANDIĞINDAN EMİN OLUN

Yazıcı ve yazdırma sunucusunun kablolarının güvenli bir şekilde bağlandığından emin olun.

Daha fazla bilgi için, yazıcınızla birlikte gelen kurulum belgelerine bakın.

Gizli veya diğer beklenen işler yazdırılmıyor

Olası çözümler aşağıda verilmektedir. Aşağıdakilerden birini veya birkaçını deneyin:

İŞİN BİR KISMI, HIÇBİRİ VEYA BOŞ SAYFALAR YAZDIRILYOR

Yazdırma işinde biçimlendirme hatası veya geçersiz veriler olabilir.

- Yazdırma işini silin ve tekrar yazdırın.
- PDF belgeleri için, PDF'i yeniden oluşturun ve yazdırın.

YAZICIDA YETERLİ BELLEK OLDUĞUNDAN EMİN OLUN.

Beklenen işler listesine göz atıp bazılarını silerek daha fazla bellek alanı boşaltın.



İşlerin yazdırılması beklenenden uzun sürüyor

Olası çözümler aşağıda verilmektedir. Aşağıdakilerden birini veya birkaçını deneyin:

YAZDIRMA İŞİNİN KARMAŞIKLIĞINI AZALTIN

Yazı Tipi sayısını veya boyutunu düşürün, resimlerin sayısını ve karmaşıklığını azaltın ve işin sayfa sayısını azaltın.

SAYFA KORUMASI AYARINI KAPALI KONUMUNA GETİRİN.

- 1 Yazıcının açık olduğundan ve ekranda **Hazır** mesajının görüntülediğinden emin olun.
- 2 Ana ekranda,  öğesine basın.
- 3 **Settings (Ayarlar)** öğesine basın.
- 4 **General Settings (Genel Ayarlar)** öğesine basın.
- 5 **Baskı Kurtarma** görüntüleninceye kadar aşağı oka basın.
- 6 **Print Recovery (Baskı Kurtarma)** öğesine basın.
- 7 **Kapalı** öğesi görüntüleninceye kadar **Sayfa Koruma** öğesinin yanındaki sağ oka basın.
- 8 **Submit (Gönder)** öğesine basın.
- 9  düğmesine basın.

İş yanlış tepsideen veya yanlış kağıda yazdırılıyor

KAĞIT TÜRÜ AYARINI KONTROL EDİN

Kağıt türü ayarının tepsiye yüklü kağıtla aynı olduğundan emin olun:

- 1 Yazıcı kontrol panelinde Kağıt menüsünden, Kağıt Türü ayarını kontrol edin.
- 2 İşi yazdırmaya göndermeden önce doğru tür ayarını belirtin:
 - Windows kullanıcıları için: Yazdırma Özellikleri'nden türü belirtin.
 - Macintosh kullanıcıları için: Yazdır iletişim kutusundan türü belirtin.

Hatalı karakterler yazdırılıyor

YAZICININ ONALTILI İZLEME MODUNDA OLDUĞUNDAN EMİN OLUN

Ekranda **Onaltılı Hazır** görüntüleniyorsa, işinizi yazdırabilmeniz için Onaltılı İzleme modundan çıkmanız gerekir. Onaltılı İzleme modundan çıkmak için yazıcının gücünü kapatıp yeniden açın.

Tepsi bağlantılandırma çalışmıyor

Olası çözümler aşağıda verilmektedir. Aşağıdakilerden birini veya birkaçını deneyin:

AYNI BOYUT VE TÜRDE KAĞIT YÜKLEYİN

- Bağlantılandırılacak her tepsiye aynı boyda ve türde kağıt yükleyin.
- Kağıt kılavuzlarını her tepsiye yüklü kağıt boyutu için doğru konumlara getirin.

AYNI KAĞIT BOYUTU VE KAĞIT TÜRÜ AYARLARINI KULLANIN

- Bir menü ayarları sayfası yazdırın ve her tepsinin ayarlarını karşılaştırın.
- Gerekliyse, Kağıt Boyutu/Türü menüsünden ayarları değiştirin.

Not: Çok amaçlı besleyici kağıt boyutunu otomatik olarak algılamaz. Boyutu Kağıt Boyutu/Türü menüsünden ayarlamanız gerekir.

Büyük işler harmanlanmıyor

Muhtemel çözümler aşağıda verilmektedir. Aralarından birini veya bir kaçını deneyin:

HARMANLA AYARININ AÇIK OLDUĞUNDAN EMİN OLUN

Bitirme menüsünden veya Yazdırma Özellikleri'nde, Harmanla ayarını Açık yapın.

Not: Harmanla ayarının yazılımda Kapalı olması, Son İşlem menüsündeki ayarı geçersizleştirir.

YAZDIRMA İŞİNİN KARMAŞIKLIĞINI AZALTIN



Font sayısını ve boyutunu, resimlerin sayısını ve karmaşıklığını ve işteki sayfa sayısını azaltarak yazdırma işinin karmaşıklığını düşürün.

YAZICIDA YETERLİ BELLEK OLDUĞUNDAN EMİN OLUN.

Yazıcı belleği veya isteğe bağlı bir sabit disk ekleyin.

Beklenmeyen sayfa kesilmeleri oluşuyor

YAZDIRMA ZAMANAŞIMI DEĞERİNİ ARTIRMA

- 1 Yazıcının açık olduğundan ve ekranda **Hazır** mesajının görüntülendiğinden emin olun.
- 2 Ana ekranda,  öğesine basın.
- 3 **Settings (Ayarlar)** öğesine basın.
- 4 **General Settings (Genel Ayarlar)** öğesine basın.
- 5 **Zamanaşimleri** görüntüleninceye kadar aşağı oka basın.
- 6 **Timeouts (Zamanaşimleri)** öğesine basın.
- 7 İsteddiğiniz değer görüntüleninceye kadar **Yazdırma Zamanaşımı** öğesinin yanındaki sol veya sağ oka basın.
- 8 **Submit (Gönder)** öğesine basın.
- 9  düğmesine basın.

Kopyalama sorunlarını çözme

Fotokopi makinesi yanıt vermiyor

Olası çözümler aşağıda verilmektedir. Aşağıdakilerden birini veya birkaçını deneyin:

EKRANDA HERHANGİ BİR HATA MESAJI OLUP OLMADIĞINI KONTROL EDİN

Varsa hata mesajlarını temizleyin.

GÜCÜ KONTROL EDİN

Yazıcının fişinin takılı, gücünün açık ve ekranda **Hazır** mesajının görüntülendiğinden emin olun.

Tarayıcı ünitesi kapanmıyor

Engel olmadığından emin olun:

- 1 Tarayıcı ünitesini kaldırın.
- 2 Tarayıcı ünitesinin açık kalmasına neden olan bir engel varsa, kaldırın.
- 3 Tarayıcı ünitesini aşağı indirin.

Düşük kopyalama kalitesi

Bazı düşük kopyalama kalitesi örnekleriyle karşılaştı:

- Boş sayfalar
- Kontrol sayfasındaki görünüm
- Grafikler veya resimler bozuk
- Eksik karakterler
- Soluk baskı
- Koyu baskı
- Eğik çizgiler
- Lekeler
- Çizgiler
- Beklenmeyen karakterler
- Baskıda beyaz çizgiler

Olası çözümler aşağıda verilmektedir. Aşağıdakilerden birini veya birkaçını deneyin:

EKRANDA HERHANGİ BİR HATA MESAJI OLUP OLMADIĞINI KONTROL EDİN

Varsa hata mesajlarını temizleyin.

TONER AZ OLABİLİR.

Ekranda **88 Kartuş Az** mesajı görüntülediğinde veya yazdırılan iş solgunsa, toner kartuşunu değiştirin.

TARAYICI CAMI KİRLİ OLABİLİR

Tarayıcı camını temiz, tüy-bırakmayan ve suyla nemlendirilmiş bir bezle silin. Yazıcınızda ADF varsa, ADF tarayıcı camını da temizlediğinizden emin olun. Daha fazla bilgi için, bkz: "Tarayıcı camını temizleme", sayfa 222.

KOPYA ÇOK AÇIK VEYA ÇOK KOYU

Kopya koyuluğu ayarını yapın.

ORİJİNAL BELGENİN KALİTESİNİ KONTROL EDİN.

Orijinal belgenin kalitesinin yeterli olduğundan emin olun.

BELGENİN DOĞRU YERLEŞTİRİLDİĞİNDEN EMİN OLUN

- Belgenin tarayıcı camına, sol üst köşeye gelecek ve yüzü aşağıya bakacak şekilde yerleştirildiğinden emin olun.
- Orijinal belgeyi önceden ADF'ye yüklediyseniz, belgeyi tarayıcı camının üzerine yerleştirmeyi deneyin.

ARKA PLANDA İSTENMEYEN TONER

- Koyuluğu daha açık bir ayara getirin.
- **Kopya Ayarları** menüsünde **Arka Planı Kaldırma** ayarını değiştirin.

ÇIKTIDA DESENLER (MOIRÉ) GÖRÜNÜYOR

- Yazıcı kontrol panelinden, Metin/Fotoğraf ögesinin yanındaki ışık yanınca kadar **İçerik** düğmesine basın.
- Tarayıcı camında orijinal belgeyi döndürün.
- Yazıcı kontrol panelinden **Ölçekle** düğmesine basın ve ayarı yapın.

METİN ÇOK AÇIK VEYA SİLİK

Yazıcı kontrol panelinden, Metin veya Metin/Fotoğraf ögesinin yanındaki ışık yanınca kadar **İçerik** düğmesine basın.

ÇIKTI SİLİK VEYA ÇOK PARLAK GÖRÜNÜYOR.

- Yazıcı kontrol panelinden, Metin/Fotoğraf veya Fotoğraf ögesinin yanındaki ışık yanınca kadar **İçerik** düğmesine basın.
- Yazıcı kontrol panelinden **Koyuluk** düğmesine basın ve daha koyu bir ayarı belirleyin.

ÇARPIK YAZDIRILİYOR

Notlar:

- Orijinal belgenizi ADF'ye yüklüyorsanız, ADF kağıt kılavuzlarını taranacak sayfaların kenarlarına degecek şekilde ayarlayın.
- Kılavuzların yüklenen kağıdın kenarlarına değıp değımediğinden emin olmak için kağıt tepsilerini kontrol edin.

Kısmi belge veya fotokopiler

Muhtemel çözümler aşağıda verilmektedir. Aşağıdakilerden birini veya bir kaçını deneyin:

BELGENİN DOĞRU YERLEŞTİRİLDİĞİNDEN EMİN OLUN

Belgenin tarayıcı camına, sol üst köşeye gelecek ve yüzü aşağıya bakacak şekilde yerleştirildiğinden emin olun.

KAĞIT BOYUTU AYARINI KONTROL EDİN

Kağıt boyutu ayarının tepsie yüklü kağıtla aynı olduğundan emin olun:

- 1 Yazıcı kontrol paneli Paper (Kağıt) menüsünde, Paper Size (Kağıt Boyutu) ayarını kontrol edin.
- 2 İşi yazdırmaya göndermeden önce doğru boyut ayarını belirtin:
 - Windows kullanıcıları için, boyutu Print Properties (Yazıcı Özellikleri) menüsünde belirtin.
 - Macintosh kullanıcıları için, boyutu Page Setup (Sayfa Yapısı) iletişim kutusundan belirtin.

Tarayıcı sorunlarını çözme

Yanıt vermeyen bir tarayıcıyı kontrol etme

Tarayıcınız yanıt vermiyorsa, aşağıdakilerden emin olun:

- Yazıcının gücünün açılmış olduğundan.
- Yazıcı kablosunun yazıcıya ve ana bilgisayara, yazdırma sunucusuna, seçeneğe veya başka bir ağ aygıtına sıkıca takılmış olduğundan.
- Elektrik kablosunun yazıcıya ve doğru topraklanmış bir elektrik prizine takılmış olduğundan.
- Elektrik prizinin herhangi bir anahtar veya şalter tarafından devre dışı bırakılmış olduğundan.
- Yazıcının herhangi bir taşma koruyucusuna, kesintisiz güç kaynağına veya uzatma kablosuna bağlanmamış olduğundan.
- Elektrik prizine bağlı diğer elektrikli donanımların çalışıyor olduğundan.

Bu seçeneklerden her birini kontrol ettiğinizde, yazıcıyı kapatıp yeniden açın. Bu işlem sonucunda genellikle tarayıcı sorunu giderilir.

Tarama başarısız oldu

Muhtemel çözümler aşağıda verilmektedir. Aralarından birini veya bir kaçını deneyin:

KABLO BAĞLANTILARINI KONTROL EDİN

Ağ ve USB kablosunun bilgisayara ve yazıcıya güvenli bir şekilde bağlandığından emin olun.

PROGRAMDA BİR HATA OLUŞMUŞ OLABİLİR

Bilgisayarı kapatın ve yeniden başlayın

Tarama işlemi çok uzun sürüyor veya bilgisayarın donmasına neden oluyor

Olası çözümler aşağıda verilmektedir. Aşağıdakilerden birini veya birkaçını deneyin:

DiĞER YAZILIM PROGRAMLARI TARAMAYLA ETKİLEŞİM OLUŞTURUYOR OLABİLİR

Kullanılmayan bütün programları kapatın.

TARAMA ÇÖZÜNÜRLÜĞÜ AYARI ÇOK YÜKSEK OLABİLİR.

Daha düşük bir tarama çözünürlüğü seçin.

Düşük resim tarama kalitesi

Olası çözümler aşağıda verilmektedir. Aşağıdakilerden birini veya birkaçını deneyin:

EKRANDA HERHANGİ BİR HATA MESAJI OLUP OLMADIĞINI KONTROL EDİN

Varsa hata mesajlarını temizleyin.

TARAYICI CAMI KİRLİ OLABİLİR

Tarayıcı camını temiz, tüy bırakmayan ve suyla nemlendirilmiş bir bezle silin. Daha fazla bilgi için bkz. "Tarayıcı camını temizleme", sayfa 222.

TARAMA ÇÖZÜNÜRLÜĞÜNÜ AYARLAYIN.

Daha yüksek kaliteli bir çıktı elde etmek için tarama çözünürlüğünü artırın.

ORJİNAL BELGENİN KALİTESİNİ KONTROL EDİN.

Orijinal belgenin kalitesinin yeterli olduğundan emin olun.

BELGENİN DOĞRU YERLEŞTİRİLDİĞİNDEN EMİN OLUN

Belgenin tarayıcı camına, sol üst köşeye gelecek ve yüzü aşağıya bakacak şekilde yerleştirildiğinden emin olun.

Kısmi belge veya fotoğraf taramaları

Muhtemel çözümler aşağıda verilmektedir. Aşağıdakilerden birini veya bir kaçını deneyin:

BELGENİN DOĞRU YERLEŞTİRİLDİĞİNDEN EMİN OLUN

Belgenin tarayıcı camına, sol üst köşeye gelecek ve yüzü aşağıya bakacak şekilde yerleştirildiğinden emin olun.

KAĞIT BOYUTU AYARINI KONTROL EDİN

Kağıt boyutu ayarının tepsiye yüklü kağıtla aynı olduğundan emin olun:

- 1 Yazıcı kontrol paneli Paper (Kağıt) menüsünde, Paper Size (Kağıt Boyutu) ayarını kontrol edin.
- 2 İşi yazdırmaya göndermeden önce doğru boyut ayarını belirtin:
 - Windows kullanıcıları için, boyutu Print Properties (Yazıcı Özellikleri) menüsünde belirtin.
 - Macintosh kullanıcıları için, boyutu Page Setup (Sayfa Yapısı) iletişim kutusundan belirtin.

Bilgisayardan taranamıyor

Olası çözümler aşağıda verilmektedir. Aşağıdakilerden birini veya birkaçını deneyin:

EKRANDA HERHANGİ BİR HATA MESAJI OLUP OLMADIĞINI KONTROL EDİN

Varsa hata mesajlarını temizleyin.

GÜCÜ KONTROL EDİN

Yazıcının fişinin takılı, gücünün açık ve ekranda **Hazır** mesajının görüntülediğinden emin olun.

KABLO BAĞLANTILARINI KONTROL EDİN

Ağ veya USB kablosunun bilgisayara ve yazıcıya güvenli bir şekilde bağlandığından emin olun.

Fakslama sorunlarını çözme

Arayan Kimliği gösterilmiyor

Telefon hattınızın arayan kimliği servisine abone olduğunuzu doğrulamak için telekomünikasyon şirketinizle iletişim kurun.

Bölgeniz birden çok arayan kimliği destekliyorsa, varsayılan ayarı değiştirmeniz gerekebilir. İki ayar kullanılabilir: FSK (desen 1) ve DTMF (desen 2). Bu ayarların Faks menüsünden kullanılabilirliği, ülke veya bölgenizin birden çok arayan kimliği desenini desteklemesine bağlıdır. Hangi desen veya anahtar ayarının kullanılacağını belirlemek için telekomünikasyon şirketinizle iletişim kurun.

Faks gönderilemiyor veya alınamıyor

Muhtemel çözümler aşağıda verilmektedir. Aşağıdakilerden birini veya bir kaçını deneyin:

FAKS FONKSİYONUNU ETKİNLEŞTİRİN.

Daha fazla bilgi için, bkz., "Başlangıç faks ayarları", sayfa 124.

EKRANDA HATA MESAJI OLUP OLMADIĞINI KONTROL EDİN.

Varsa hata mesajlarını temizleyin.

GÜCÜ KONTROL EDİN

Yazıcının fişinin takılı, gücünün açık ve ekranda **Ready** (Hazır) mesajının görüntülediğinden emin olun.

YAZICININ BAĞLANTILARINI KONTROL EDİN

Mümkünse, aşağıdaki donanımların bağlantılarının güvenli bir şekilde yapıldığından emin olun:

- Telefon
- El cihazı

- Telesekreter

TELEFON PRİZİNİ KONTROL EDİN

- 1 Prize bir telefon bağlayın.
- 2 Çeviri sesini dinleyin.
- 3 Çevir sesini duyamıyorsanız, prize başka bir telefon bağlayın.
- 4 Çevir sesini hala duyamıyorsanız, başka bir prize bir telefon bağlayın.
- 5 Çevir sesini duyuyorsanız, yazıcıyı o prize bağlayın.

BU DİJİTAL TELEFON SERVİS KONTROL LİSTESİNİ GÖZDEN GEÇİRİN.

Faks modem analog bir aygıttır. Dijital telefon servislerini kullanabilmek için yazıcıya bazı aygıtlar bağlanabilir.

- ISDN telefon servisi kullanıyorsanız, yazıcıyı ISDN terminalinin adaptörü üzerindeki bir analog telefon portuna (R-arabirimli bir port) bağlayın. Daha fazla bilgi almak ve R-arabirimli bir port istemek için, ISDN sağlayıcınıza başvurun.
- DSL kullanıyorsanız, analog kullanımını destekleyen bir DSL filtresine veya router'a bağlayın. Daha fazla bilgi için, DSL sağlayıcınıza başvurun.
- Bir PBX telefon servisi kullanıyorsanız, PBX üzerindeki bir analog bağlantı noktasına bağlandığınızdan emin olun. Hiçbiri yoksa, faks makinesi için analog bir telefon hattı kurmayı düşünün.

ÇEVİR SESİNİ DİNLEYİN.

- Hattın doğru çalıştığından emin olmak için faks göndereceğiniz numarayı test etmek için arayın.
- Telefon hattı başka bir aygıt tarafından kullanılıyorsa, bir faks göndermeden önce diğer aygıtın hattı bırakmasını bekleyin.
- Sürekli Arama fonksiyonunu kullanıyorsanız, çevir sesini kontrol etmek için ses seviyesini açın.

DiĞER DONANIMLARIN BAĞLANTISINI GEÇİCİ OLARAK KESİN.

Yazıcının doğru çalıştığından emin olmak için, doğrudan bir telefon hattına bağlayın. Varsa telesekreteri, modemli bilgisayar veya telefon hattı ayırıcısını (splitter) çıkarın.

SIKIŞMA KONTROLÜ YAPIN.

Varsa sıkışmayı giderin ve ekranda **Ready** (Hazır) mesajının görüntülediğinden emin olun.

ÇAĞRI BEKLETMEYİ GEÇİCİ OLARAK DEVREDEN ÇIKARIN.

Çağrı Bekletme faks aktarımlarını yarıda kesebilir. Bir faks göndermeden veya almadan önce bu özelliği devreden çıkarın. Çağrı Bekletmeyi geçici olarak devreden çıkarmak için gerekli tuş sırasını öğrenmek için telefon şirketinizi arayın.

SESLİ MESAJ SERVİSİ FAKS AKTARIMIYLA PARAZİT YAPIYOR OLABİLİR.

Yerel telefon şirketinizin sunduğu Sesli Mesaj servisi faks aktarımlarını yarıda kesebilir. Hem Sesli Mesaj servisini hem de yazıcının çağrılarını cevaplamasını etkinleştirmek istiyorsanız, yazıcı için ikinci bir telefon hattı eklemeyi düşünebilirsiniz.

YAZICININ BELLEĞİ DOLU OLABİLİR.

- 1 Faks numarasını çevirin.
- 2 Orijinal belgenin sayfalarını teker teker tarayın.

Faks gönderiliyor ancak alınamıyor

Olası çözümler aşağıda verilmektedir. Aşağıdakilerden birini veya birkaçını deneyin:

KAĞIT TEPSESİNİN BOŞ OLMADIĞINDAN EMİN OLUN

Tepsiye kağıt yükleyin.

ZİL SAYISI AYARINI KONTROL EDİN

Zil sayısı, yazıcının yanıt vermeden önce telefon hattında kaç kez zil çalacağını belirler. Yazıcıyla aynı hatta dahili telefonlarınız varsa veya telefon şirketinin Farklı Zil servisine aboneyseniz, Zil Sayısını 4 olarak ayarlayın.

- 1 Web tarayıcınızın adres alanına yazıcının IP adresini yazın.
Not: Yazıcınızın IP adresini bilmiyorsanız, bir ağ kurulumu sayfası yazdırın ve TCP/IP bölümünde IP adresini bulun.
- 2 **Settings (Ayarlar)** düğmesini tıklayın.
- 3 **Fax Settings (Faks Ayarları)** öğesini tıklayın.
- 4 **Analog Fax Setup (Analog Faks Ayarları)** öğesini tıklayın.
- 5 Çalma Sayısı kutusuna, yanıt vermeden önce telefonunuzun çalacağı zil sayısını girin.
- 6 **Submit (Gönder)** düğmesini tıklayın.

TONER AZ OLABİLİR.

Toner az olduğunda, **88 Kartuş az** mesajı görüntülenir.

Faks alınıyor ancak gönderilemiyor

Olası çözümler aşağıda verilmektedir. Aşağıdakilerden birini veya birkaçını deneyin:

YAZICI FAKS MODUNDA DEĞİL

Yazıcıyı Faks moduna getirmek için ana ekranda **Fax (Faks)** öğesine basın.

BELGE DÜZGÜN YERLEŞTİRİLMEMİŞ

Orijinal belgeyi ADF'ye yüzü yukarı bakacak ve kısa kenarı önce girecek şekilde veya tarayıcı camının sol üst köşesine yüzü aşağıya bakacak şekilde yerleştirin.

Not: ADF'ye kartpostal, fotoğraf, küçük öğeler, saydamlar, fotoğraf kağıdı veya (dergi kupürleri gibi) ince ortamlar yüklenmemelidir. Bu öğeleri tarayıcı camının üzerine yerleştirin.

KISAYOL NUMARASININ DÜZGÜN AYARLANDIĞINDAN EMİN OLUN

- Kısayol numarasının aramak istediğiniz numara için programlandığından emin olun.
- Alternatif olarak, numarayı elle çevirin.

Alınan faksların yazdırma kalitesi düşük

Olası çözümler aşağıda verilmektedir. Aşağıdakilerden birini veya birkaçını deneyin:

BELGEYİ YENİDEN-GÖNDERİN

Faksı size gönderen kişiden:

- Orijinal belgenin kalitesinin yeterli olup olmadığını kontrol etmesini isteyin.
- Faksı yeniden göndermesini isteyin. Telefon hattının bağlantı kalitesinde bir sorun olabilir.
- Mümkünse, faks tarama çözünürlüğünü artırın.

TONER AZ OLABİLİR.

88 Kartuş az mesajı görüntülendiğinde veya yazdırılan sayfaların solgunlaştığını gördüğünüzde, kartuşu değiştirin.

FAKS AKTARIM HIZININ ÇOK YÜKSEK AYARLANMADIĞINDAN EMİN OLUN.

Gelen faks aktarım hızını azaltın.

1 Web tarayıcınızın adres alanına yazıcının IP adresini yazın.

Not: Yazıcınızın IP adresini bilmiyorsanız, bir ağ kurulumu sayfası yazdırın ve TCP/IP bölümünde IP adresini bulun.

2 Settings (Ayarlar) düğmesini tıklatın.

3 Fax Settings (Faks Ayarları) öğesini tıklatın.

4 Analog Fax Setup (Analog Faks Ayarları) öğesini tıklatın.

5 Maks Hız kutusunda aşağıdakilerden birini tıklatın:

2400

4800

9600

14400

33600

6 Submit (Gönder) düğmesini tıklatın.

Seçenek sorunlarını çözme

Seçenek doğru çalışmıyor veya kurulduktan sonra kapanıyor

Olası çözümler aşağıda verilmektedir. Aşağıdakilerden birini veya birkaçını deneyin:

YAZICIYI SIFIRLAYIN

Yazıcıyı kapatın, yaklaşık 10 saniye bekleyin ve ardından yazıcıyı açın.

SEÇENEĞİN YAZICIYA DOĞRU BAĞLANDIĞINDAN EMİN OLUN.

- 1 Yazıcıyı kapatın.
- 2 Yazıcının fişini prizden çekin.
- 3 Seçenek ve yazıcı arasındaki bağlantıyı kontrol edin.

SEÇENEĞİN DÜZGÜN ŞEKİLDE TAKILI OLDUĞUNDAN EMİN OLUN

SEÇENEĞİN SEÇİLİ OLDUĞUNDAN EMİN OLUN.

Yazdırma işlemini yaptığınız bilgisayardan seçeneği belirleyin. Daha fazla bilgi için bkz. "Yazıcı sürücüsündeki kullanılabilir seçenekleri güncelleme", sayfa 53.

Çekmeceler

Olası çözümler aşağıda verilmektedir. Aşağıdakilerden birini veya birkaçını deneyin:

KAĞIDIN DOĞRU YÜKLENDİĞİNDEN EMİN OLUN

- 1 Tepsiyi tamamen dışarı doğru çekin.
- 2 Kağıt sıkışmadığından veya yanlış beslenmediğinden emin olun.
- 3 Kılavuzların kağıdın kenarlarına dayandığından emin olun.
- 4 Tepsiyi içeri sokun.

YAZICIYI SIFIRLAYIN

Yazıcıyı kapatın, yaklaşık 10 saniye bekleyin ve ardından yazıcıyı açın.

Bellek kartı

Bellek kartının yazıcının sistem kartına güvenli bir şekilde bağlandığından emin olun.

Önbellek kartı

Önbellek kartının yazıcının sistem kartına güvenli bir şekilde bağlandığından emin olun.

Adaptörlü sabit disk

Sabit diskin yazıcı sistem kartına güvenli bir şekilde bağlandığından emin olun.

Dahili Çözümler Bağlantı Noktası

Dahili Çözümler Bağlantı Noktası (ISP) düzgün şekilde çalışmazsa, olası çözümler şunlardır. Aşağıdakilerden birini veya birkaçını deneyin:

ISP BAĞLANTILARINI KONTROL EDİN

- ISP'nin yazıcı sistem kartına sıkıca takıldığından emin olun.
- Kablonun doğru konektöre sıkıca bağlandığından emin olun.

KABLOYU KONTROL EDİN

Doğru kabloyu kullandığınızdan ve kablonun doğru bağlandığından emin olun.

AĞ YAZILIMININ DOĞRU YAPILANDIRILDIĞINDAN EMİN OLUN.

Ağ üzerinden yazdırma yazılımının yüklenmesiyle ilgili daha fazla bilgi için, *Yazılım ve Belgeler* CD'sinde *Ağ İletişimi Kılavuzu*'na bakın.

Kağıt besleme sorunlarını çözme

Kağıt çok sık sıkışıyor

Olası çözümler aşağıda verilmektedir. Aşağıdakilerden birini veya birkaçını deneyin:

KAĞIDI KONTROL EDİN

Önerilen kağıtları ve diğer özel ortamları kullanın. Daha fazla bilgi için, kağıt ve özel ortamlarla ilgili kuralların bulunduğu bölüme bakın.

KAĞIT TEPSİSİNDE ÇOK FAZLA KAĞIT OLMADIĞINDAN EMİN OLUN.

Kağıt yığınının tepside veya çok amaçlı besleyicide belirtilen maksimum yığın yüksekliğini aşmadığından emin olun.

KAĞIT KILAVUZLARINI KONTROL EDİN

Tepsideki kılavuzları yüklenen kağıt boyutu için doğru konuma kaydırın.

KAĞIT, YÜKSEK NEM NEDENİYLE NEM EMMİŞ OLABİLİR

- Yeni bir paketten kağıt yükleyin.
- Kağıdı kullanana kadar orijinal paketinde saklayın.

Kağıt tepsileri

Olası çözümler aşağıda verilmektedir. Aşağıdakilerden birini veya birkaçını deneyin:

KAĞIDIN DOĞRU YÜKLENDİĞİNDEN EMİN OLUN

- 1 Kağıt tepsisini açın.
- 2 Kağıt sıkışmadığından veya yanlış beslenmediğinden emin olun.
- 3 Kağıt kılavuzlarının kağıdın kenarlarına dayandığından emin olun.
- 4 Kağıt tepsisinin doğru kapandığından emin olun.

YAZICIYI SIFIRLAYIN

Yazıcıyı kapatın, yaklaşık 10 saniye bekleyin ve ardından yazıcıyı açın.

KAĞIT TEPİSİNİN DÜZGÜN ŞEKİLDE TAKILI OLDUĞUNDAN EMİN OLUN

Sıkışma temizlendikten sonra kağıt sıkışması mesajı kalıyor



KAĞIDI KONTROL EDİN

Kağıt yolu temiz değil. Tüm yoldaki kağıt sıkışmalarını temizleyin ve ardından **Continue (Devam)** ögesine basın.

Sıkışma giderildikten sonra sıkışan sayfa yeniden yazdırılmıyor

SIKIŞMA GİDERME İŞLEVİNİ ETKİNLEŞTİRİN

Ayarlar menüsünde Sıkışma Giderme Kapalı olarak ayarlanmıştır. Sıkışma Giderme ayarını Açık konumuna getirin.

- 1 Yazıcının açık olduğundan ve ekranda **Hazır** mesajının görüntülediğinden emin olun.
- 2 Ana ekranda,  ögesine basın.
- 3 **Settings (Ayarlar)** ögesine basın.
- 4 **General Settings (Genel Ayarlar)** ögesine basın.
- 5 **Baskı Kurtarma** görüntüleninceye kadar aşağı oka basın.
- 6 **Print Recovery (Baskı Kurtarma)** ögesine basın.
- 7 **Açık** veya **Otomatik** görüntüleninceye kadar **Sıkışma Giderme** ögesinin yanındaki sağ oka basın.
- 8 **Submit (Gönder)** ögesine basın.
- 9  düğmesine basın.

Yazdırma kalitesi sorunlarını çözme

Aşağıdaki bölümlerdeki bilgiler yazdırma kalitesi sorunlarını çözmenize yardımcı olabilir. Bu öneriler de sorunu çözmüyorsa, Müşteri Destek Merkezine başvurun. Yazıcınızın bir parçasının ayarlanması veya değiştirilmesi gerekiyor olabilir.

Yazdırma kalitesi sorunlarını görme

Yazdırma kalitesi sorunlarını tecrit etmekte yardımcı olarak baskı kalitesi test sayfaları yazdırın:

- 1 Yazıcıyı kapatın.
- 2 Tepsiye Letter- veya A4-boyutunda kağıt yükleyin.
- 3 Yazıcıyı açarken **2** ve **6** düğmelerini basılı tutun.
- 4 İlerleme çubuğunun bulunduğu ekran görüntülendiğinde düğmeleri serbest bırakın. Yazıcı açılma sekansını yürütür ve ardından Yapılandırma menüsü görüntülenir.
- 5 **Yazdırma Kalitesi Sayfaları** görüntüleninceye kadar aşağı oka basın.
- 6 **Print Quality Pages (Yazdırma Kalitesi Sayfaları)** öğesine basın. Yazdırma kalitesi sınaama sayfaları yazdırılır.
- 7 **Back (Geri)** öğesine basın.
- 8 **Exit Configuration (Yapılandırmadan Çık)** öğesine basın.

Boş sayfalar

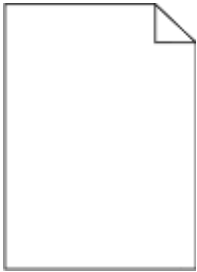

Olası çözümler aşağıda verilmektedir. Aşağıdakilerden birini veya birkaçını deneyin:

TONER KARTUŞUNDA AMBALAJ MALZEMESİ OLABİLİR

Toner kartuşunu çıkarın ve ambalaj malzemesinin düzgün şekilde çıkarılmış olduğundan emin olun. Toner kartuşunu geri takın.

TONER AZ OLABİLİR.

88 Kartuş Az mesajı görüntülendiğinde yeni bir toner kartuşu sipariş edin.

Sorun devam ederse, yazıcının servise gönderilmesi gerekebilir. Daha fazla bilgi için Müşteri Desteği ile irtibat kurun.

Karakterler tırtıklı veya kenarları düz değil



Olası çözümler aşağıda verilmektedir. Aşağıdakilerden birini veya birkaçını deneyin:

YAZDIRMA KALİTESİ AYARLARINI KONTROL EDİN

- Kalite menüsünde Yazdırma Çözünürlüğü ayarını 600 dpi, 1200 Image Q, 1200 dpi veya 2400 Image Q olarak ayarlayın.
- Kalite menüsünde Satır İyileştir seçeneğini etkinleştirin.

KARŞIDAN YÜKLENEN YAZI TİPLERİNİN DESTEKLENDİĞİNDEN EMİN OLUN.

Karşıdan yüklenen yazı tiplerini kullanıyorsanız, yazı tiplerinin yazıcı, ana bilgisayar ve yazılım programı tarafından desteklendiğini doğrulayın.

Kırılmış resimler

Aşağıdakilerden birini veya birkaçını deneyin:

KILAVUZLARI KONTROL EDİN

Tepsiadaki genişlik ve uzunluk kılavuzlarını yüklenen kağıt boyutu için doğru konuma kaydırın.

KAĞIT BOYUTU AYARINI KONTROL ETME

Kağıt boyutu ayarının tepsiye yüklü kağıtla aynı olduğundan emin olun:

- 1 Yazıcı kontrol panelinde Kağıt menüsünden, Kağıt Boyutu ayarını kontrol edin.
- 2 İş yazdırmaya göndermeden önce doğru boyut ayarını belirtin:
 - Windows kullanıcıları için: Yazdırma Özellikleri'nden boyutu belirtin.
 - Macintosh kullanıcıları için: Sayfa Ayarları iletişim kutusundan boyutu belirtin.

Hayalet resimler



KAĞIT TÜRÜ AYARINI KONTROL EDİN

Kağıt türü ayarının tepsiyeye yüklü kağıtla aynı olduğundan emin olun:

- 1 Yazıcı kontrol panelinde Kağıt menüsünden, Kağıt Türü ayarını kontrol edin.
- 2 İşi yazdırmaya göndermeden önce doğru tür ayarını belirtin:
 - Windows kullanıcıları için: Yazdırma Özellikleri'nden türü belirtin.
 - Macintosh kullanıcıları için: Yazdır iletişim kutusundan türü belirtin.

Gri artalan

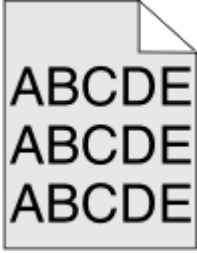

TONER DARKNESS (TONER KOYULUĞU) AYARINI KONTROL EDİN

Daha düşük bir Toner Darkness (Toner Koyuluğu) ayarı seçin:

- Yazıcı kontrol panelinin Quality (Kalite) menüsünden, ayarları değiştirin.
- Windows kullanıcıları için: Ayarı Print Properties (Yazıcı Özellikleri) menüsünden değiştirin.
- Macintosh kullanıcıları için: Ayarı Print (Kağıd Dök) menüsünden değiştirin.

Hatalı kenar boşlukları



Olası çözümler aşağıda verilmektedir. Aşağıdakilerden birini veya birkaçını deneyin:

KAĞIT KILAVUZLARINI KONTROL EDİN

Tepsiyedeki kılavuzları yüklenen kağıt boyutu için doğru konuma kaydırın.

KAĞIT BOYUTU AYARINI KONTROL ETME

Kağıt boyutu ayarının tepsiye yüklü kağıtla aynı olduğundan emin olun:

- 1 Yazıcı kontrol panelinde Kağıt menüsünden, Kağıt Boyutu ayarını kontrol edin.
- 2 İşi yazdırmaya göndermeden önce doğru boyut ayarını belirtin:
 - Windows kullanıcıları için: Yazdırma Özellikleri'nden boyutu belirtin.
 - Macintosh kullanıcıları için: Sayfa Ayarları iletişim kutusundan boyutu belirtin.

Kağıt kıvrılması

Olası çözümler aşağıda verilmektedir. Aşağıdakilerden birini veya birkaçını deneyin:

KAĞIT TÜRÜ AYARINI KONTROL EDİN

Kağıt türü ayarının tepsiye yüklü kağıtla aynı olduğundan emin olun:

- 1 Yazıcı kontrol panelinde Kağıt menüsünden, Kağıt Türü ayarını kontrol edin.
- 2 İşi yazdırmaya göndermeden önce doğru tür ayarını belirtin:
 - Windows kullanıcıları için: Yazdırma Özellikleri'nden türü belirtin.
 - Macintosh kullanıcıları için: Yazdır iletişim kutusundan türü belirtin.

KAĞIT, YÜKSEK NEM NEDENİYLE NEM EMMİŞ

- Yeni bir paketten kağıt yükleyin.
- Kağıdı kullanana kadar orijinal paketinde saklayın.

Yazdırma düzensizlikleri

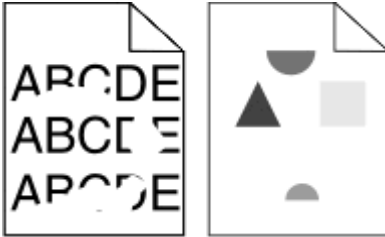

Olası çözümler aşağıda verilmektedir. Aşağıdakilerden birini veya birkaçını deneyin:

KAĞIT, YÜKSEK NEM NEDENİYLE NEM EMMİŞ OLABİLİR

- Yeni bir paketten kağıt yükleyin.
- Kağıdı kullanana kadar orijinal paketinde saklayın.

KAĞIT TÜRÜ AYARINI KONTROL EDİN

Kağıt türü ayarının tepsiye yüklü kağıtla aynı olduğundan emin olun:

- 1 Yazıcı kontrol panelinde Kağıt menüsünden, Kağıt Türü ayarını kontrol edin.
- 2 İşi yazdırmaya göndermeden önce doğru tür ayarını belirtin:
 - Windows kullanıcıları için: Yazdırma Özellikleri'nden türü belirtin.
 - Macintosh kullanıcıları için: Yazdır iletişim kutusundan türü belirtin.

KAĞIDI KONTROL EDİN

Pürüzlü yüzeyli dokulu kağıt yüklemekten kaçının.

TONER AZ OLABİLİR.

Ekranada **88 Kartuş Az** mesajı görüntülediğinde veya yazdırılan iş solgunsa, toner kartuşunu değiştirin.

ISITICI YIPRANMIŞ VEYA BOZUK OLABİLİR

Isıtıcıyı değiştirin.

Çarpık yazdırılıyor

Olası çözümler aşağıda verilmektedir. Aşağıdakilerden birini veya birkaçını deneyin:

KAĞIT KILAVUZLARINI KONTROL EDİN

Tepsideki kılavuzları yüklenen kağıt boyutu için doğru konuma kaydırın.

KAĞIDI KONTROL EDİN

Yazıcının spesifikasyonlarına uygun kağıt kullandığınızdan emin olun.

Saydamların veya kağıdın üzerinde sürekli siyah veya beyaz çizgiler görünüyor

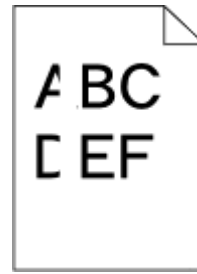
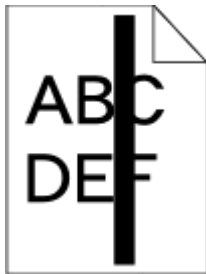

Olası çözümler aşağıda verilmektedir. Aşağıdakilerden birini veya birkaçını deneyin:

DOLGU DESENİNİN DOĞRU OLDUĞUNDAN EMİN OLUN

Dolgu deseni yanlışsa, yazılım programınızdan farklı bir dolgu deseni seçin.

KAĞIT TÜRÜNÜ KONTROL EDİN

- Farklı bir kağıt türüne yazdırmayı deneyin.
- Yalnızca önerilen saydamları kullanın.
- Kağıt Türü ayarının tepsiyeye veya besleyiciye yüklü kağıtla aynı olduğundan emin olun.
- Kağıt Dokusu ayarının tepsiyeye veya besleyiciye yüklü kağıt türü ya da özel ortam için uygun olduğundan emin olun.

TONER KARTUŞUNDA TONERİN EŞİT ŞEKİLDE DAĞITILDIĞINDAN EMİN OLUN

Toner kartuşunu çıkarın ve kartuşun ömrünü uzatmak için iki yana sallayarak toneri dağıtın, ardından kartuşu tekrar yerine takın.

TONER KARTUŞU BOZUK VEYA AZALMIŞ OLABİLİR

Kullanılmış toner kartuşunu yenisiyle değiştirin.

Yazdırılan sayfa çok açık



Olası çözümler aşağıda verilmektedir. Aşağıdakilerden birini veya birkaçını deneyin:

KOYULUK, PARLAKLIK VE KONTRAST AYARLARINI DEĞİŞTİRİN

Toner Koyuluğu ayarı çok açık, Parlaklık ayarı çok açık veya Kontrast ayarı çok düşük.

- Yazıcı kontrol panelinin Kalite menüsünden, bu ayarları değiştirin.
- Windows kullanıcıları için: Yazdırma Özellikleri'nden bu ayarları değiştirin.
- Macintosh kullanıcıları için: Yazdır iletişim kutusundan ve açılır-menülerden bu ayarları değiştirin.

KAĞIT, YÜKSEK NEM NEDENİYLE NEM EMMİŞ

- Yeni bir paketten kağıt yükleyin.
- Kağıdı kullanana kadar orijinal paketinde saklayın.

KAĞIDI KONTROL EDİN

Pürüzlü yüzeyli dokulu kağıt yüklemekten kaçının.

KAĞIT TÜRÜ AYARINI KONTROL EDİN

Kağıt türü ayarının tepsiye yüklü kağıtla aynı olduğundan emin olun:

- 1 Yazıcı kontrol panelinde Kağıt menüsünden, Kağıt Türü ayarını kontrol edin.
- 2 İşi yazdırmaya göndermeden önce doğru tür ayarını belirtin:
 - Windows kullanıcıları için: Yazdırma Özellikleri'nden türü belirtin.
 - Macintosh kullanıcıları için: Yazdır iletişim kutusundan türü belirtin.

TONER AZ

88 Kartuş Az mesajı görüntülendiğinde yeni bir toner kartuşu sipariş edin.

TONER KARTUŞU BOZUK OLABİLİR

Toner kartuşunu değiştirin.

Yazdırılan sayfa çok koyu



Olası çözümler aşağıda verilmektedir. Aşağıdakilerden birini veya birkaçını deneyin:

KOYULUK, PARLAKLIK VE KONTRAST AYARLARINI DEĞİŞTİRİN

Toner Koyuluğu ayarı çok koyu, Parlaklık ayarı çok koyu veya Kontrast ayarı çok yüksek.

- Yazıcı kontrol panelinin Kalite menüsünden, bu ayarları değiştirin.
- Windows kullanıcıları için: Yazdırma Özellikleri'nden bu ayarları değiştirin.
- Macintosh kullanıcıları için: Yazdır iletişim kutusundan ve açılır-menülerden bu ayarları değiştirin.

KAĞIT, YÜKSEK NEM NEDENİYLE NEM EMMİŞ

- Yeni bir paketten kağıt yükleyin.
- Kağıdı kullanana kadar orijinal paketinde saklayın.

KAĞIDI KONTROL EDİN

Pürüzlü yüzeyli dokulu kağıt yüklemekten kaçının.

KAĞIT TÜRÜ AYARINI KONTROL EDİN

Kağıt türü ayarının tepsiye yüklü kağıtla aynı olduğundan emin olun:

- 1 Yazıcı kontrol panelinde Kağıt menüsünden, Kağıt Türü ayarını kontrol edin.
- 2 İşi yazdırmaya göndermeden önce doğru tür ayarını belirtin:
 - Windows kullanıcıları için: Yazdırma Özellikleri'nden türü belirtin.
 - Macintosh kullanıcıları için: Yazdır iletişim kutusundan türü belirtin.

TONER KARTUŞU BOZUK OLABİLİR

Toner kartuşunu değiştirin.

Tamamen renkli sayfalar

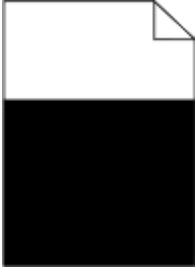

Muhtemel çözümler aşağıda verilmektedir. Aralarından birini veya bir kaçını deneyin:

TONER KARTUŞUNUN DOĞU TAKILDIĞINDAN EMİN OLUN.

Toner kartuşunu çıkarın ve toneri yeniden dağıtmak için iki tarafa sallayın ve geri takın.

TONER KARTUŞU BOZUK VEYA TONERİ AZALMIŞ OLABİLİR

Kullanılmış toner kartuşunu yenisiyle değiştirin Sorun devam ettiği takdirde, yazıcının servis görmesi gerekebilir. Daha fazla bilgi için, Müşteri Desteğine başvurun.

Kesikli dikey çizgiler



Olası çözümler aşağıda verilmektedir. Aşağıdakilerden birini veya birkaçını deneyin:

TONER LEKE YAPIYOR

İş için kağıt beslemek üzere başka bir tepsi veya besleyici seçin:

- Yazıcı kontrol panelinde Kağıt Menüsü'nden Varsayılan Kaynak seçeneğini belirleyin.
- Windows kullanıcıları için: Yazdırma Özellikleri'nden kağıt kaynağını seçin.
- Macintosh kullanıcıları için: Yazdır iletişim kutusundan ve açılır-menülerden kağıt kaynağını seçin.

TONER KARTUŞU BOZUK

Toner kartuşunu değiştirin.

KAĞIT YOLU TEMİZ OLMAYABİLİR

Toner kartuşunun etrafındaki kağıt yolunu kontrol edin.

⚠ DİKKAT—SICAK YÜZEY: Yazıcının içi sıcak olabilir. Sıcak bir yüzeyin neden olabileceği bir yaralanma riskini azaltmak için, dokunmadan önce yüzeyin soğumasını bekleyin.

Gördüğünüz kağıtları çıkarın.

KAĞIT YOLUNDA TONER VAR

Müşteri Destek Merkezine başvurun.

Kesikli yatay çizgiler



Olası çözümler aşağıda verilmektedir. Aşağıdakilerden birini veya birkaçını deneyin:

TONER LEKE YAPIYOR

İş için kağıt beslemek üzere başka bir tepsi veya besleyici seçin:

- Yazıcı kontrol panelinde Kağıt Menüsü'nden Varsayılan Kaynak seçeneğini belirleyin.
- Windows kullanıcıları için: Yazdırma Özellikleri'nden kağıt kaynağını seçin.
- Macintosh kullanıcıları için: Yazdır iletişim kutusundan ve açılır-menülerden kağıt kaynağını seçin.

TONER KARTUŞU BOZUK OLABİLİR

Toner kartuşunu değiştirin.

KAĞIT YOLU TEMİZ OLMAYABİLİR

Toner kartuşunun etrafındaki kağıt yolunu kontrol edin.

⚠ DİKKAT—SICAK YÜZEY: Yazıcının içi sıcak olabilir. Sıcak bir yüzeyin neden olabileceği bir yaralanma riskini azaltmak için, dokunmadan önce yüzeyin soğumasını bekleyin.

Gördüğünüz kağıtları çıkarın.

KAĞIT YOLUNDA TONER VAR

Müşteri Destek Merkezine başvurun.

Sayfada toner sisi veya artalan gölgesi var

Olası çözümler aşağıda verilmektedir. Aşağıdakilerden birini veya birkaçını deneyin:

TONER KARTUŞU BOZUK OLABİLİR

Toner kartuşunu değiştirin.

ŞARJ SİLİNDİRLERİ BOZUK OLABİLİR

Şarj silindirleri değiştirin.

KAĞIT YOLUNDA TONER VAR

Müşteri Destek Merkezine başvurun.

Toner çıkıyor



Olası çözümler aşağıda verilmektedir. Aşağıdakilerden birini veya birkaçını deneyin:

KAĞIT TÜRÜ AYARINI KONTROL EDİN

Kağıt türü ayarının tepsiyeye yüklü kağıtla aynı olduğundan emin olun:

- 1 Yazıcı kontrol panelinde Kağıt menüsünden, Kağıt Türü ayarını kontrol edin.
- 2 İş yazdırmaya göndermeden önce doğru tür ayarını belirtin:
 - Windows kullanıcıları için: Yazdırma Özellikleri'nden türü belirtin.
 - Macintosh kullanıcıları için: Yazdır iletişim kutusundan türü belirtin.

KAĞIT DOKUSU AYARINI KONTROL EDİN

Yazıcı kontrol panelinin Kağıt menüsünde Kağıt Dokusu ayarının tepsiye yüklü kağıtla aynı olduğundan emin olun.

Toner benekleri var



Olası çözümler aşağıda verilmektedir. Aşağıdakilerden birini veya birkaçını deneyin:

TONER KARTUŞU BOZUK OLABİLİR

Toner kartuşunu değiştirin.

KAĞIT YOLUNDA TONER VAR

Müşteri Destek Merkezine başvurun.

Transparan yazdırma kalitesi kötü

Aralarından birini veya bir kaçını deneyin:

TRANSPARANLARI KONTROL EDİN

Yalnızca yazıcının spesifikasyonlarına uygun transparanları kullanın.

KAĞIT TÜRÜ AYARINI KONTROL EDİN

Kağıt türü ayarının tepsiye yüklü kağıtla aynı olduğundan emin olun:

- 1 Yazıcı kontrol paneli Paper (Kağıt) menüsünde, Paper Type (Kağıt Türü) ayarını kontrol edin.
- 2 İş yazdırmaya göndermeden önce doğru tür ayarını belirtin:
 - Windows kullanıcıları için: türü Print Properties (Yazıcı Özellikleri) menüsünde belirtin.
 - Macintosh kullanıcıları için: türü Print (Kağıda Dök) menüsünden belirtin.

Eşitsiz yazdırma yoğunluğu

Örnek	Neden	Çözüm
	Toner kartuşu yıpranmış veya bozuk.	Toner kartuşunu değiştirin.
	Fotokondüktör yıpranmış veya bozuk.	Fotokondüktörü değiştirin.

Yerleşik Web Sunucusu açılmıyor

Olası çözümler aşağıda verilmektedir. Aşağıdakilerden birini veya birkaçını deneyin:

AĞ BAĞLANTILARINI KONTROL EDİN

Bilgisayarınızın ve yazıcınızın açıldığından ve aynı ağa bağlı olduğundan emin olun.

AĞ AYARLARINI KONTROL EDİN

Ağ ayarlarına bağlı olarak, Yerleşik Web Sunucusu'na erişmek için yazıcı IP adresinden önce **http://** yerine **https://** yazın. Daha fazla bilgi için sistem yöneticinizle görüşün.

Teknik Desteğe Başvurma

Teknik Destek Merkezini aradığınızda, karşılaştığınız sorunu, ekrandaki mesajı ve bir çözüm bulmak için uyguladığınız sorun giderme adımlarını iletin.

Yazıcınızın modeli tipini ve Servis Etiketini numarasını veya Hızlı Servis Kodunu bilmeniz gerekir. Daha fazla bilgi için, yazıcının ön kapağının içindeki etikete bakın. Servis Etiketini numarası menü ayarları sayfasının içinde de listelenir.

İlave teknik destek için, support.dell.com adresindeki Dell Destek Web sitesini kontrol edin.

Ek

Dell Teknik Destek İlkesi

Teknisyenler tarafından verilen teknik destek, sorun giderme sürecinde müşterinin işbirliğini ve katılımını gerektirir; ayrıca yazıcının ve Dell tarafından yüklenen donanımın gerektiği gibi çalıştığına doğrulanmasıyla birlikte, İşletim Sistemi, uygulama yazılımı ve donanım sürücülerinin, Dell tarafından gönderildiği şekilde orijinal varsayılan yapılandırma ayarlarına geri döndürülmesini sağlar. Teknisyenler tarafından verilen teknik desteğe ek olarak, Dell Support adresinde çevrimiçi teknik destek de verilmektedir. Ek teknik destek seçenekleri satın alınabilir.

Dell, yazıcılar ve Dell tarafından yüklenen yazılım ve çevre birimlerine sınırlı teknik destek vermektedir. Satın alınan ve Software Peripherals (DellWare) ReadyWare ve Custom Factory Integration (CFI/DellPlus) tarafından yüklenen, diğer yazılım ve çevre birimlerine orijinal üretici tarafından destek verilmektedir.

Dell ile Bağlantı Kurma

support.dell.com adresinden Dell Destek'e erişebilirsiniz. WELCOME TO DELL SUPPORT (DELL DESTEĞİNE HOŞGELDİNİZ) sayfasında bulunduğunuz bölgeyi seçin ve sizden istenen bilgileri sağladıktan sonra yardım araçları ve bilgilerine ulaşın.

Aşağıdaki adresleri kullanarak Dell'e elektronik olarak da başvurabilirsiniz:

- World Wide Web

www.dell.com/

www.dell.com/ap/ (Yalnızca Asya/Pasifik ülkeleri)

www.dell.com/jp/ (Yalnızca Japonya)

www.euro.dell.com (Yalnızca Avrupa)

www.dell.com/la/ (Latin Amerika ve Karayip ülkeleri)

www.dell.ca (Yalnızca Kanada)

- Anonim dosya aktarım protokolü (FTP)

ftp.dell.com

Anonim kullanıcı adı ile oturum açın ve parola olarak da e-posta adresinizi kullanın.

- Elektronik Destek Hizmeti

mobile_support@us.dell.com

support@us.dell.com

a-techsupport@dell.com (Yalnızca Latin Amerika ve Karayip ülkeleri)

apsupport@dell.com (Yalnızca Asya/Pasifik ülkeleri)

support.jp.dell.com (Yalnızca Japonya)

support.euro.dell.com (Yalnızca Avrupa)

- Elektronik Fiyat Servisi

apmarketing@dell.com (Yalnızca Asya/Pasifik ülkeleri)

sales_canada@dell.com (Yalnızca Kanada)

Garanti ve İade Politikası

Dell Inc. ("Dell") donanım ürünlerini, yeni veya endüstri standardı uygulamalarına uygun olarak yeni kabul edilen parçalardan üretir. Yazıcınıza verilen Dell garantisi hakkında bilgi için, *Ürün Bilgi Kılavuzu*'na başvurun.

Dizin

Sayılar

1565 Öykünme hatası, öykünme seçeneği yükle 260
 290-295.yy tarayıcı sıkışması 261
 293 İş yeniden başlatılıyorsa tüm orijinaleri yerleştirin 261
 293.02 Flatbed Kapağı Açık 261
 294 ADF Sıkışması 262
 30.yy Geçersiz dolmuş, kartuşu değiştirin 255
 31.yy Bozuk veya eksik kartuşu değiştirin 255
 32.yy Kartuş parça numarası aygıt tarafından desteklenmiyor 255
 34 Kısa kağıt 255
 35 Kaynak Kaydetme özelliğini desteklemek için bellek yetersiz 256
 37 Bellek yetersiz, bazı Bekletilen İşler silindi 256
 37 İş harmanlamak için bellek yetersiz 256
 37 Yetersiz bellek, bekletilen bazı işler geri yüklenmeyecek 252
 38 Bellek dolu 256
 39 Karmaşık sayfa, bazı veriler yazdırılamayabilir 256
 50 PPDS font hatası 257
 500-yapraklık çekmece kurma 49
 51 Hatalı önbellek algılandı 257
 52 Önbellekte kaynaklar için yeterli boş yer yok 257
 54 Ağ <x> yazılım hatası 257
 54 Standart ağ yazılım hatası 257
 55 Yuvada desteklenmeyen seçenek 258
 56 Paralel port <x> devredışı 258
 56 Seri port <x> devredışı 258
 56 Standart USB portu devre dışı 258
 56 USB portu <x> devredışı 258

57 Yapılandırma değişti, bekletilen işler yüklenmedi 252
 58 Çok fazla önbellek seçeneği kurulu 259
 58 Çok fazla tepsi takılı 259
 59 Uyumsuz tepsi <x> 259
 61 Bozuk diski çıkarın 259
 62 Disk dolu 259
 63 Disk biçimlenmemiş 259
 80 Rutin bakım gerekiyor 260
 84 PC Kiti ömür uyarısı 260
 84 PC Kitini Değiştirin 260
 840.01 Tarayıcı Devredışı 262
 840.02 Tarayıcı Otomatik Devredışı 262
 88 Kartuş az 260

Simgeler

"bilgisayara tarama" ekranı seçenekler 154, 155
 <input src> kaynağına <Custom String> yükleyin 253
 <input src> kaynağına <Custom Type Name> Yükle 253
 <input src> kaynağına <type> <size> yükle 253
 <input src> kaynağını <Custom String> olarak değiştir 250
 <input src> kaynağını <size> olarak değiştir 250
 <input src> kaynağını <type><size> olarak değiştir 250
 <input src> yerine <Custom Type Name> gir 249
 <size> kaynağına <input src> yükleyin 253

A

adaptörlü sabit disk sorun giderme 276
 ADF kopyalama, kullanarak 104
 ADF ayırma silindirleri, temizleme 223
 adımlar yazıcıyı kurma 54

adres defteri, faks kullanım 140
 Ağ <x> menüsü 165
 ağ ayarları sayfası 52
 Ağ Kartı menüsü 166
 Aktif NIC menüsü 164
 ana ekran düğmeler 23
 antetli kopyalama 106
 kullanımla ilgili ipuçları 96
 yükleme 79
 AppleTalk menüsü 169
 ayar kağıt boyutu 74
 kağıt türü 74
 TCP/IP adresi 167
 Universal (Evrensiz) Kağıt Boyutu 74
 Ayarlar menüsü 179
 aygıt durumunu kontrol etme Yerleşik Web Sunucusunda 233

B

baskı kalitesi sınama sayfaları, yazdırma 101
 Bekletilen bazı işler geri yüklenemedi 252
 bekletilen işler 98
 Macintosh bilgisayarından kağıda dökme 99
 Windows'tan yazdırma 98
 Bekletilen İşler Geri Yüklensin mi? 255
 Belge Tarama Çok Uzun 260
 belgeler, yazdırma Macintosh'tan 95
 Windows'tan 95
 Bellek dolu, fakslar yazdırılamıyor 252
 bellek kartı kurma 31
 sorun giderme 275
 belenim kartı kurma 33
 bilgi, bulma 16

bir bilgisayara tarama 152
 seçenekler 153, 154, 155
 tarama kalitesini
 iyileştirme 155
 bir flaş sürücüye tarama 153
 bir FTP adresine tarama
 adres defterini kullanma 148
 bilgisayarı kullanarak kısayollar
 oluşturma 148
 dokunma ekranını kullanarak
 kısayol oluşturma 149
 FTP kalitesini iyileştirme 151
 kısayol numaraları
 kullanma 148
 tuştakımını kullanma 147
 bir işi iptal etme
 Macintosh'tan 102
 Windows'tan 102
 yazıcı operatör panelinden 102
 bir kağıtta birden fazla
 sayfa 109
 bir kopyayı büyütme 107
 bir kopyayı küçültme 107
 Boyut Değiştir menüsü 157
 bulma
 bilgi 16
 Web sitesi 16
 yayınlar 16

Ç

ÇA Yapılandırma menüsü 157
 çevre ayarları
 Eko-Modu 69
 Enerji Tasarrufu 70
 parlaklık, ayarlama 71
 Sessiz Modu 72
 standart çıkış selesi
 aydınlatması 71
 çıktı dosyası türü
 değiştirme 120
 çok amaçlı besleyici
 yükleme 79
 çözünürlük, faks
 değiştirme 141

D

değiştirme
 fotokondüktör kiti 228
 toner kartuşu 226
 Desteklenmeyen disk 255

Desteklenmeyen USB aygıtı,
 lütfen çıkarın 255
 Desteklenmeyen USB hub'ı,
 lütfen çıkarın 255
 Disk bozulmuş 251
 dizin listesi, yazdırma 101
 dokunma ekranı
 düğmeler 24
 Durum İzleme Merkezi 93
 düğmeler, ana ekran 23
 düğmeler, dokunma ekranı 24
 düğmeler, yazıcı kontrol
 paneli 22

E

e-posta
 düşük sarf malzemesi düzeyi
 bildirimini 233
 etkinleştirme 116
 farklı kağıt gerekiyor
 bildirimini 233
 iptal etme 121
 kağıt gerekiyor bildirimini 233
 kağıt sıkışması bildirimini 233
 E-posta Ayarları menüsü 199
 e-posta ayarlarını
 yapılandırma 117
 e-posta ekranı
 gelişmiş seçenekler 123
 seçenekler 121, 122, 123
 e-posta fonksiyonu
 kurma 117
 e-posta gönderme
 adres defterini kullanma 119
 çıktı dosyası türünü
 değiştirme 120
 dokunma ekranını kullanarak
 kısayol oluşturma 118
 dokunma ekranını
 kullanma 118
 e-posta ayarları 116
 e-posta ayarlarını
 yapılandırma 117
 e-posta fonksiyonunu
 ayarlama 117
 kısayol numaraları
 kullanma 119
 konu satırı ekleme 120
 mesaj satırı ekleme 120
 renkli belgeler 121

Yerleşik Web sunucusunu
 kullanarak kısayol
 oluşturma 118
 Eko-Modu ayarı 69
 ekran sorunlarını giderme
 ekran boş 249
 ekranda yalnızca baklava
 dilimleri görüntüleniyor 249
 ekran, yazıcı kontrol paneli 22
 parlaklığı ayarlama 71
 Elle besleyiciye <boyut>
 Yükle 254
 Elle Besleyiciye <Custom
 String> Yükle 254
 Elle Besleyiciye <Custom Type
 Name> Yükle 254
 Elle Besleyiciye <tür> <boyut>
 Yükle 254
 Enerji Tasarrufu
 ayarlama 70
 Ethernet ağları
 Macintosh 61
 Windows 61
 Ethernet portu 50
 etiketler, kağıt
 ipuçları 97

F

fabrika ayarları, geri yükleme
 yazıcı kontrol paneli
 menüleri 234
 faks bağlantıları
 bilgisayar modemine 134
 bölgesel adaptörler 130
 farklı zil hizmeti 127
 telefona 128
 telesekretere 128
 faks bağlantısı
 bir DSL hattına bağlama 126
 bir PBX veya ISDN'e
 bağlama 127
 yazıcıyı duvar prizine
 bağlama 126
 Faks başarısız oldu 256
 faks bekletme 145
 Faks belleği dolu 252
 Faks bölümlenme çalışmıyor.
 Sistem yöneticisine
 başvurun. 252
 faks ekranı
 gelişmiş seçenekler 144
 seçenekler 143, 144

faks kalitesi, iyileştirme 145
 faks kartı
 kurma 46
 Faks Modu (Analog Faks Ayarları) menüsü 190
 Faks Modu (Faks Sunucusu Ayarları) menüsü 197
 faks sorun giderme
 alınan faksların yazdırma kalitesi düşük 274
 arayan adı gösterilmiyor 271
 faks alıyor ama gönderemiyor 273
 faks gönderilemiyor veya alınamıyor 271
 faks gönderiyor ama alamıyor 273
 istenmeyen faksları engelleme 142
 Faks Sunucusu 'To Format' (Bu Formata) ayarlanmamış. Sistem yöneticisine başvurun. 252
 faks yönlendirme 146
 fakslama
 adres defterini kullanma 140
 bilgisayarı kullanarak gönderme 137
 bir faks bağlantısı seçme 125
 bir faks günlüğünü görüntüleme 142
 bir faks işini iptal etme 143
 bir faksı programlanan bir zamanda gönderme 141
 bir faksın rengini açma veya koyulaştırma 141
 çözünürlüğü değiştirme 141
 dokunma ekranını kullanarak kısayol oluşturma 139
 etkinleştirme 135
 faks ayarları 124, 135, 136
 faks bekletme 145
 faks kalitesini iyileştirme 145
 faks yönlendirme 146
 her iki yüze (önlü arkalı) yazdırma 142
 kısayolları kullanma 140
 tarihi ve saati ayarlama 136
 yaz saatini açma veya kapatma 136
 yazıcının kontrol panelini kullanarak gönderme 137

Yerleşik Web sunucusunu kullanarak kısayol oluşturma 138, 139
 farklı zil hizmeti bağlanma 127
 fiber optik ağ ayarları 61
 Finishing (Bitirme) menüsü 212
 flaş sürücü 100
 Flaş Sürücü menüsü 207
 font örnek listesi yazdırma 101
 fotoğraflar kopyalama 105
 fotokondüktör kiti değiştirme 228
 FTP
 adres defteri 148
 FTP Ayarları menüsü 203
 FTP ekranı gelişmiş seçenekler 150
 seçenekler 149, 150
 FTP kalitesi, iyileştirme 151

G

geçerli yazdırma işini duraklatma.
 kopya çıkarmak için 111
 geri dönüştürme
 Dell ürünleri 231
 geri dönüştürülmüş kağıt kullanım 68
 gizli ve diğer bekletilen işleri yazdırma
 Macintosh bilgisayarından 99
 Windows'tan 98
 Gizli yazdırma işleri 98
 Macintosh bilgisayarından kağıda dökme 99
 Windows'tan yazdırma 98
 Gizli Yazdırma menüsü 177
 görme raporlar 234
 gürültü azaltma 72
 güvenlik bilgileri 14, 15
 Güvenlik Denetim Günlüğü menüsü 178

H

HTML menüsü 220

I

Internal Solutions Port kurma 35
 sorun giderme 276
 Internal Solutions Port (Dahili Çözüm Portu), ağ port ayarlarını değiştirme 64
 IPv6 menüsü 168
 ışık
 standart çıkış selesi 71
 ışık, gösterge 22
 ipuçları
 antetli 96
 etiketler, kağıt 97
 stok kartı 97
 zarflar 96

İ

İş yeniden başlatılıyorsa tüm orijinaleri yerleştirin. 260

K

kablolar
 Ethernet 50
 USB 50
 kabloları takma 50
 kablolu ağ
 Macintosh kullanarak 61
 kablolu ağ kurma
 Windows kullanarak 61
 kablosuz ağ
 kurma, Macintosh kullanarak 58
 kurma, Windows kullanarak 55
 yapılandırma bilgileri 54
 Kablosuz menüsü 169
 kağıt
 ağırlığı seçme 159
 antetli 88
 boyut ayarlama 74
 geri dönüştürülmüş 68
 kabul edilemez 88
 matbu formlar 88
 özellikler 87
 saklama 89
 seçme 88
 tür ayarlama 74
 Universal (Evrensel) kağıt boyutu 74
 Universal (Evrensel) Kağıt Boyutu 162

yükleme, çok amaçlı besleyici 79
 Kağıt Ağırlığı menüsü 159
 kağıt besleme sorunlarını giderme
 sıkışma giderildikten sonra mesaj kalıyor 277
 kağıt boyutları
 yazıcı tarafından desteklenen 89
 Kağıt Değiştir: Yükle Tepsi<x>
 <paper type> 261
 Kağıt Dokusu menüsü 158
 kağıt kapasiteleri
 tepşiler 91
 kağıt kapasitesi
 çok amaçlı besleyici 91
 kağıt sıkışmaları
 önleme 75
 sıkışma bölgelerine erişim 235
 kağıt sıkışmaları, giderme
 200-201 236
 231 239
 233 241
 234 241
 235 242
 240-249 242
 250 243
 251 244
 290-294 245
 kağıt türleri
 çift yüz desteği 91
 nereye yüklemeli 91
 yazıcı tarafından desteklenen 91
 kağıt türü
 özel 85
 Kağıt Türü/Boyutu menüsü 157
 Kağıt Yükleme menüsü 161
 Kapağı kapat veya kartuş tak 251
 kaydetme
 tarayıcı 224
 kısayollar, oluşturma
 e-posta 118
 faks alıcısı 138, 139
 FTP alıcısı 148, 149
 kontrol paneli, yazıcı 22
 Kontrol yazdırma işleri 98
 Macintosh bilgisayarından kağıda dökme 99
 Windows'tan yazdırma 98

konu ve mesaj bilgileri
 e-postaya ekleme 120
 kopya kalitesi
 ayarlama 108
 iyileştirme 115
 kopyalama
 ADF kullanarak 104
 antetli kağıda 106
 bir boyuttan diğerine 106
 bir kağıtta birden fazla sayfa 109
 bir kaplama mesajı ekleme 112
 bir kopyalama işini iptal etme 112
 bir tarih ve saat damgası ekleme 111
 bir yazdırma işini kopya çıkarmak için duraklatma 111
 büyütme 107
 fotoğraflar 105
 hızlı kopyalama 104
 kağıdın her iki yüzüne yazdırma (önlü arkalı) 107
 kaliteyi ayarlama 108
 kopya kalitesini iyileştirme 115
 kopyalar arasına ayırma sayfaları yerleştirme 109
 kopyaları harmanlama 108
 küçültme 107
 özel iş (iş oluşturma) 110
 tarayıcı camını kullanarak (flatbed) 105
 transparan yapma 105
 kopyalama ekranı seçenekler 113, 114
 kopyalama sorun giderme düşük kopyalama kalitesi 267
 düşük resim tarama kalitesi 270
 fotokopi makinesi yanıt vermiyor 266
 kısmi belge veya fotokopiler 268
 tarayıcı ünitesi kapanmıyor 266
 kopyaları harmanlama 108
 koruma ayarları
 Eko-Modu 69
 Enerji Tasarrufu 70
 parlaklık, ayarlama 71
 Sessiz Modu 72

standart çıkış selesi aydınlatması 71
 kurallar
 antetli 96
 transparanlar 96
 kurma
 kablosuz ağ 55, 58
 seri yazdırma 66
 sürücü seçenekleri 53
 yazıcı yazılımı 52

M

Macintosh
 kablosuz ağ kurulumu 58
 menü ayarları sayfası yazdırma 51
 menüler
 Ağ <x> 165
 Ağ Kartı 166
 Aktif NIC 164
 AppleTalk 169
 Ayarlar 179
 Bitirme 212
 Boyut Değiştir 157
 ÇA Yapılandırma 157
 E-posta Ayarları 199
 Faks Modu (Analog Faks Ayarları) 190
 Faks Modu (Faks Sunucusu Ayarları) 197
 Flaş Sürücü 207
 FTP Ayarları 203
 Gizli Yazdırma 177
 Güvenlik Denetim Günlüğü 178
 HTML 220
 IPv6 168
 Kablosuz 169
 Kağıt Ağırlığı 159
 Kağıt Boyutu/Türü 157
 Kağıt Dokusu 158
 Kağıt Yükleme 161
 Kalite 214
 Muhtelif 177
 Netware 170
 Özel Adlar 162
 Özel Tarama Boyutları 162
 Özel Türler 162
 Paralel menüsü 171
 PCL Öykün 216
 PDF 216
 PostScript 216

PPDS 218
 Raporlar 163, 166
 Resim 221
 Seri <x> 173
 Setup (Ayarlar) 211
 SMTP Ayarları menüsü 175
 Standart Ağ 165
 Standart USB 170
 şema 156
 Tarih/Saat Ayarları 178
 TCP/IP 167
 Universal Ayarları 162
 Varsayılan Kaynak 157
 XPS 215
 Yardım 221
 Yardımcı programlar 215
 Modeme bağlı analog telefon hattı yok, faks devredışı. 251
 Muhtelif menüsü 177

N

NetWare menüsü 170

Ö

Ön kapağı kapatın 251
 önbellek kartı
 kurma 33
 sorun giderme 275
 önlü arkalı yazdırma
 faks işleri, gelen 142
 kopyalama işleri 107
 yazdırma işleri 95
 Özel Adlar menüsü 162
 özel kağıt türü
 atama 85
 Özel Tarama Boyutları
 menüsü 162
 Özel Tür <x>
 ad değiştirme 85
 Özel Türler menüsü 162

P

Paralel menüsü 171
 parlaklık, ayarlama 71
 PCL Öykün menüsü 216
 PDF menüsü 216
 port ayarları
 yapılandırılıyor 64
 PostScript menüsü 216
 PPDS menüsü 218

Q

Quality (Kalite) menüsü 214

R

raporlar
 görme 234
 Raporlar menüsü 163, 166
 renkli belgeler
 e-posta gönderme 121
 Resim menüsü 221

S

saklama
 kağıt 89
 sarf malzemeleri 225
 sarf malzemeleri
 durum 225
 saklama 225
 tasarruf etme 68
 sarf malzemelerinden tasarruf etme 68
 sarf malzemesi durumu, kontrol etme 225
 sarf malzemesi sipariş etme
 bir ağa bağlı yazıcı 226
 yerel olarak bir bilgisayara bağlanmış yazıcı 226
 seçenekler
 500-yapraklık çekmece 49
 ağ bağlantıları 28
 bellek kartı 28, 31
 bellenim kartı 28, 33
 dahili 28
 faks kartı 28, 46
 Internal Solutions Port 28, 35
 önbellek kartı 33
 portlar 28
 yazıcı sabit diski 28, 42
 seçenekler, dokunma ekranı
 bilgisayara tarama 154, 155
 e-posta 121, 122, 123
 faks 143, 144
 FTP 149, 150
 kopyalama 113, 114
 Seri <x> menüsü 173
 seri portu 66
 seri yazdırma
 kurma 66
 Sessiz Modu 72
 Setup (Ayarlar) menüsü 211

sıkışmalar
 erişme 235
 mesajların anlamları 235
 önleme 75
 sıkışmalar, giderme
 200-201 236
 202 238
 231 239
 233 241
 234 241
 235 242
 240-249 242
 250 243
 251 244
 290-294 245
 sistem kartı
 erişme 29
 SMTP Ayarları menüsü 175
 SMTP sunucusu ayarlanmamış.
 Sistem yöneticisine
 başvurun. 251
 sorun giderme
 Teknik Desteğe başvurma 289
 temel yazıcı sorunlarını
 çözme 249
 yanıt vermeyen bir yazıcıyı
 kontrol etme 249, 269
 sorun giderme, ekran
 ekran boş 249
 ekranda yalnızca baklava
 dilimleri görüntüleniyor 249
 sorun giderme, faks
 alınan faksların yazdırma
 kalitesi düşük 274
 arayan adı gösterilmiyor 271
 faks alıyor ama
 gönderemiyor 273
 faks gönderilemiyor veya
 alınamıyor 271
 faks gönderiyor ama
 alamıyor 273
 istenmeyen faksları
 engelleme 142
 sorun giderme, kağıt besleme
 sıkışma giderildikten sonra
 mesaj kalıyor 277
 sorun giderme, kopyalama
 düşük kopyalama kalitesi 267
 düşük resim tarama
 kalitesi 270
 fotokopi makinesi yanıt
 vermiyor 266

kısmi belge veya fotokopiler 268
 tarayıcı ünitesi kapanmıyor 266
 sorun giderme, tarama bilgisayardan taranamıyor 271
 kısmi belge veya fotoğraf taramaları 270
 tarama başarısız oldu 269
 tarama işlemi çok uzun sürüyor veya bilgisayarın donmasına neden oluyor 269
 tarayıcı ünitesi kapanmıyor 266
 sorun giderme, yazdırma beklenmeyen sayfa kesilmeleri oluşuyor 266
 bekletilen işler yazdırılmıyor 264
 Büyük işler harmanlanmıyor 265
 çok-dilli PDF'ler yazdırılmıyor 262
 hatalı karakterler yazdırılıyor 265
 hatalı marjlar 280
 iş beklenenden uzun sürüyor 264
 iş yanlış kağıda yazdırılıyor 265
 iş yanlış tepside yazdırılıyor 265
 işler yazdırılmıyor 263
 kağıt çok sık sıkışıyor 276
 kağıt kıvrılması 281
 sıkışan sayfalar yeniden yazdırılmıyor 277
 tepsi bağlantılandırma çalışmıyor 265
 sorun giderme, yazdırma kalitesi baskı kalitesi sınama sayfaları 278
 boş sayfalar 278
 çarpık yazdırılıyor 282
 düşük yazdırma kalitesi 288
 eşitsiz yazdırma yoğunluğu 289
 gri artalan 280
 hayalet resimler 280
 karakterlerin kenarları tırtıklı 279
 kesikli dikey çizgiler 285

kesikli yatay çizgiler 286
 kırılmış resimler 279
 sürekli beyaz çizgiler 282
 sürekli siyah çizgiler 282
 tamamen renkli sayfalar 285
 toner benekleri var 288
 toner çıkıyor 287
 toner sisli veya artalan gölgesi 287
 yazdırılan sayfa çok açık. 283
 yazdırılan sayfa çok koyu 284
 yazdırma düzensizlikleri 281
 sorun giderme, yazıcı seçenekleri adaptörlü sabit disk 276
 bellek kartı 275
 çekmeceler 275
 Internal Solutions Port 276
 kağıt tepsileri 277
 önbellek kartı 275
 seçenek çalışmıyor 275
 Standart Ağ menüsü 165
 standart çıkış selesi ışık 71
 Standart çıkış selesinden kağıt çıkar 254
 Standart USB menüsü 170
 stok kartı ipuçları 97
 yükleme 79
 Sürücü Profil Düzenleyicisi 93

T
 tarama kalitesi, iyileştirme 155
 Tarama Profili seçenekleri 153, 154, 155
 tarama sorunlarını giderme bilgisayardan taranamıyor 271
 kısmi belge veya fotoğraf taramaları 270
 tarama başarısız oldu 269
 tarama işlemi çok uzun sürüyor veya bilgisayarın donmasına neden oluyor 269
 tarayıcı ünitesi kapanmıyor 266
 tarayıcı fonksiyonlar 20
 kaydetme 224
 Otomatik Belge Besleyici (ADF) 21
 tarayıcı camı 21

Tarayıcı ADF Kapağı Açık 260
 tarayıcı camı temizleme 222
 tarayıcı camı (flatbed) kopyalama, kullanarak 105
 tarih ve saat ayar 136
 Tarih/Saat Ayarları menüsü 178
 TCP/IP menüsü 167
 Teknik Desteğe başvurma 289
 Teknik Destek çağırma 289
 Tekrar yazdırma işleri 98
 Macintosh bilgisayarından kağıda dökme 99
 Windows'tan yazdırma 98
 temizleme ADF ayırma silindirleri 223
 tarayıcı camı 222
 yazıcının dışı 222
 Tepsi <x> bağlantısını kontrol et 250
 tepsi bağlantılandırma 85
 tepsi bağlantılarını kaldırma 84
 tepsi bağlantısı kaldırma 85
 tepsiler bağlantılandırma 84, 85
 bağlantısını kaldırma 84, 85
 yükleme 75
 tepsileri bağlantılandırma 84
 toner kartuşu değiştirme 226
 transparanlar kullanımla ilgili ipuçları 96
 yapma 105
 yükleme 79

U

Universal (Evrensel) Kağıt Boyutu ayar 74
 Universal Ayarları menüsü 162
 USB portu 50

V

Varsayılan Kaynak menüsü 157

W

Web sitesi bulma 16
 Windows kablosuz ağ kurulumu 55

X

XPS menüsü 215

Y

yanıt vermeyen bir yazıcıyı

kontrol etme 249, 269

yapılandırılıyor

port ayarları 64

yapılandırma bilgileri

kablosuz ağ 54

yapılandırmalar

yazıcı 17

Yardım menüsü 221

Yardımcı programlar
menüsü 215

yayınlar, bulma 16

yazdırma

ağ ayarları sayfası 52

baskı kalitesi sınama

sayfaları 101

dizin listesi 101

flaş sürücünden 100

font örnek listesi 101

iki-yüze (önlü arkalı) 95

Macintosh'tan 95

menü ayarları sayfası 51

Windows'tan 95

yazıcı yazılımını kurma 52

yazdırma işi

Macintosh'tan iptal etme 102

Windows'tan iptal etme 102

yazdırma kalitesi

tarayıcı camını temizleme 222

yazdırma kalitesi sorunlarını
giderme

baskı kalitesi sınama

sayfaları 278

boş sayfalar 278

çarpık yazdırılıyor 282

düşük yazdırma kalitesi 288

eşitsiz yazdırma

yoğunluğu 289

gri artalan 280

hayalet resimler 280

karakterlerin kenarları

tırtıklı 279

kesikli dikey çizgiler 285

kesikli yatay çizgiler 286

kırpılmış resimler 279

sürekli beyaz çizgiler 282

sürekli siyah çizgiler 282

tamamen renkli sayfalar 285

toner benekleri var 288

toner çıkıyor 287

toner sisi veya artalan

gölgesi 287

yazdırılan sayfa çok açık. 283

yazdırılan sayfa çok koyu 284

yazdırma düzensizlikleri 281

yazdırma sorunlarını giderme

beklenmeyen sayfa kesilmeleri

oluşuyor 266

bekletilen işler

yazdırılmıyor 264

Büyük işler

harmanlanmıyor 265

çok-dilli PDF'ler

yazdırılmıyor 262

hatalı karakterler

yazdırılıyor 265

hatalı marjlar 280

iş beklenenden uzun

sürüyor 264

iş yanlış kağıda

yazdırılıyor 265

iş yanlış tepside

yazdırılıyor 265

işler yazdırılmıyor 263

kağıt çok sık sıkışıyor 276

kağıt kıvrılması 281

sıkışan sayfalar yeniden

yazdırılmıyor 277

tepsi bağlantılandırma

çalışmıyor 265

yazıcı

bir yer seçme 19

minimum boşluklar 19

modeller 17

nakliye 232

taşımaya 231

yapılandırmalar 17

yazıcı kontrol paneli 22

fabrika ayarları, geri

yükleme 234

yazıcı mesajları

<input src> kaynağına <Custom

String> yükleyin 253

<input src> kaynağına <Custom

Type Name> Yükle 253

<input src> kaynağına <type>

<size> yükle 253

<input src> kaynağını <Custom

String> olarak değiştir 250

<input src> kaynağını <size>

olarak değiştir 250

<input src> kaynağını

<type><size> olarak

değiştir 250

<input src> yerine <Custom

Type Name> gir 249

<size> kaynağına <input src>

yükleyin 253

1565 Öykünme hatası,

öykünme seçeneği yükle 260

290-295.yy tarayıcı

sıkışması 261

293 İş yeniden başlatılıyorsa

tüm orijinalleri yerleştirin 261

293.02 Flatbed Kapağı

Açık 261

294 ADF Sıkışması 262

30.yy Geçersiz dolum, kartuşu

değiştirin 255

31.yy Bozuk veya eksik kartuşu

değiştirin 255

32.yy Kartuş parça numarası

aygıt tarafından

desteklenmiyor 255

34 Kısa kağıt 255

35 Kaynak Kaydetme özelliğini

desteklemek için bellek

yetersiz 256

37 Bellek yetersiz, bazı

Bekletilen İşler silindi 256

37 İş harmanlamak için bellek

yetersiz 256

37 Yetersiz bellek, bekletilen

bazı işler geri

yüklenmeyecek 252

38 Bellek dolu 256

39 Karmaşık sayfa, bazı veriler

yazdırılamayabilir 256

50 PPDS font hatası 257

51 Hatalı önbellek

algılandı 257

52 Önbellekte kaynaklar için

yeterli boş yer yok 257

54 Ağ <x> yazılım hatası 257

54 Standart ağ yazılım

hatası 257

55 Yuvada desteklenmeyen

seçenek 258

56 Paralel port <x>

devredışı 258

56 Seri port <x> devredışı 258

- 56 Standart USB portu devre dışı 258
- 56 USB portu <x> devredışı 258
- 57 Yapılandırma değişti, bekletilen işler yüklenmedi 252
- 58 Çok fazla önbellek seçeneği kurulu 259
- 58 Çok fazla tepsi takılı 259
- 59 Uyumsuz tepsi <x> 259
- 61 Bozuk disk çıkarın 259
- 62 Disk dolu 259
- 63 Disk biçimlenmemiş 259
- 80 Rutin bakım gerekiyor 260
- 84 PC Kiti ömür uyarısı 260
- 84 PC Kitini Değiştirin 260
- 840.01 Tarayıcı Devredışı 262
- 840.02 Tarayıcı Otomatik Devredışı 262
- 88 Kartuş az 260
- Bekletilen bazı işler geri yüklenemedi 252
- Bekletilen İşler Geri Yüklensin mi? 255
- Belge Tarama Çok Uzun 260
- Bellek dolu, fakslar yazdırılmıyor 252
- Desteklenmeyen disk 255
- Desteklenmeyen USB aygıtı, lütfen çıkarın 255
- Desteklenmeyen USB hub'ı, lütfen çıkarın 255
- Disk bozulmuş 251
- Elle besleyiciye <boyut> Yükle 254
- Elle Besleyiciye <Custom String> Yükle 254
- Elle Besleyiciye <Custom Type Name> Yükle 254
- Elle Besleyiciye <tür> <boyut> Yükle 254
- Faks başarısız oldu 256
- Faks belleği dolu 252
- Faks bölümlene çalışmıyor. Sistem yöneticisine başvurun. 252
- Faks Sunucusu 'To Format' (Bu Formata) ayarlanmamış. Sistem yöneticisine başvurun. 252
- İş yeniden başlatılıyorsa tüm orijinalleri yerleştirin. 260
- Kağıt Değiştir: Yükle Tepsisi<x> <paper type> 261
- Kapağı kapat veya kartuş tak 251
- Modeme bağlı analog telefon hattı yok, faks devredışı. 251
- Ön kapağı kapatın 251
- SMTP sunucusu ayarlanmamış. Sistem yöneticisine başvurun. 251
- Standart çıkış selesinden kağıt çıkar 254
- Tarayıcı ADF Kapağı Açık 260
- Tepsi <x> bağlantısını kontrol et 250
- yazıcı sabit disk kurma 42
- yazıcı seçenekleri sorun giderme
- adaptörlü sabit disk 276
- bellek kartı 275
- çekmeceler 275
- Internal Solutions Port 276
- kağıt tepsileri 277
- önbellek kartı 275
- seçenek çalışmıyor 275
- yazıcı sorunları, temel çözme 249
- yazıcı uyarı yardımcı programı 93
- yazıcı yazılımını kurma seçenek ekleme 53
- yazıcının dışı temizleme 222
- yazıcının kurulması 54
- yazıcıyı bağlama bilgisayar modemine 134
- bölgesel adaptörler 130
- Farklı zil hizmeti 127
- telefona 128
- telesekretere 128
- yazıcıyı kurma bir kablolu ağa (Macintosh) 61
- bir kablolu ağa (Windows) 61
- yazıcıyı taşıma 231
- yazıcıyı uzak bir yere nakletme 232
- yazılım Durum İzleme Merkezi 93
- Sürücü Profil Düzenleyicisi 93
- yazıcı uyarı yardımcı programı 93
- Yedek yazdırma işleri 98
- Macintosh bilgisayarından kağıda dökme 99
- Windows'tan yazdırma 98
- Yerleşik Web Sunucusu 233
- açılmıyor 289
- e-posta uyarılarını ayarlama 233
- yeşil ayarları Eko-Modu 69
- Enerji Tasarrufu 70
- parlaklık, ayarlama 71
- Sessiz Modu 72
- standart çıkış selesi aydınlatması 71
- yükleme çok amaçlı besleyici 79
- tepsiler 75
- Z**
- zarflar
- ipuçları 96
- yükleme 79